



# AKKU-METALLHANDKREIS- SÄGE

## CORDLESS METAL CIRCULAR SAW

### MHKS 28-A

Art. 5700 802 X

Adolf Würth GmbH & Co. KG  
Reinhold-Würth-Straße 12 - 17  
74653 Künzelsau, Germany  
info@wuerth.com  
www.wuerth.com

© by Adolf Würth GmbH & Co. KG  
Printed in Germany.  
Alle Rechte vorbehalten.  
Verantwortlich für den Inhalt:  
Abt. PCM/Dominik Bitsch  
Redaktion: MWC/Thomas Rosenberger

Nachdruck, auch auszugsweise, nur mit Genehmigung.  
MWV-OSW-101417-09/2017

Gedruckt auf umweltfreundlichem Papier.  
Wir behalten uns das Recht vor, Produktveränderungen, die aus unserer Sicht einer Qualitätsverbesserung dienen, auch ohne Vorankündigung oder Mitteilung jederzeit durchzuführen. Abbildungen können Beispielabbildungen sein, die im Erscheinungsbild von der gelieferten Ware abweichen können. Irrtümer behalten wir uns vor, für Druckfehler übernehmen wir keine Haftung. Es gelten unsere allgemeinen Geschäftsbedingungen.

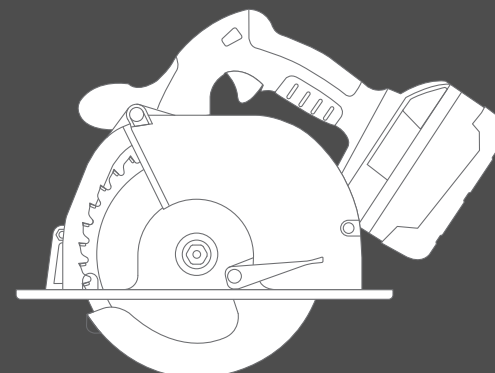

- (DE) Originalbetriebsanleitung
- (GB) Translation of the original operating instructions
- (IT) Traduzione delle istruzioni di funzionamento originali
- (FR) Traduction des instructions de service d'origine
- (ES) Traducción del manual de instrucciones de servicio original
- (PT) Tradução do original do manual de funcionamento
- (NL) Vertaling van de originele gebruiksaanwijzing
- (DK) Oversættelse af den originale betjeningsvejledning
- (NO) Original driftsinstruks i oversettelse
- (FI) Alkuperäiskäyttöohjeen käännös
- (SE) Översättning av bruksanvisningens original
- (GR) Μετάφραση της γνήσιας οδηγίας λειτουργίας
- (TR) Orijinal işletim kılavuzunun çevirisi
- (PL) Tłumaczenie oryginalnej instrukcji eksploatacji
- (HU) Az eredeti üzemeltetési útmutató fordítása
- (CZ) Překlad originálního návodu k obsluze
- (SK) Preklad originálneho návodu na obsluhu
- (RO) Traducerea instrucţiunilor de exploatare originale
- (SI) Prevod originalnega Navodila za uporabo
- (BG) Превод на оригиналното ръководство за експлоатация
- (EE) Originaalkasutusjuhendi koopia
- (LT) Originalo naudojimosi instrukcijos vertimas
- (LV) Eksploatacijas instrukcijas oriģināla kopija
- (RU) Перевод оригинала руководства по эксплуатации
- (RS) Prijevod originalno uputstvo za rad
- (HR) Prijevod originalne upute za rad



DE	.....	17 ...	21
GB	.....	22 ...	26
IT	.....	27 ...	31
FR	.....	32 ...	36
ES	.....	37 ...	41
PT	.....	42 ...	46
NL	.....	47 ...	51
DK	.....	52 ...	56
NO	.....	57 ...	61
FI	.....	62 ...	66
SE	.....	67 ...	71
GR	.....	72 ...	77
TR	.....	78 ...	82
PL	.....	83 ...	88
HU	.....	89 ...	94
CZ	.....	95 ...	99
SK	.....	100 ...	104
RO	.....	105 ...	109
SI	.....	110 ...	114
BG	.....	115 ...	120
EE	.....	121 ...	125
LT	.....	126 ...	130
LV	.....	131 ...	135
RU	.....	136 ...	141
RS	.....	142 ...	146
HR	.....	147 ...	151



**WÜRTH**

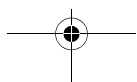
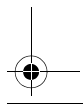
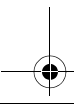
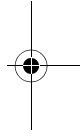
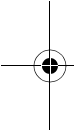
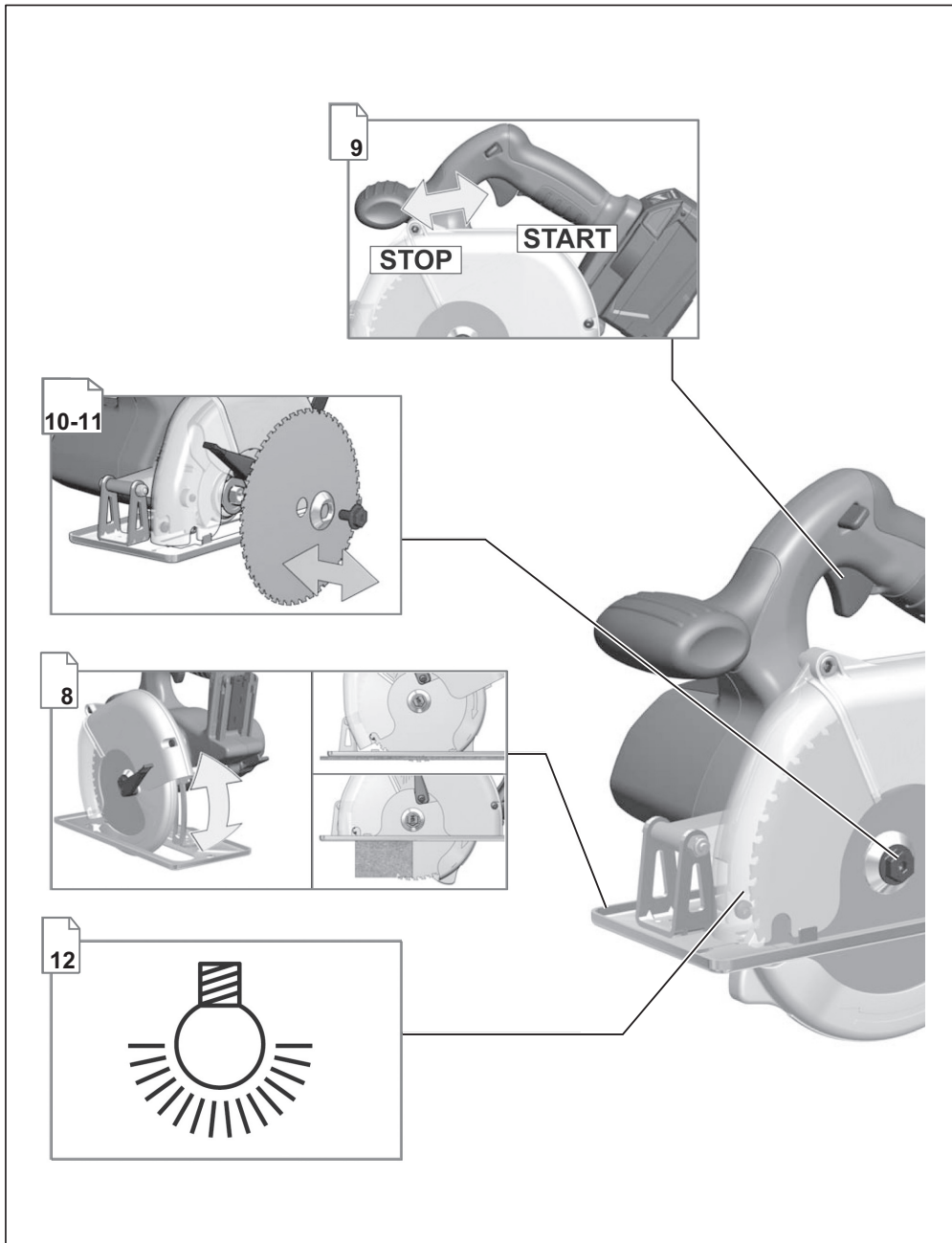



**WÜRTH**

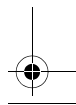
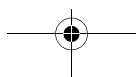
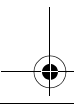
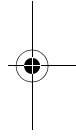
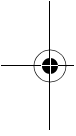
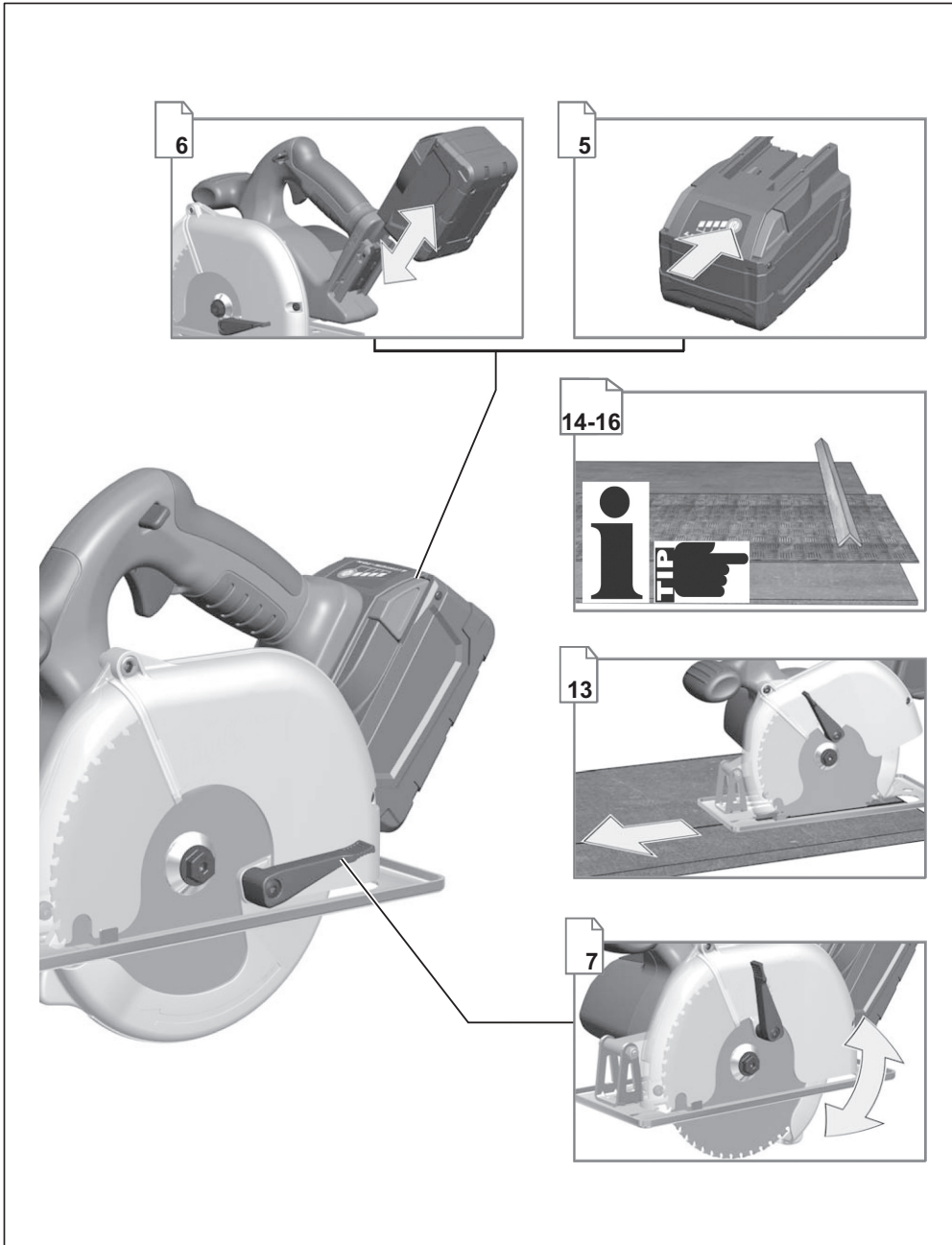



### LI-2-28 V

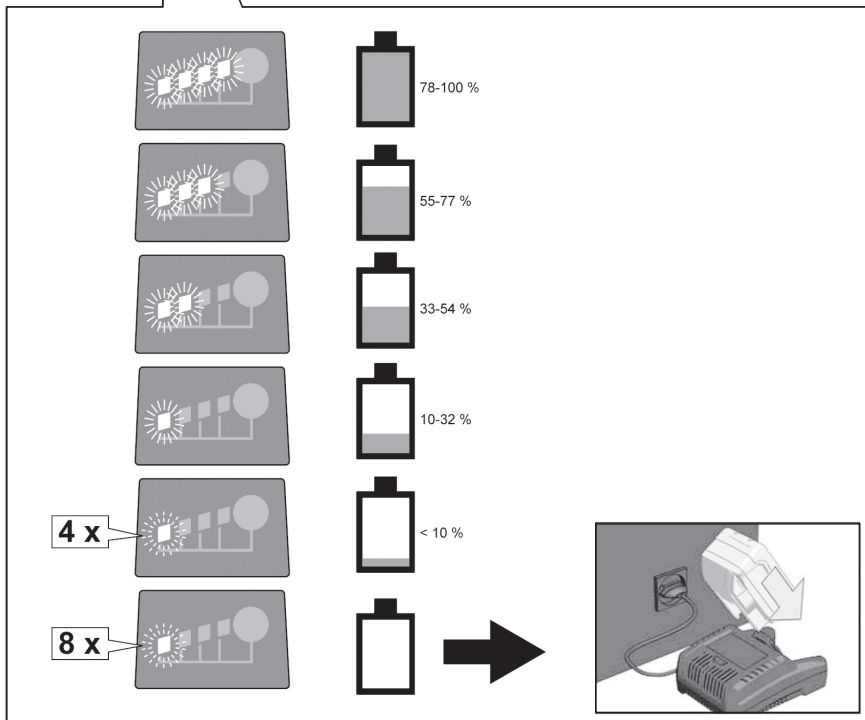
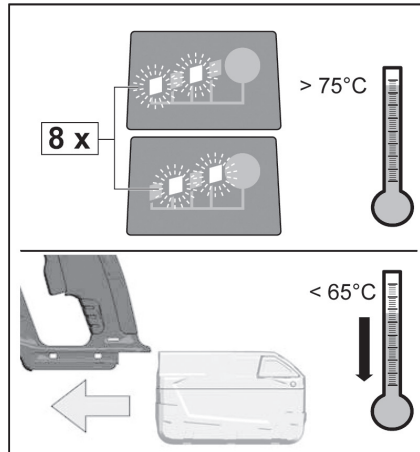
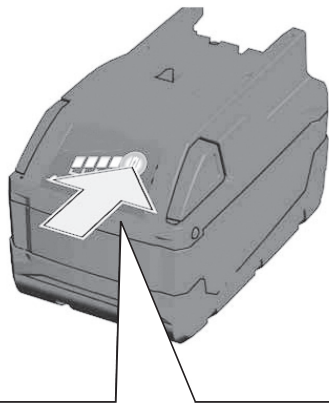



 **WÜRTH**

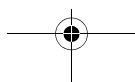
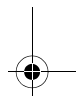
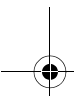
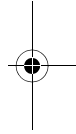
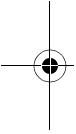
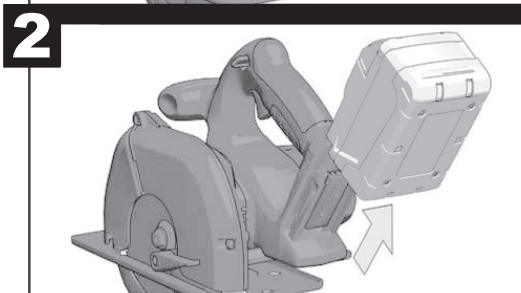
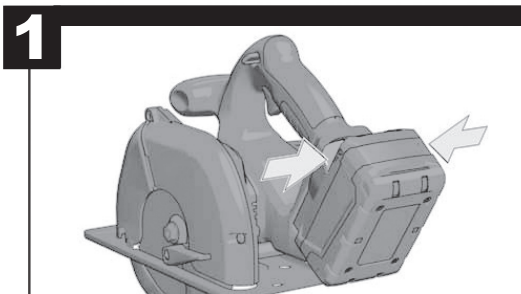
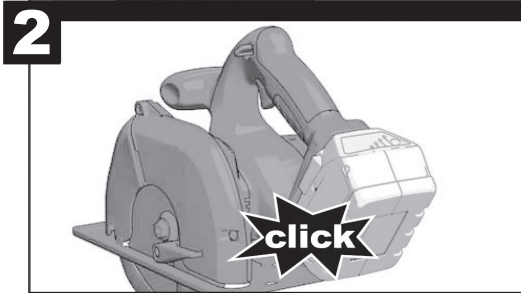
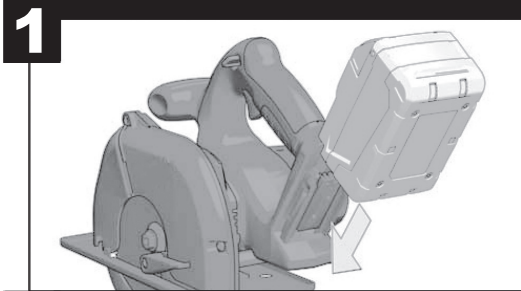
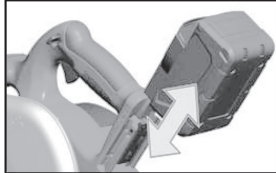



 **WÜRTH**

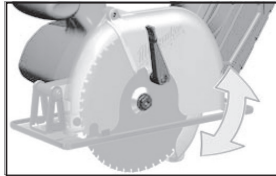

**1**

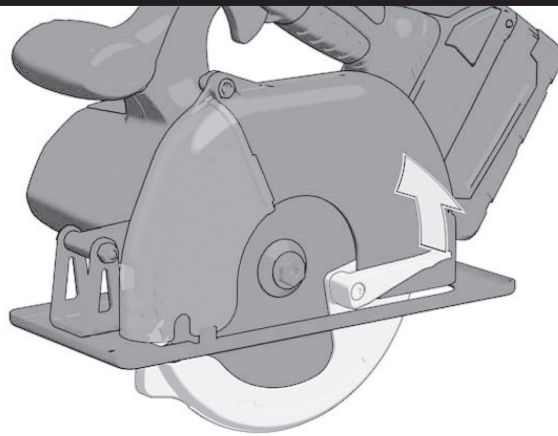

**2**

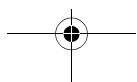
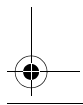
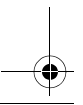
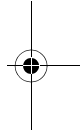
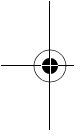
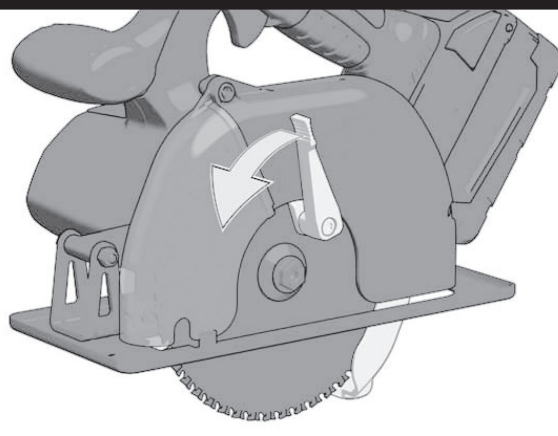



**WÜRTH**

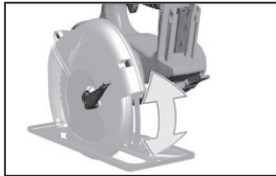

6 mm



6 mm



**1**

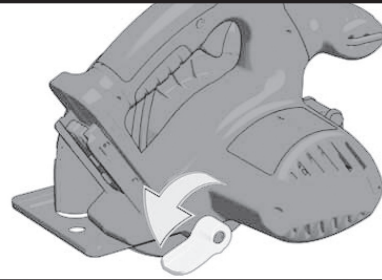

**2**

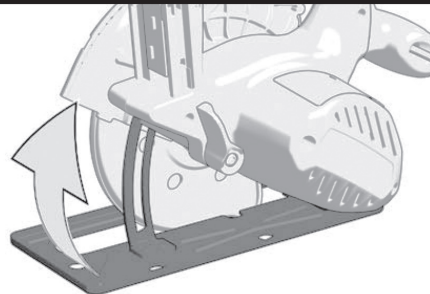

**3**

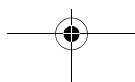
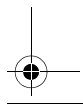
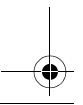
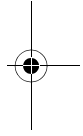
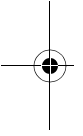
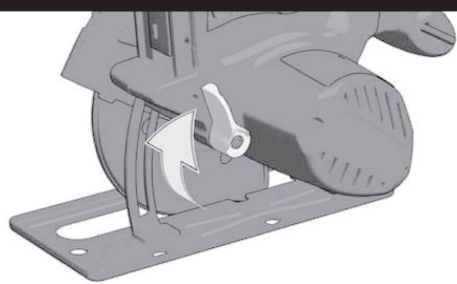



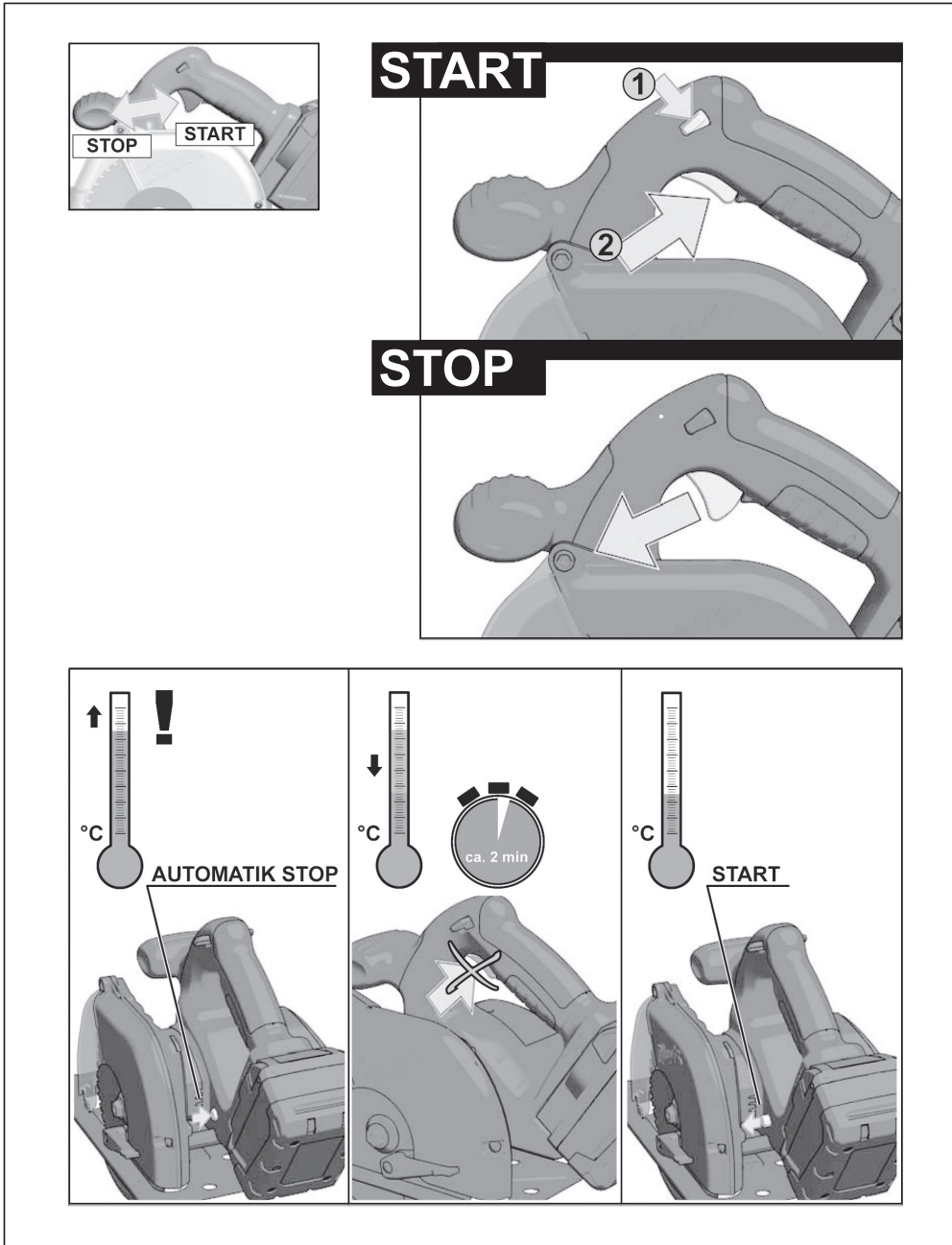



 WÜRTH

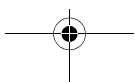
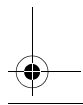
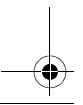
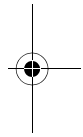
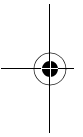
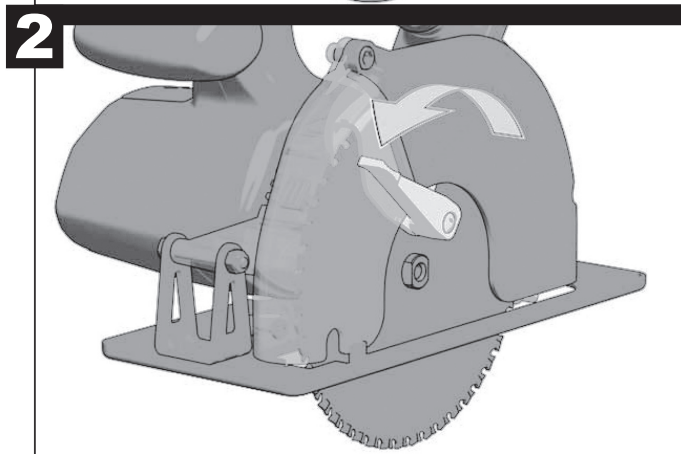
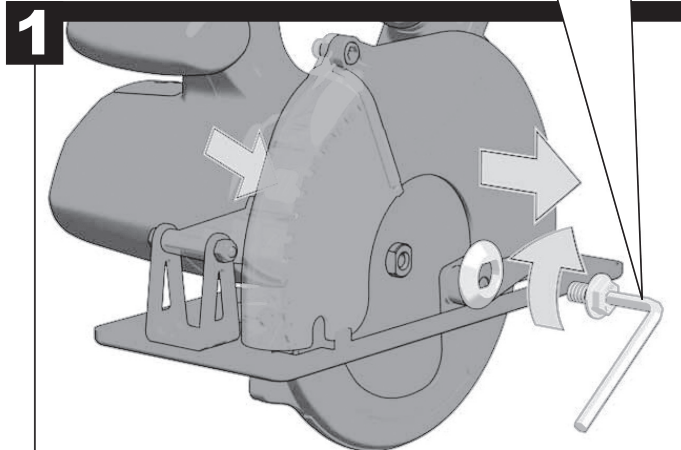
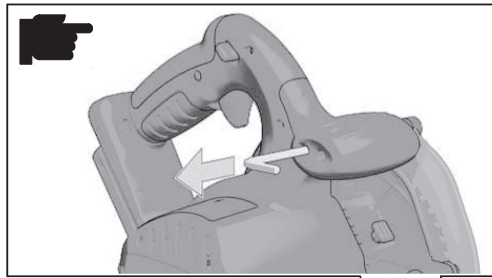
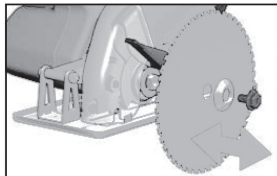

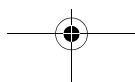
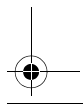
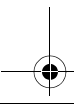
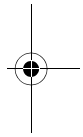
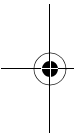
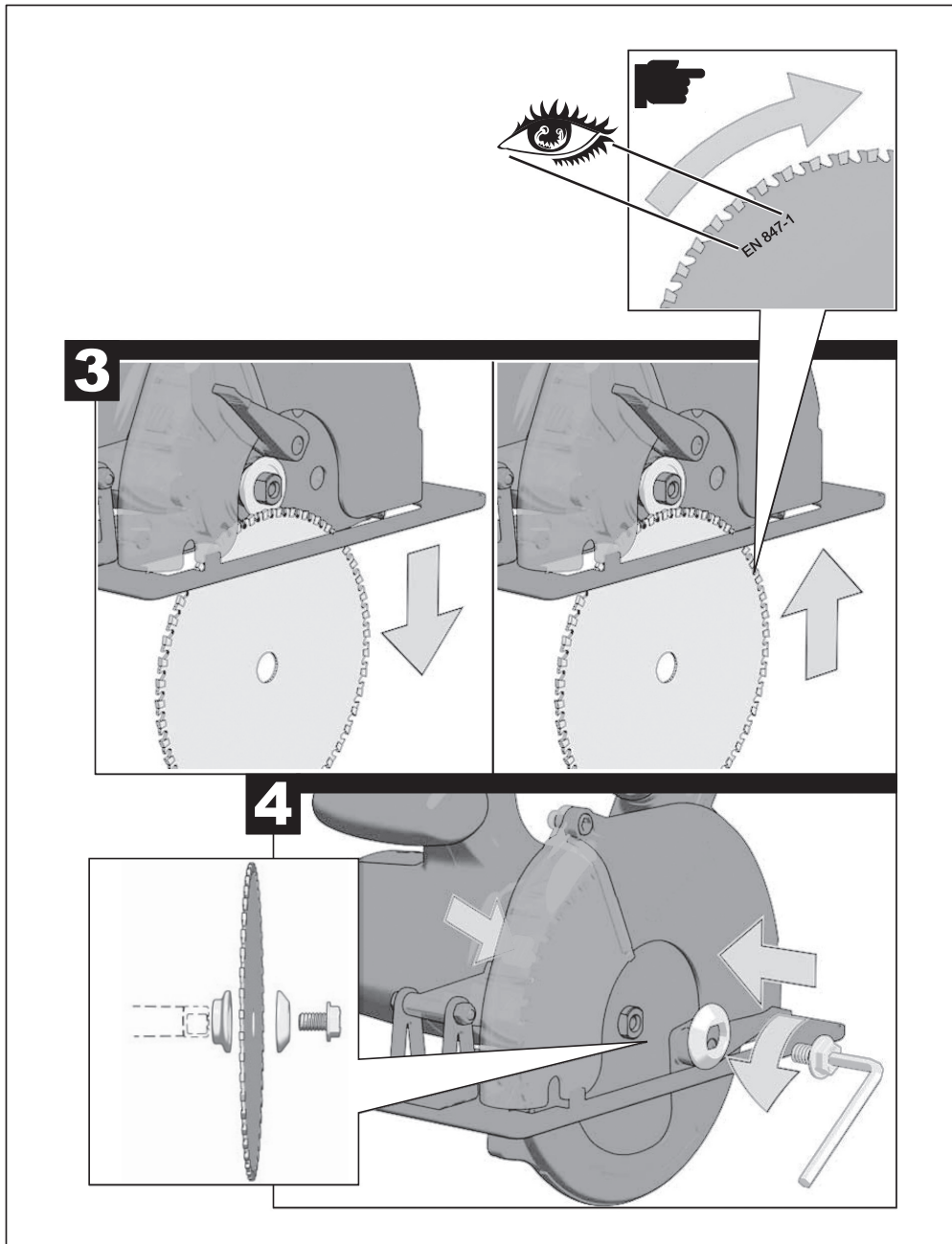



 **WÜRTH**

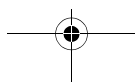
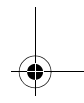
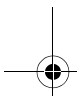
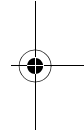
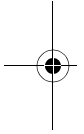
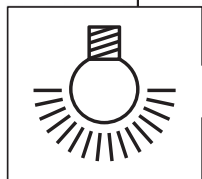
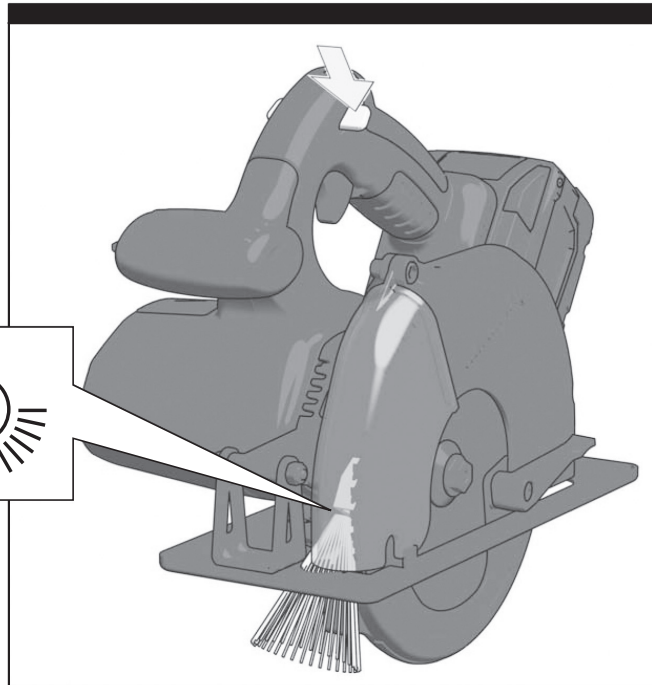
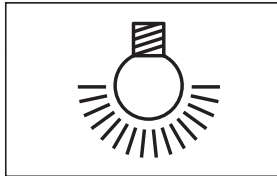

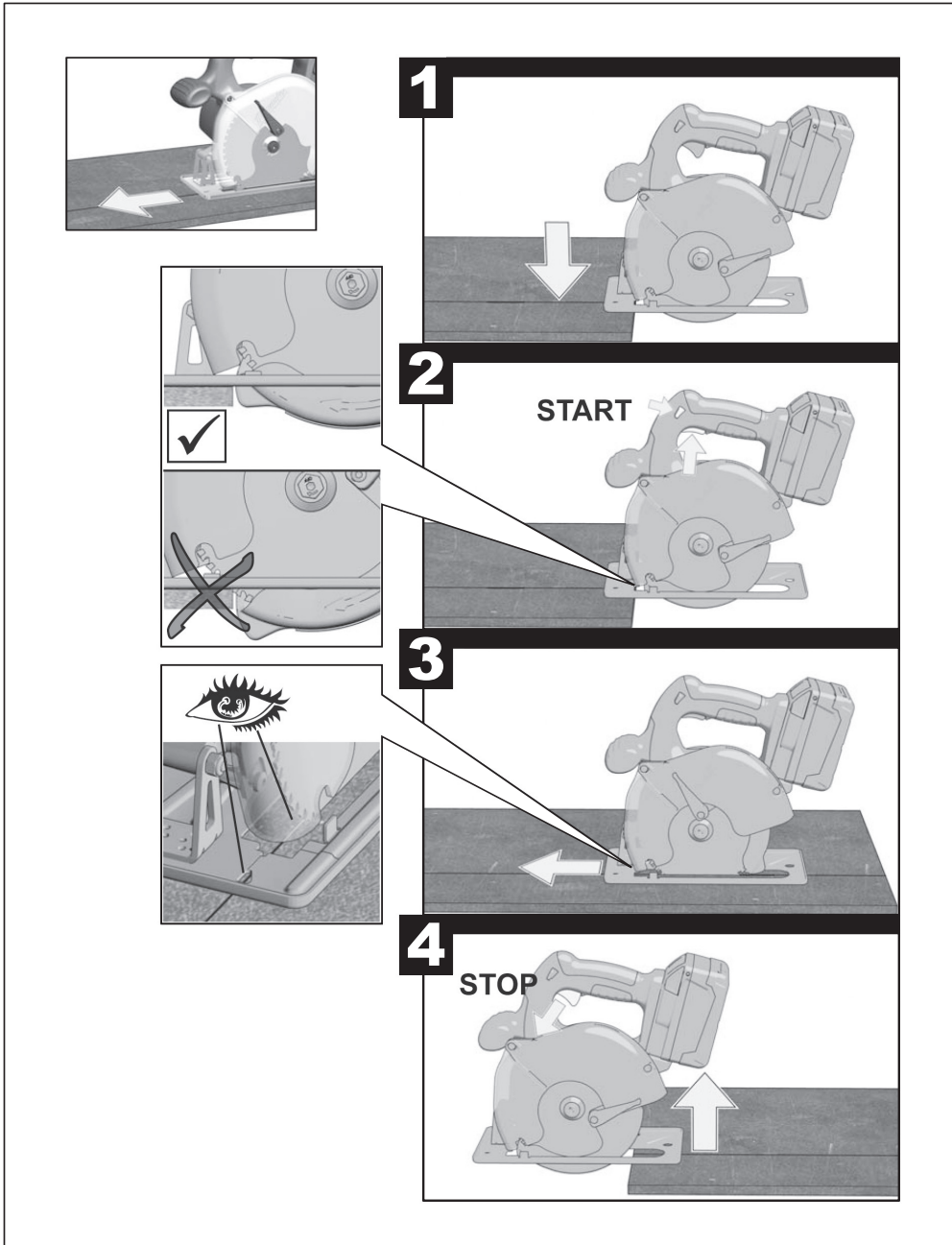

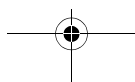
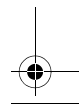
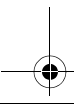
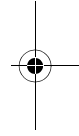
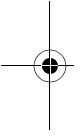
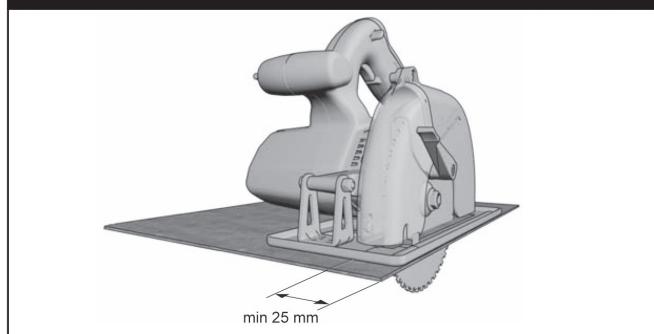
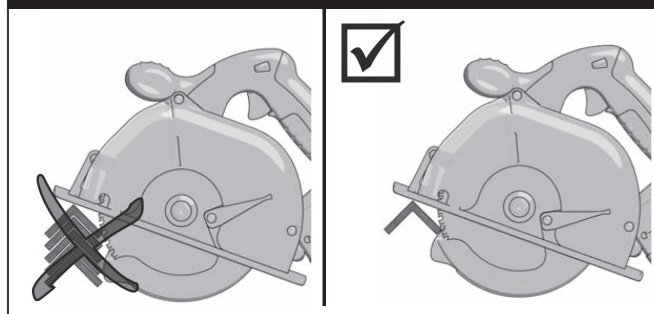
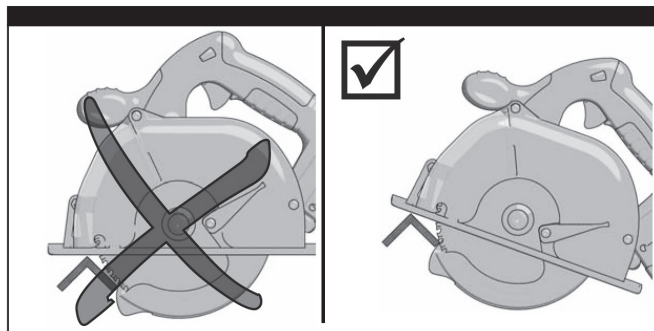
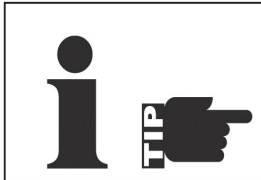

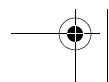
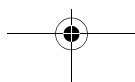
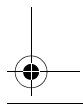
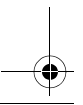
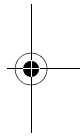
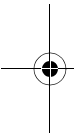
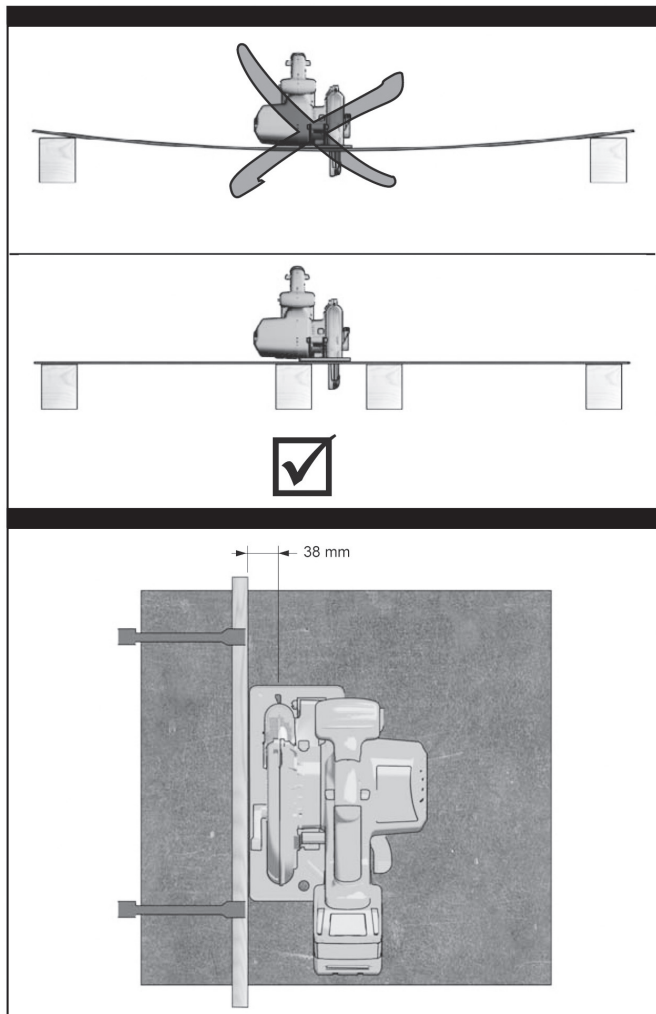
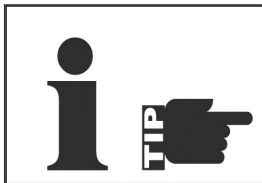
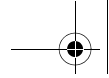

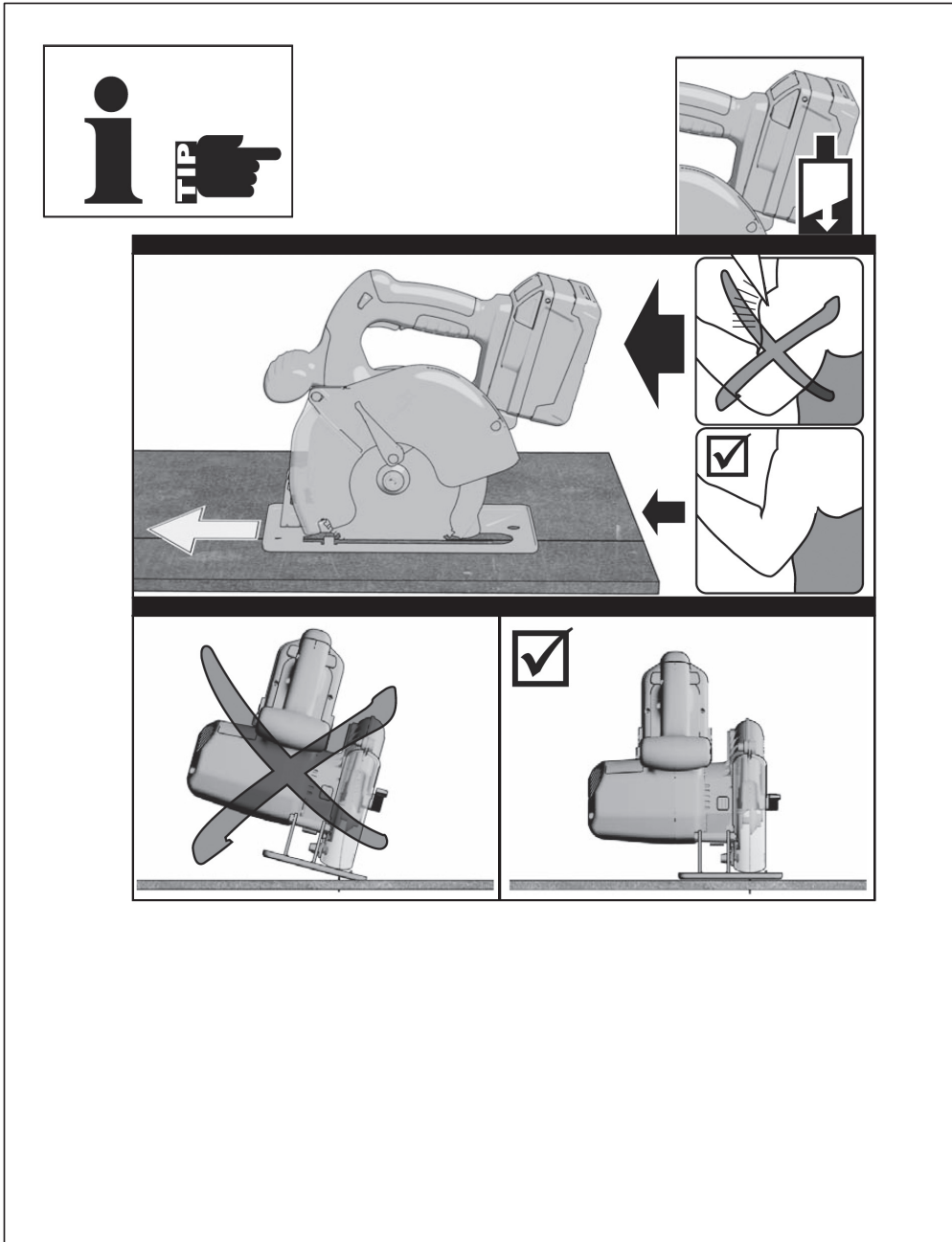



DE

## Zu Ihrer Sicherheit

**⚠️ WARNUNG** Lesen Sie alle Sicherheitshinweise und Anweisungen. Versäumnisse bei der Einhaltung der Sicherheitshinweise und Anweisungen können elektrischen Schlag, Brand und/oder schwere Verletzungen verursachen.

**Bewahren Sie alle Sicherheitshinweise und Anweisungen für die Zukunft auf.**

Der in den Sicherheitshinweisen verwendete Begriff „Elektrowerkzeug“ bezieht sich auf netzbetriebene Elektrowerkzeuge (mit Netzkabel) und auf akkubetriebene Elektrowerkzeuge (ohne Netzkabel).



**Gefahrloses Arbeiten mit dem Gerät ist nur möglich, wenn Sie die Bedienungsanleitung und die Sicherheitshinweise vollständig lesen und die darin enthaltenen Anweisungen strikt befolgen.**



## Sicherheitshinweise für Kreissägen

## Sägeverfahren

- Kommen Sie mit Ihren Händen nicht in den Sägebereich und an das Sägeblatt. Halten Sie mit Ihrer zweiten Hand den Zusatzgriff oder das Motorgehäuse.** Wenn beide Hände die Kreissäge halten, kann das Sägeblatt diese nicht verletzen.
- Greifen Sie nicht unter das Werkstück.** Die Schutzhaube kann Sie unter dem Werkstück nicht vor dem Sägeblatt schützen.
- Passen Sie die Schnitttiefe an die Dicke des Werkstücks an.** Es sollte weniger als eine volle Zahnhöhe unter dem Werkstück sichtbar sein.
- Halten Sie das zu sägende Werkstück niemals in der Hand oder über dem Bein fest. Sichern Sie das Werkstück an einer stabilen Unterlage.** Es ist wichtig, das Werkstück gut zu befestigen, um die Gefahr von Körperkontakt, Klemmen des Sägeblattes oder Verlust der Kontrolle zu minimieren.
- Halten Sie das Gerät an den isolierten Griffflächen, wenn Sie Arbeiten ausführen, bei denen das Einsatzwerkzeug verborgene Stromleitungen treffen kann.** Der Kontakt mit einer spannungsführenden Leitung kann auch metallene Geräteteile unter Spannung setzen und zu einem elektrischen Schlag führen.
- Verwenden Sie beim Längsschneiden immer einen Anschlag oder eine gerade Kantenführung.** Dies verbessert die Schnittgenauigkeit und verringert die Möglichkeit, dass das Sägeblatt klemmt.

- Verwenden Sie immer Sägeblätter in der richtigen Größe und mit passender Aufnahmebohrung (z. B. sternförmig oder rund).** Sägeblätter, die nicht zu den Montageteilen der Säge passen, laufen unrund und führen zum Verlust der Kontrolle.
- Verwenden Sie niemals beschädigte oder falsche Sägeblatt-Unterlegscheiben oder -schrauben.** Die Sägeblatt-Unterlegscheiben und -schrauben wurden speziell für Ihre Säge konstruiert, für optimale Leistung und Betriebssicherheit.

## Ursachen und Vermeidung eines Rückschlags:

- ein Rückschlag ist die plötzliche Reaktion infolge eines hakenden, klemmenden oder falsch ausgerichteten Sägeblattes, die dazu führt, dass eine unkontrollierte Säge abhebt und sich aus dem Werkstück heraus in Richtung der Bedienperson bewegt; wenn sich das Sägeblatt in dem sich schließenden Sägespalt verhakt oder verklemmt, blockiert es, und die Motorkraft schlägt das Gerät in Richtung der Bedienperson zurück; wird das Sägeblatt im Sägeschnitt verdreht oder falsch ausgerichtet, können sich die Zähne der hinteren Sägeblattkante in der Oberfläche des Werkstücks verhaken, wodurch sich das Sägeblatt aus dem Sägespalt herausbewegt und die Säge in Richtung der Bedienperson zurückspringt.

- **Ein Rückschlag ist die Folge eines falschen oder fehlerhaften Gebrauchs der Säge.** Er kann durch geeignete Vorsichtsmaßnahmen, wie nachfolgend beschrieben, verhindert werden.
  - **Halten Sie die Säge mit beiden Händen fest und bringen Sie Ihre Arme in eine Stellung, in der Sie den Rückschlagkräften standhalten können. Halten Sie sich immer seitlich des Sägeblattes, nie das Sägeblatt in eine Linie mit Ihrem Körper bringen.** Bei einem Rückschlag kann die Kreissäge rückwärts springen, jedoch kann die Bedienperson die Rückschlagkräfte beherrschen, wenn geeignete Maßnahmen getroffen wurden.
  - **Falls das Sägeblatt klemmt oder das Sägen aus einem anderen Grund unterbrochen wird, lassen Sie den Ein-Aus-Schalter los und halten Sie die Säge im Werkstoff ruhig, bis das Sägeblatt vollständig stillsteht. Versuchen Sie niemals, die Säge aus dem Werkstück zu entfernen oder sie rückwärts zu ziehen, solange das Sägeblatt sich bewegt oder sich ein Rückschlag ereignen könnte.** Finden Sie die Ursache für das Klemmen des Sägeblattes und beseitigen Sie diese durch geeignete Maßnahmen.
  - **Wenn Sie eine Säge, die im Werkstück steckt, wieder starten wollen, zentrieren Sie das Sägeblatt im Sägespalt und überprüfen Sie, ob die Sägezähne nicht im Werkstück verhakt sind.** Klemmt das Sägeblatt, kann es sich aus dem Werkstück herausbewegen oder einen Rückschlag verursachen, wenn die Säge erneut gestartet wird.
  - **Stützen Sie große Platten ab, um das Risiko eines Rückschlags durch ein klemmendes Sägeblatt zu vermindern.** Große Platten können sich unter ihrem Eigengewicht durchbiegen. Platten müssen auf beiden Seiten, sowohl in Nähe des Sägespalts als auch am Rand, abgestützt werden.
  - **Verwenden Sie keine stumpfen oder beschädigten Sägeblätter.** Sägeblätter mit stumpfen oder falsch ausgerichteten Zähnen verursachen durch einen zu engen Sägespalt eine erhöhte Reibung, Klemmen des Sägeblattes und Rückschlag.
  - **Ziehen Sie vor dem Sägen die Schnitttiefe- und Schnittwinkleinstellungen fest.** Wenn sich während des Sägens die Einstellungen verändern, kann sich das Sägeblatt verklemmen und ein Rückschlag auftreten.
  - **Seien Sie besonders vorsichtig, wenn Sie einen Schnitt in einen verborgenen Bereich, z. B. eine bestehende Wand, ausführen.** Das eintauchende Sägeblatt kann beim Sägen in verborgene Objekte blockieren und einen Rückschlag verursachen.
- ### Funktion der unteren Schutzhaube
- **Überprüfen Sie vor jeder Benutzung, ob die untere Schutzhaube einwandfrei schließt. Verwenden Sie die Säge nicht, wenn die untere Schutzhaube nicht frei beweglich ist und sich nicht sofort schließt. Klemmen oder binden Sie die untere Schutzhaube niemals in geöffneter Position fest.** Sollte die Säge unbeabsichtigt zu Boden fallen, kann die untere Schutzhaube verbogen werden. Öffnen Sie die Schutzhaube mit dem Rückziehhelb und stellen Sie sicher, dass sie sich frei bewegt und bei allen Schnittwinkeln und -tiefen weder Sägeblatt noch andere Teile berührt.
  - **Überprüfen Sie die Funktion der Feder für die untere Schutzhaube. Lassen Sie das Gerät vor dem Gebrauch warten, wenn untere Schutzhaube und Feder nicht einwandfrei arbeiten.** Beschädigte Teile, klebrige Ablagerungen oder Anhäufungen von Spänen lassen die untere Schutzhaube verzögert arbeiten.
  - **Öffnen Sie die untere Schutzhaube von Hand nur bei besonderen Schnitten, wie „Tauch- und Winkelschnitten“. Öffnen Sie die untere Schutzhaube mit dem Rückziehhelb und lassen Sie diesen los, sobald das Sägeblatt in das Werkstück eingedrungen ist.** Bei allen anderen Sägearbeiten muss die untere Schutzhaube automatisch arbeiten.
  - **Legen Sie die Säge nicht auf der Werkbank oder dem Boden ab, ohne dass die untere Schutzhaube das Sägeblatt bedeckt.** Ein ungeschütztes, nachlaufendes Sägeblatt bewegt die Säge entgegen der Schnittrichtung und sägt, was ihm im Weg ist. Beachten Sie dabei die Nachlaufzeit der Säge.
  - **Tragen Sie Gehörschutz.** Die Einwirkung von Lärm kann Hörverlust bewirken.
  - **Öffnen Sie den Akku nicht.** Es besteht die Gefahr eines Kurzschlusses.
  - **Schützen Sie den Akku vor Hitze, z. B. auch vor dauernder Sonneneinstrahlung, Feuer, Wasser und Feuchtigkeit.** Es besteht Explosionsgefahr.



- Bei Beschädigung und unsachgemäßem Gebrauch des Akkus können Dämpfe austreten. Führen Sie Frischluft zu und suchen Sie bei Beschwerden einen Arzt auf.** Die Dämpfe können die Atemwege reizen.
- Verwenden Sie den Akku nur in Verbindung mit Ihrem Würth Elektrowerkzeug.** Nur so wird der Akku vor gefährlicher Überlastung geschützt.
- Verwenden Sie nur original Würth-Akkus mit der auf dem Typschild Ihres Elektrowerkzeugs angegebenen Spannung.** Der Gebrauch von anderen Akkus kann zu Verletzungen und Brandgefahr führen.
- Nur Original Würth Zubehör verwenden!**

### Gerätekennwerte

<b>Akku-Metallhandkreissäge</b>	<b>MHKS 28-A</b>
Artikelnummer	5700 802 X
Leerlaufdrehzahl	3200 rpm
Sägeblattdurchmesser x Bohrungsdurchmesser	174 x 20 mm
max. Schneidleistung	
- Stahlblech	5 mm
- Rohre	Ø 61 mm
- Profile	max. 61 mm
Gewicht entsprechend EPTA-Procedure 01	4,2 kg

<b>Akku</b>	<b>Li-Ion</b>	<b>Li-2-28 V</b>	<b>Li-2-28 V</b>
Artikelnummer	0700 956 730	0700 957 730	0700 957 731
Nennspannung	28 V	28 V	28 V
Nennkapazität	3,0 Ah	3,0 Ah	5,0 Ah
Anzahl der Zellen	1 x 7	2 x 7	2 x 7
Gewicht	1,0 kg	1,0 kg	1,0 kg

### Bestimmungsgemäßer Gebrauch

Die Metallsäge ist bestimmt zum Sägen von geradlinigen Schnitten in verschiedenen Arten von Metall wie z. B. Metallprofile (UniStrut), Rohre, Trockenbauständer, Kabelkanäle, Aluminiumprofile, Bleche, u.a.

Für Schäden bei nicht bestimmungsgemäßem Gebrauch haftet der Benutzer.

Fragen zum Elektrowerkzeug und seiner Anwendung beantwortet Ihnen in Deutschland die Produkt- und Anwendungsberatung unter  
Tel.: 01805-60 65 69 (14 Cent/min).

### Symbole

	Lesen Sie alle Sicherheitshinweise und Anweisungen
	Achtung
	Vor allen Arbeiten am Gerät den Akku herausnehmen.
	Tragen Sie eine Schutzbrille.
	CE-Zeichen

### Akku

Ein neuer oder längere Zeit nicht verwendeter Akku bringt erst nach ca. 2 - 3 Lade- und Entladezyklen seine volle Leistung.

Legen Sie den Akku nicht auf Heizkörpern ab oder setzen Sie ihn nicht längere Zeit starker Sonneneinstrahlung aus, Temperaturen über 50 °C schaden.

Halten Sie die Anschlusskontakte an Ladegerät und Wechselakku sauber. Für eine optimale Lebensdauer muss nach dem Gebrauch der Akku voll geladen werden.

Nehmen Sie den Akku für eine möglichst lange Lebensdauer nach dem Aufladen aus dem Ladegerät.

Bei Lagerung des Akkus länger als 30 Tage:

Akku bei ca. 27 °C und trocken lagern.

Akku bei ca. 30% - 50% des Ladezustandes lagern.

Akku alle 6 Monate erneut aufladen.

### Staubabsaugung

Stäube von Materialien wie bleihaltigem Anstrich, einigen Holzarten, Mineralien und Metall können gesundheitsschädlich sein. Berühren oder Einatmen der Stäube können allergische Reaktionen und/oder Atemwegserkrankungen des Benutzers oder in der Nähe befindlicher Personen hervorrufen.

Bestimmte Stäube wie Eichen- oder Buchenstaub gelten als krebserzeugend, besonders in Verbindung mit Zusatzstoffen zur Holzbehandlung (Chromat, Holzschutzmittel). Asbesthaltiges Material darf nur von Fachleuten bearbeitet werden.

- Sorgen Sie für gute Belüftung des Arbeitsplatzes.
- Es wird empfohlen, eine Atemschutzmaske mit Filterklasse P2 zu tragen.

Beachten Sie in Ihrem Land gültige Vorschriften für die zu bearbeitenden Materialien.

### Wartung und Reinigung

- Vor allen Arbeiten am Gerät den Akku herausnehmen.**
- Halten Sie das Elektrowerkzeug und die Lüftungsschlitze sauber, um gut und sicher zu arbeiten.**

Sollte das Elektrowerkzeug trotz sorgfältiger Herstellungs- und Prüfverfahren einmal ausfallen, ist die Reparatur von einem Würth masterSERVICE ausführen zu lassen. In Deutschland erreichen Sie den Würth masterSERVICE kostenlos unter Tel. 0800-WMASTER (0800-9 62 78 37), in Österreich unter Tel. 0800-20 30 13.

Geben Sie bei allen Rückfragen und Ersatzteilbestellungen bitte unbedingt die Artikelnummer laut Typenschild des Elektrowerkzeuges an.

Die aktuelle Ersatzteilliste dieses Elektrowerkzeuges kann im Internet unter „<http://www.wuerth.com/partsmanager>“ aufgerufen oder von der nächstgelegenen Würth Niederlassung angefordert werden.

### Gewährleistung

Für dieses Würth Elektrowerkzeug bieten wir eine Gewährleistung gemäß den gesetzlichen/länderspezifischen Bestimmungen ab Kaufdatum (Nachweis durch Rechnung oder Lieferschein). Entstandene Schäden werden durch Ersatzlieferung oder Reparatur beseitigt. Schäden, die auf natürliche Abnutzung, Überlastung oder unsachgemäße Behandlung zurückzuführen sind, werden von der Gewährleistung ausgeschlossen.

Beanstandungen können nur anerkannt werden, wenn Sie das Elektrowerkzeug unzerlegt einer Würth Niederlassung, Ihrem Würth Außendienstmitarbeiter oder einer Würth autorisierten Kundendienststelle für Elektrowerkzeuge und Druckluftwerkzeuge übergeben.

### Entsorgung

Elektrowerkzeuge, Zubehör und Verpackungen sollen einer umweltgerechten Wiederverwertung zugeführt werden.

Werfen Sie Elektrowerkzeuge nicht in den Hausmüll!

#### Nur für EU-Länder:



Gemäß der Europäischen Richtlinie 2012/19/EU über Elektro- und Elektronik-Altgeräte und ihrer Umsetzung in nationales Recht müssen nicht mehr gebrauchsfähige Elektrowerkzeuge getrennt gesammelt und einer umweltgerechten Wiederverwertung zugeführt werden.

### Transport von Lithium-Ionen-Akkus

Lithium-Ionen-Akkus fallen unter die gesetzlichen Bestimmungen zum Gefahrguttransport.

Der Transport dieser Akkus muss unter Einhaltung der lokalen, nationalen und internationalen Vorschriften und Bestimmungen erfolgen.

Verbraucher dürfen diese Akkus ohne Weiteres auf der Straße transportieren.

Der kommerzielle Transport von Lithium-Ionen-Akkus durch Speditionsunternehmen unterliegt den Bestimmungen des Gefahrguttransports. Die Versandvorbereitungen und der Transport dürfen ausschließlich von entsprechend geschulten Personen durchgeführt werden. Der gesamte Prozess muss fachmännisch begleitet werden.

Folgende Punkte sind beim Transport von Akkus zu beachten:

Stellen Sie sicher, dass die Kontakte geschützt und isoliert sind, um Kurzschlüsse zu vermeiden.

Achten Sie darauf, dass der Akkupack innerhalb der Verpackung nicht verrutschen kann.

Beschädigte oder auslaufende Akkus dürfen nicht transportiert werden.

Wenden Sie sich für weitere Hinweise an Ihr Speditionsunternehmen.



### Geräusch-/Vibrationsinformation

Messwerte für Geräusch ermittelt entsprechend EN 60745.

Der A-bewertete Geräuschpegel des Elektrowerkzeugs beträgt typischerweise: Schalldruckpegel 83,5 dB(A); Schallleistungspegel 94,5 dB(A). Unsicherheit K=3 dB.

#### Gehörschutz tragen!

Schwingungsgesamtwerte (Vektorsumme dreier Richtungen) ermittelt entsprechend EN 60745:

Schwingungsemissionswert  $a_{h1} = 1,1 \text{ m/s}^2$ , Unsicherheit  $K = 1,5 \text{ m/s}^2$ .

Der in diesen Anweisungen angegebene Schwingungspegel ist entsprechend einem in EN 60745 genormten Messverfahren gemessen worden und kann für den Vergleich von Elektrowerkzeugen miteinander verwendet werden. Er eignet sich auch für eine vorläufige Einschätzung der Schwingungsbelastung. Der angegebene Schwingungspegel repräsentiert die hauptsächlichsten Anwendungen des Elektrowerkzeugs. Wenn allerdings das Elektrowerkzeug für andere Anwendungen, mit abweichenden Einsatzwerkzeugen oder ungenügender Wartung eingesetzt wird, kann der Schwingungspegel abweichen. Dies kann die Schwingungsbelastung über den gesamten Arbeitszeitraum deutlich erhöhen.

Für eine genaue Abschätzung der Schwingungsbelastung sollten auch die Zeiten berücksichtigt werden, in denen das Gerät abgeschaltet ist oder zwar läuft, aber nicht tatsächlich im Einsatz ist. Dies kann die Schwingungsbelastung über den gesamten Arbeitszeitraum deutlich reduzieren.

Legen Sie zusätzliche Sicherheitsmaßnahmen zum Schutz des Bedieners vor der Wirkung von Schwingungen fest wie zum Beispiel: Wartung von Elektrowerkzeug und Einsatzwerkzeugen, Warmhalten der Hände, Organisation der Arbeitsabläufe.

### EG-Konformitätserklärung

Wir erklären in alleiniger Verantwortung, dass dieses Produkt mit den folgenden Normen oder normativen Dokumenten übereinstimmt:

EN 60745-1:2009+A11:2010,  
EN 60745-2-5:2010,  
EN 55014-1:2006+A1:2009+A2:2011,  
EN 55014-2:2015  
EN 50581:2012, gemäß den Bestimmungen der Richtlinien 2011/65/EU, 2006/42/EG, 2014/30/EU.

Technische Unterlagen bei:

Adolf Würth GmbH & Co. KG, Abt. PCM  
Reinhold-Würth-Straße 12 - 17,  
74653 Künzelsau, GERMANY

Frank Wolpert                      Dr.-Ing. Siegfried Beichter  
Prokurist - Leiter Produktma-Prokurist - Leiter Qualität  
management

Künzelsau: 01.09.2017

**Änderungen vorbehalten.**

GB

## For Your Safety

**⚠ WARNING** **Read all safety warnings and all instructions.** Failure to follow the warnings and instructions may result in electric shock, fire and/or serious injury.

**Save all warnings and instructions for future reference.**

The term "power tool" in the warnings refers to your mains-operated (corded) power tool or battery-operated (cordless) power tool.



**Working safely with this product is possible only when the operating and safety information are read completely and the instructions contained therein are strictly followed.**



## Safety Warnings for Circular Saws

## Cutting procedures

- DANGER: Keep hands away from cutting area and the blade. Keep your second hand on auxiliary handle, or motor housing.** If both hands are holding the saw, they cannot be cut by the blade.
- Do not reach underneath the workpiece.** The guard cannot protect you from the blade below the workpiece.
- Adjust the cutting depth to the thickness of the workpiece.** Less than a full tooth of the blade teeth should be visible below the workpiece.
- Never hold piece being cut in your hands or across your leg. Secure the workpiece to a stable platform.** It is important to support the work properly to minimize body exposure, blade binding, or loss of control.
- Hold the power tool by insulated gripping surfaces only, when performing an operation where the cutting tool may contact hidden wiring or its own cord.** Contact with a "live" wire will also make exposed metal parts of the power tool "live" and could give the operator an electric shock.
- When ripping, always use a rip fence or straight edge guide.** This improves the accuracy of cut and reduces the chance of blade binding.
- Always use blades with correct size and shape (diamond versus round) of arbour holes.** Blades that do not match the mounting hardware of the saw will run eccentrically, causing loss of control.

- Never use damaged or incorrect blade washers or bolt.** The blade washers and bolt were specially designed for your saw, for optimum performance and safety of operation.

## Kickback causes and related warnings:

- kickback is a sudden reaction to a pinched, bound or misaligned saw blade, causing an uncontrolled saw to lift up and out of the workpiece toward the operator; when the blade is pinched or bound tightly by the kerf closing down, the blade stalls and the motor reaction drives the unit rapidly back toward the operator; if the blade becomes twisted or misaligned in the cut, the teeth at the back edge of the blade can dig into the top surface of the wood causing the blade to climb out of the kerf and jump back toward the operator.
- Kickback is the result of saw misuse and/or incorrect operating procedures or conditions and can be avoided by taking proper precautions as given below.
- Maintain a firm grip with both hands on the saw and position your arms to resist kickback forces. Position your body to either side of the blade, but not in line with the blade.** Kickback could cause the saw to jump backwards, but kickback forces can be controlled by the operator, if proper precautions are taken.

- **When blade is binding, or when interrupting a cut for any reason, release the trigger and hold the saw motionless in the material until the blade comes to a complete stop. Never attempt to remove the saw from the work or pull the saw backward while the blade is in motion or kickback may occur.** Investigate and take corrective actions to eliminate the cause of blade binding.
  - **When restarting a saw in the workpiece, centre the saw blade in the kerf and check that saw teeth are not engaged into the material.** If saw blade is binding, it may walk up or kickback from the workpiece as the saw is restarted.
  - **Support large panels to minimise the risk of blade pinching and kickback.** Large panels tend to sag under their own weight. Supports must be placed under the panel on both sides, near the line of cut and near the edge of the panel.
  - **Do not use dull or damaged blades.** Unsharpened or improperly set blades produce narrow kerf causing excessive friction, blade binding and kickback.
  - **Blade depth and bevel adjusting locking levers must be tight and secure before making cut.** If blade adjustment shifts while cutting, it may cause binding and kickback.
  - **Use extra caution when sawing into existing walls or other blind areas.** The protruding blade may cut objects that can cause kickback.
- Lower guard function**
- **Check lower guard for proper closing before each use. Do not operate the saw if lower guard does not move freely and close instantly. Never clamp or tie the lower guard into the open position.** If saw is accidentally dropped, lower guard may be bent. Raise the lower guard with the retracting handle and make sure it moves freely and does not touch the blade or any other part, in all angles and depths of cut.
  - **Check the operation of the lower guard spring. If the guard and the spring are not operating properly, they must be serviced before use.** Lower guard may operate sluggishly due to damaged parts, gummy deposits, or a build-up of debris.
  - **Lower guard may be retracted manually only for special cuts such as "plunge cuts" and "compound cuts".** Raise lower guard by retracting lever and as soon as blade enters the material, the lower guard must be released. For all other sawing, the lower guard should operate automatically.
  - **Always observe that the lower guard is covering the blade before placing saw down on bench or floor.** An unprotected, coasting blade will cause the saw to walk backwards, cutting whatever is in its path. Be aware of the time it takes for the blade to stop after switch is released.
  - **Wear ear protectors.** Exposure to noise can cause hearing loss.
  - **Do not open the battery.** Danger of short-circuiting.
  - **Protect the battery against heat, e. g., against continuous intense sunlight, fire, water, and moisture.** Danger of explosion.
  - **In case of damage and improper use of the battery, vapours may be emitted. Provide for fresh air and seek medical help in case of complaints.** The vapours can irritate the respiratory system.
  - **Use the battery only in conjunction with your Würth power tool.** This measure alone protects the battery against dangerous overload.
  - **Use only original Würth batteries with the voltage listed on the nameplate of your power tool.** When using other batteries, e. g. imitations, reconditioned batteries or other brands, there is danger of injury as well as property damage through exploding batteries.
  - **Use only original Würth accessories.**
  - Do not use this machine with abrasive wheels or disc.
  - It is recommended to wear a dust mask when operating this machine.
  - Check for the proper function of the blade guard before using this machine.



### Tool Specifications

<b>Cordless metal circular saw</b>	<b>MHKS 28-A</b>
Article number	5700 802 X
No-load speed	3200 rpm
Saw-blade diameter x arbour bore diameter	174 x 20 mm
Max. cutting capacity	
- Steel sheet	5 mm
- Pipes	Ø 61 mm
- Profiles	max. 61 mm
Weight according to EPTA-Procedure 01	4.2 kg

<b>Battery</b>	<b>Li-Ion</b>	<b>LI-2-28 V</b>	<b>LI-2-28 V</b>
Article number	0700 956	0700 957	0700 957
	730	730	731
Rated voltage	28 V	28 V	28 V
Rated capacity	3.0 Ah	3.0 Ah	5.0 Ah
Number of cells	1 x 7	2 x 7	2 x 7
Weight	1.0 kg	1.0 kg	1.0 kg

### Intended Use

The metal circular saw is intended for sawing length-way cuts in various metal materials, such as metal profiles (UniStrut), pipes, drywall profiles, cable ducts, aluminum profiles, metal sheeting, etc.

Do not use any type of abrasive cut-off wheel or dry diamond cutting blades.

Instructions to use only blade diameter(s) in accordance with the markings.

Instructions not to use only blade diameter(s) in accordance with the marking.

Instructions not to use only blade diameter(s) in accordance with the marking.

Instructions to avoid overheating the blade tips.

Instructions how to properly clean the tool and guarding system.

For damage caused by usage other than intended, the user is responsible.

### Symbols

	Read all safety warnings and all instructions
--	---

	Warning
	Before any work on the machine, remove the battery.
	Wear safety glasses/goggles.
	CE mark

### Battery

A battery that is new or has not been used for a longer period does not develop its full capacity until after approx. 2 - 3 charging/discharging cycles.

Do not place down the battery on radiators or expose it to intense sunlight for longer periods; temperatures above 50 °C cause damage.

Keep the contacts/terminals of the charger and replaceable battery clean. For optimal service life, fully charge the battery after use.

For maximum service life of the battery, remove it from the charger after charging.

When storing the battery for more than 30 days:

Store battery dry and at approx. 27 °C.

Store battery at approx. 30% - 50% of its charging capacity.

Recharge battery every 6 months.

### Dust Extraction

Dusts from materials such as lead-containing coatings, some wood types, minerals and metal can be harmful to one's health. Touching or breathing-in the dusts can cause allergic reactions and/or lead to respiratory infections of the user or bystanders.

Certain dusts, such as oak or beech dust, are considered as carcinogenic, especially in connection with wood-treatment additives (chromate, wood preservative). Materials containing asbestos may only be worked on by specialists.

- Provide for good ventilation of the working place.
- It is recommended to wear a P2 filter-class respirator.

Observe the relevant regulations in your country for the materials being worked on.



### Maintenance and Cleaning

- Before any work on the machine, remove the battery.**
- For safe and proper working, always keep the machine and ventilation slots clean.**

If the machine should fail despite the care taken in manufacturing and testing procedures, repair should be carried out by a Würth master-Service.

In all correspondence and spare parts orders, please always include the article number given on the type plate of the machine.

The current spare parts list for this power tool can be viewed in the Internet under "<http://www.wuerth.com/partsmanager>" or be requested from your next Würth branch office.

### Guarantee

For this Würth power tool, we provide a guarantee in accordance with the legal/country-specific regulations from the date of purchase (verified by invoice or delivery document). Damage that has occurred will be corrected by replacement or repair.

Damage caused by normal wear, overloading or improper handling is excluded from the guarantee.

Claims can only be accepted if the power tool is sent undisassembled to a Würth branch office, your Würth sales representative or a customer service agent for Würth compressed-air and power tools.

### Disposal

The machine, accessories and packaging should be sorted for environmental-friendly recycling.

Do not dispose of power tools into household waste!

#### Only for EC countries:



According to the European Guideline 2012/19/EU for Waste Electrical and Electronic Equipment and its implementation into national right, power tools that are no longer usable must be collected separately and disposed of in an environmentally correct manner.

### Transporting Lithium Batteries

Lithium-ion batteries are subject to the Dangerous Goods Legislation requirements.

Transportation of those batteries has to be done in accordance with local, national and international provisions and regulations.

The user can transport the batteries by road without further requirements.

Commercial transport of Lithium-Ion batteries by third parties is subject to Dangerous Goods regulations. Transport preparation and transport are exclusively to be carried out by appropriately trained persons and the process has to be accompanied by corresponding experts.

When transporting batteries:

Ensure that battery contact terminals are protected and insulated to prevent short circuit.

Ensure that battery pack is secured against movement within packaging.

Do not transport batteries that are cracked or leak.

Check with forwarding company for further advice

### Noise/Vibration Information

Measured sound values determined according to EN 60745.

Typically the A-weighted noise levels of the product are: Sound pressure level 83,5 dB(A); Sound power level 94.5 dB(A). Uncertainty K=3 dB.

#### Wear hearing protection!

Overall vibrational values (vector sum of three directions) determined according to EN 60745: Vibrational emission value  $a_h = 1.1 \text{ m/s}^2$ , uncertainty K=1.5  $\text{m/s}^2$ .

The vibration emission level given in this information sheet has been measured in accordance with a standardised test given in EN 60745 and may be used to compare one tool with another. It may be used for a preliminary assessment of exposure.

The declared vibration emission level represents the main applications of the tool. However if the tool is used for different applications, with different accessories or poorly maintained, the vibration emission may differ. This may significantly increase the exposure level over the total working period.

An estimation of the level of exposure to vibration should also take into account the times when the tool is switched off or when it is running but not actually doing the job. This may significantly reduce the exposure level over the total working period.



Identify additional safety measures to protect the operator from the effects of vibration such as: maintain the tool and the accessories, keep the hands warm, organisation of work patterns.

### EC-Declaration of Conformity

We declare under our sole responsibility that this product is in conformity with the following standards or standardisation documents:

EN 60745-1:2009+A11:2010,  
EN 60745-2-5:2010,  
EN 55014-1:2006+A1:2009+A2:2011,  
EN 55014-2:2015  
EN 50581:2012 in accordance with the Directives  
2011/65/EU, 2006/42/EC, 2014/30/EU.

Technical file at:  
Adolf Würth GmbH & Co. KG, Abt. PCM  
Reinhold-Würth-Straße 12 - 17,  
74653 Künzelsau, GERMANY

Frank Wolpert  
Head of Product  
Management  
Authorized Signatory

Dr.-Ing. Siegfried Beichter  
Head of Quality,  
Authorized Signatory

Künzelsau: 01.09.2017

**Subject to change without notice.**

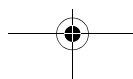

IT

## Per la Vostra sicurezza

**⚠ AVVERTENZA** Leggere tutte le avvertenze di pericolo e le istruzioni operative. In caso di mancato rispetto delle avvertenze di pericolo e delle istruzioni operative si potrà creare il pericolo di scosse elettriche, incendi e/o incidenti gravi.

**Conservare tutte le avvertenze di pericolo e le istruzioni operative per ogni esigenza futura.**

Il termine «elettroutensile» utilizzato nelle avvertenze di pericolo si riferisce ad utensili elettrici alimentati dalla rete (con linea di allacciamento) ed ad utensili elettrici alimentati a batteria (senza linea di allacciamento).



**È possibile lavorare con la macchina senza incorrere in pericoli soltanto dopo aver letto completamente le istruzioni per l'uso, l'opuscolo avvertenze per la sicurezza e seguendo rigorosamente le istruzioni in esse contenute.**



## Indicazioni di sicurezza per seghe circolari

## Procedure di taglio

- Mai avvicinare le mani alla zona di taglio ed alla lama di taglio. Afferrare con la seconda mano l'impugnatura supplementare o la carcassa del motore.** Se entrambe le mani afferrano la sega circolare, la lama di taglio non può ferirle.
- Non afferrare mai sotto il pezzo in lavorazione.** Sotto al pezzo in lavorazione la cuffia di protezione non può proteggere dalla lama di taglio.
- Adattare la profondità di taglio allo spessore del pezzo in lavorazione.** Dovrebbe essere visibile meno di un'altezza dente completa sotto al pezzo in lavorazione.
- Non tenere mai con le mani il pezzo in lavorazione che si intende tagliare e non appoggiarlo neppure sulla gamba. Assicurare il pezzo in lavorazione su una base stabile.** Per ridurre al minimo possibile il pericolo di un contatto con il corpo, la possibilità di un blocco della lama di taglio oppure la perdita del controllo, è importante fissare bene il pezzo in lavorazione.
- Tenere l'apparecchio per le superfici isolate dell'impugnatura qualora venissero effettuati lavori durante i quali l'accessorio potrebbe venire a contatto con cavi elettrici nascosti.** Il contatto con un cavo sotto tensione può mettere sotto tensione anche parti metalliche dell'apparecchio, causando una scossa elettrica.

- In caso di taglio longitudinale utilizzare sempre una battuta di guida o una guida diritta bordo.** Questo migliora la precisione di taglio e riduce la possibilità di bloccaggio della lama di taglio.
- Utilizzare sempre lame di taglio della corretta dimensione e con il foro di alloggiamento adatto (p. es. a forma di stella o rotondo).** In caso di lame di taglio inadatte ai pezzi di montaggio della sega, la rotazione non è perfettamente circolare e si crea il pericolo di una perdita del controllo.
- Non utilizzare in nessun caso rondelle o viti della lama di taglio danneggiate o errate.** Le rondelle e le viti della lama di taglio sono state costruite in modo particolare per la sega, per una resa ottimale e la sicurezza di funzionamento.

## Cause ed accorgimenti per impedire un contraccolpo:

- Un contraccolpo è l'improvvisa reazione in seguito ad agganciamento, blocco oppure allineamento errato della lama di taglio. Lo stesso può causare che una sega incontrollata si sollevi e, uscendo dal pezzo in lavorazione, si muova in direzione dell'operatore;  
Se la lama di taglio rimane agganciata oppure bloccata nella fessura di taglio che si chiude, la stessa si blocca e la forza motore spinge indietro l'apparecchio in direzione dell'operatore;

Se la lama di taglio viene allineata ruotata oppure in modo non corretto nel taglio, i denti del bordo posteriore della lama di taglio rimangono agganciati nella superficie del pezzo in lavorazione causando la fuoriuscita della lama di taglio della fessura di taglio e la sega si muove improvvisamente indietro in direzione dell'operatore.

- **Un contraccolpo è la conseguenza di un uso non appropriato oppure non corretto della sega.** Lo stesso può essere evitato prendendo misure precauzionali come descritto di seguito.
- **Tenere la sega ben salda con entrambe le mani e portare le braccia in una posizione che permetta di resistere bene alle forze di contraccolpo. Posizionarsi sempre lateralmente rispetto alla lama di taglio, non portare mai la lama di taglio in linea con il proprio corpo.** In caso di un contraccolpo la sega circolare può scattare indietro tuttavia, adottando misure adatte, l'operatore è in grado di controllare le forze di contraccolpo.
- **Qualora la lama di taglio dovesse bloccarsi oppure la sega venisse interrotta per un'altra ragione, rilasciare l'interruttore di avvio/arresto e tenere la sega ferma nel materiale fino a quando la lama di taglio si sarà fermata completamente. Non tentare mai di togliere la sega dal pezzo in lavorazione e neppure tirarla all'indietro fintanto che la lama di taglio si muove oppure si crea il pericolo di un contraccolpo.** Determinare la causa per il blocco della lama di taglio ed eliminarla tramite misure adatte.
- **Se si desidera riavviare una sega inserita nel pezzo in lavorazione, centrare la lama di taglio nella fessura di taglio e controllare se i denti della sega non sono bloccati nel pezzo in lavorazione.** Se la lama di taglio è bloccata è possibile che la stessa possa fuoriuscire dal pezzo in lavorazione o possa causare un contraccolpo avviando di nuovo la sega.
- **Assicurare bene pannelli grandi per ridurre il rischio di un contraccolpo a causa di una lama di taglio bloccata.** Pannelli grandi possono piegarsi sotto il proprio peso. I pannelli devono essere supportati su entrambi i lati, sia in prossimità della fessura di taglio che sul bordo.

- **Non utilizzare lame di taglio non affilate o danneggiate.** Lame di taglio con denti non affilati o allineati in modo errato provocano, a causa di una fessura di taglio troppo stretta, un elevato attrito, il bloccaggio della lama di taglio e contraccolpo.
- **Prima del taglio serrare saldamente le regolazioni per profondità di taglio e angolo di taglio.** Se durante il taglio le regolazioni si modificano, la lama di taglio può bloccarsi e può verificarsi un contraccolpo.
- **Prestare particolare attenzione in caso di esecuzione di un taglio in un settore nascosto, ad es. una parete esistente.** Durante il taglio la lama di taglio che penetra in oggetti nascosti può bloccarsi e causare un contraccolpo.

### Funzione della cuffia di protezione inferiore

- **Prima di ogni impiego controllare se la cuffia di protezione inferiore chiude perfettamente. Non utilizzare la sega se la cuffia di protezione inferiore non si può muovere liberamente e non si chiude subito. Non bloccare o legare saldamente la cuffia di protezione inferiore in posizione aperta.** Qualora la sega dovesse cadere accidentalmente, è possibile che la cuffia di protezione inferiore si deformi. Aprire la cuffia di protezione mediante la leva di ritorno e assicurarsi che la stessa si muova liberamente e che in tutti gli angoli di taglio e profondità di taglio non tocchi né la lama di taglio né altre parti.
- **Controllare il funzionamento della molla per la cuffia di protezione inferiore. Prima dell'impiego lasciare effettuare la manutenzione dell'apparecchio se la cuffia di protezione inferiore e la molla non lavorano perfettamente.** Parti danneggiate, depositi appiccicosi oppure accumulo di trucioli fanno in modo che la cuffia di protezione inferiore lavori con ritardo.
- **Aprire manualmente la cuffia inferiore di protezione solo in caso di tagli particolari, come potrebbero essere «tagli dal centro e tagli ad angolo». Aprire la cuffia inferiore di protezione mediante la leva di ritorno e rilasciare questa non appena la lama di taglio sarà penetrata nel pezzo in lavorazione.** Nel caso di ogni altra operazione di taglio la cuffia inferiore di protezione deve funzionare automaticamente.



- Non appoggiare la sega sul banco di lavoro oppure per terra senza che la cuffia di protezione inferiore copra la lama di taglio.** Una lama di taglio non protetta, non ancora completamente ferma muove la sega in direzione di taglio contraria e taglia tutto quello che le sta vicino. Osservare in questo caso il tempo di arresto della sega.
- Portare protezione per l'udito.** L'azione del rumore può causare la perdita dell'udito.
- Non aprire la batteria.** Vi è il pericolo di un corto circuito.
- Proteggere la batteria ricaricabile dal calore, p. es. anche dall'irradiazione solare continuo, dal fuoco, dall'acqua e dall'umidità.** Esiste pericolo di esplosione.
- In caso di difetto e di uso improprio della batteria ricaricabile vi è il pericolo di una fuoriuscita di vapori. Far entrare aria fresca e farsi visitare da un medico in caso di disturbi.** I vapori possono irritare le vie respiratorie.
- Utilizzare la batteria ricaricabile esclusivamente insieme all'elettrotensile Würth.** Solo in questo modo la batteria ricaricabile viene protetta da sovraccarico pericoloso.
- Utilizzare esclusivamente batterie ricaricabili originali Würth dotate della tensione indicata sulla targhetta di identificazione dell'elettrotensile.** L'impiego di batterie ricaricabili diverse da quelle consigliate potrà comportare il pericolo di lesioni e d'incendio.
- Impiegare solo accessori originali Würth.**

### Dati tecnici

<b>Sega circolare portatile a batteria per metallo</b>	<b>MHKS 28-A</b>
Codice di ordine	5700 802 X
Numero di giri a vuoto	3200 min <sup>-1</sup>
Diámetro della lama di taglio x diametro del foro	174 x 20 mm
max. potenza di taglio	
- Lamiera d'acciaio	5 mm
- Tubi	Ø 61 mm
- Profili	max. 61 mm
Peso conforme alla EPTA-Procedure 01	4,2 kg

<b>Batteria ricaricabile</b>	<b>Agli ioni LI-2-28 V di litio</b>	
Codice di ordine	0700 956 730	0700 957 731
Tensione nominale	28 V	28 V
Capacità nominale	3,0 Ah	5,0 Ah
Numero degli elementi	1 x 7	2 x 7
Peso	1,0 kg	1,0 kg

### Uso conforme alle norme

La sega per metallo è ideale per effettuare tagli rettilinei in diversi tipi di metallo come ad es. profili metallici (UniStrut), tubi, profili portanti per costruzioni a secco, canali per cavi, profili in alluminio, lamiere ed altri.

In caso di danni provocati da utilizzo non conforme, ogni responsabilità ricade sull'operatore.

### Simboli

	Leggere tutte le avvertenze di pericolo e le istruzioni operative
	Attenzione
	Prima di effettuare qualsiasi intervento sull'apparecchio rimuovere la batteria ricaricabile.
	Mettere occhiali di protezione.
	Contrassegno CE

### Batteria ricaricabile

Una batteria che non sia stata utilizzata per un lungo periodo di tempo arriva a portare la sua piena prestazione solo dopo ca. 2 - 3 cicli di ricarica e scarica.

Non appoggiare la batteria ricaricabile su caloriferi oppure non esporla per lungo tempo a forti radiazioni solari, temperature superiori a 50 °C possono causare dei danni.



Mantenere puliti i contatti di collegamento sul carica-batteria e la batteria ricaricabile sostituibile. Per una durata ottimale dopo l'uso la batteria ricaricabile deve essere ricaricata completamente.

Per una durata più lunga possibile rimuovere la batteria ricaricabile dal caricabatteria dopo la ricarica.

In caso di magazzinaggio della batteria ricaricabile per un lasso di tempo superiore a 30 giorni: conservare all'asciutto la batteria ricaricabile a ca. 27 °C.

Conservare la batteria ricaricabile con ca. 30% - 50% dello stato di carica.

Ricaricare di nuovo la batteria ricaricabile ogni 6 mesi.

### Dispositivo di aspirazione polvere

Polveri e materiali come vernici contenenti piombo, alcuni tipi di legname, minerali e metalli possono essere dannosi per la salute. Il contatto oppure l'inhalazione delle polveri possono causare reazioni allergiche e/o malattie delle vie respiratorie dell'operatore oppure delle persone che si trovano nelle vicinanze. Determinate polveri come polvere da legname di faggio o di quercia sono considerate cancerogene, in modo particolare insieme ad additivi per il trattamento del legname (cromato, protezione per legno). Materiale contenente amianto deve essere lavorato esclusivamente da personale specializzato.

- Provvedere per una buona aerazione del posto di lavoro.
- Si consiglia di portare una mascherina protettiva con classe di filtraggio P2.

Osservare le norme in vigore nel Vostro paese per i materiali da lavorare.

### Manutenzione e pulizia

- Prima di effettuare qualsiasi intervento sull'apparecchio rimuovere la batteria ricaricabile.**
- Per poter garantire buone e sicure operazioni di lavoro, tenere sempre puliti l'elettrotensile e le prese di ventilazione.**

Se nonostante gli accurati procedimenti di produzione e di controllo l'elettrotensile dovesse guastarsi, la riparazione va fatta effettuare da un punto di assistenza Würth master-Service autorizzato.

Per ogni tipo di richiesta o di ordinazione di pezzi di ricambio, è indispensabile comunicare sempre il codice articolo riportato sulla targhetta di fabbricazione dell'elettrotensile.

L'attuale distinta dei pezzi di ricambio del presente elettrotensile può essere consultata sul sito internet «<http://www.wuerth.com/partsmanager>» oppure è possibile richiederla presso la più vicina filiale Würth.

### Garanzia

Per questo elettrotensile Würth la garanzia è conforme alle disposizioni di legge vigenti nei singoli Paesi, a partire dalla data di acquisto (faranno fede la fattura o la bolla di consegna). I difetti verificatisi verranno eliminati tramite una fornitura di ricambio oppure provvedendo alle dovute riparazioni.

La garanzia non copre eventuali danni conseguenti ad usura, carico eccessivo od uso improprio del prodotto. Si esclude ogni prestazione di garanzia in caso di danni dovuti a normale usura, a sovraccarico, oppure a trattamento ed impiego inappropriato.

Reclami possono essere riconosciuti esclusivamente se l'apparecchio viene consegnato non smontato ad una filiale Würth, al Vostro rivenditore di fiducia Würth oppure ad un Centro di Assistenza Clienti autorizzato Würth per utensili pneumatici ed elettrotensili.

### Smaltimento

Avviare ad un riciclaggio rispettoso dell'ambiente gli imballaggi, gli elettrotensili e gli accessori dismessi.

Non gettare elettrotensili dismessi tra i rifiuti domestici!

#### Solo per i Paesi della CE:



Conformemente alla direttiva europea 2012/19/UE sui rifiuti di apparecchiature elettriche ed elettroniche ed all'attuazione del recepimento nel diritto nazionale, gli elettrotensili diventati inservibili devono essere raccolti separatamente ed essere inviati ad una riutilizzazione ecologica.

### Trasporto di batterie agli ioni di litio

Le batterie ricaricabili agli ioni di litio sono soggette alle norme di legge relative al trasporto di merce pericolosa.

Il trasporto di queste batterie deve avvenire rispettando le disposizioni e norme locali, nazionali ed internazionali.



Gli utilizzatori possono trasportare queste batterie su strada senza alcuna restrizione.

Il trasporto commerciale di batterie agli ioni di litio è regolato dalle disposizioni sul trasporto di merce pericolosa. Le preparazioni al trasporto ed il trasporto stesso devono essere svolti esclusivamente da persone idoneamente istruite. Tutto il processo deve essere gestito in maniera professionale.

Durante il trasporto di batterie occorre tenere conto di quanto segue:

Assicurarsi che i contatti siano protetti ed isolati per evitare corto circuiti.

Accertarsi che il gruppo di batterie non possa spostarsi all'interno dell'imballaggio.

Batterie danneggiate o batterie che perdono liquido non devono essere trasportate.

Per ulteriori informazioni si prega di contattare il proprio trasportatore.

### Informazioni sulla rumorosità e sulla vibrazione

Valori misurati per rumorosità rilevati conformemente alla norma EN 60745.

Il livello di pressione acustica stimato A della macchina ammonta a dB(A): livello di rumorosità 83,5 dB(A); livello di potenza acustica 94,5 dB(A). Incertezza della misura K=3 dB.

#### Usare la protezione acustica!

Valori totali delle oscillazioni (somma dei vettori in tre direzioni) rilevati conformemente alla norma EN 60745: Valore di emissione dell'oscillazione  $a_{th} = 1,1 \text{ m/s}^2$ . Incertezza della misura K=1,5  $\text{m/s}^2$ .

Il livello di vibrazioni indicato nelle presenti istruzioni è stato rilevato seguendo una procedura di misurazione conforme alla norma EN 60745 e può essere utilizzato per confrontare gli elettrotensili. Lo stesso è idoneo anche per una valutazione temporanea della sollecitazione da vibrazioni.

Il livello di vibrazioni indicato rappresenta gli impieghi principali dell'elettrotensile. Qualora l'elettrotensile venisse utilizzato tuttavia per altri impieghi, con accessori differenti oppure con manutenzione insufficiente, il livello di vibrazioni può differire. Questo può aumentare sensibilmente la sollecitazione da vibrazioni per l'intero periodo di tempo operativo.

Per una valutazione precisa della sollecitazione da vibrazioni bisognerebbe considerare anche i tempi in cui l'apparecchio è spento oppure è acceso ma non è utilizzato effettivamente. Questo può ridurre chiaramente la sollecitazione da vibrazioni per l'intero periodo operativo.

Adottare misure di sicurezza supplementari per la protezione dell'operatore dall'effetto delle vibrazioni come p.es.: manutenzione dell'elettrotensile e degli accessori, mani calde, organizzazione dello svolgimento del lavoro.

### CE-Dichiarazione di conformità CE

Assumendone la piena responsabilità, dichiariamo che il presente prodotto è conforme alle seguenti normative: EN 60745-1:2009+A11:2010, EN 60745-2-5:2010, EN 55014-1:2006+A1:2009+A2:2011, EN 55014-2:2015 EN 50581:2012 in base alle prescrizioni delle direttive 2011/65/UE, 2006/42/CE, 2014/30/UE.

Fascicolo tecnico presso:  
Adolf Würth GmbH & Co. KG, Abt. PCM  
Reinhold-Würth-Straße 12 - 17,  
74653 Künzelsau, GERMANY

Frank Wolpert  
Procuratore -  
Responsabile gestione  
prodotto

Dr.-Ing. Siegfried Beichter  
Procuratore -  
Responsabile qualità

Künzelsau: 01.09.2017

**Con ogni riserva di modifiche tecniche.**

FR

## Pour votre sécurité

**⚠ AVERTISSEMENT** Lire tous les avertissements de sécurité et toutes les instructions. Ne pas suivre les avertissements et instructions peut donner lieu à un choc électrique, un incendie et/ou une blessure sérieuse.

Conserver tous les avertissements et toutes les instructions pour pouvoir s'y reporter ultérieurement.

Le terme « outil » dans les avertissements fait référence à votre outil électrique alimenté par le secteur (avec cordon d'alimentation) ou votre outil fonctionnant sur batterie (sans cordon d'alimentation).



**Pour travailler sans risque avec cet appareil, lire intégralement au préalable les instructions de service et les remarques concernant la sécurité.**



## Instructions de sécurité pour scies circulaires

### Procédé de sciage

- Maintenir les mains hors de la zone de sciage et loin de la lame. Tenez de l'autre main la poignée supplémentaire ou le carter-moteur.** Maintenir la scie des deux mains prévient une blessure par la lame.
- Ne pas passer les mains sous la pièce à travailler.** Le capot de protection ne protège pas les mains placées sous la pièce à scier contre une blessure par la lame.
- Adapter la profondeur de coupe à l'épaisseur de la pièce à scier.** L'idéal est que moins d'une hauteur de dent entière soit visible sous la pièce à scier.
- Ne jamais tenir la pièce à scier en main ni au dessus de la jambe. Placer la pièce à scier sur un appui stable.** Il est indispensable de bien fixer la pièce pour minimiser les dangers de contact avec une partie du corps, de coincement de la lame ou d'une perte de contrôle.
- Tenir l'outil par les surfaces isolées des poignées lors des travaux pendant lesquels l'outil de travail risque de toucher des câbles électriques cachés.** Le contact de l'outil de travail avec un fil sous tension peut également mettre sous tension les parties métalliques visibles de l'outil électrique et entraîner l'électrocution de l'opérateur.
- Toujours utiliser une butée ou un guidage d'arête lors des coupes dans le sens de la longueur.** Ceci permet d'améliorer l'exactitude de coupe et réduit le risque de coincement de la lame.

- Toujours utiliser des lames de scie de la bonne taille, de forme appropriée à l'usage de fixation (par ex. en étoile ou rond).** Des lames ne convenant pas aux pièces de montage de la scie ne tournent pas rond et provoquent une perte de contrôle.
- N'utilisez jamais de rondelles de lame ni de vis endommagées ou ne convenant pas au modèle de lame choisi.** Les rondelles et vis de lame ont été spécialement construites pour votre scie pour garantir une puissance et une sécurité d'utilisation optimales.

### Causes et prévention d'un rebond :

- un rebond est une réaction soudaine d'une lame de scie qui est restée accrochée, qui s'est coincée ou qui est mal orientée. La scie ainsi incontrôlée sort de la pièce à travailler et se dirige en direction de l'opérateur de l'appareil.  
Une lame qui se coince ou s'accroche dans la fente de sciage qui se referme, se bloque et la puissance du moteur cause le renvoi de l'appareil en direction de l'utilisateur.  
Une lame de scie tordue ou mal orientée dans le tracé de la coupe, pourrait provoquer le coincement des dents du bord arrière de la lame de scie dans la surface de la pièce, causant ainsi le brusque rebond de la lame de scie hors de la fente et sa propulsion vers l'arrière vers la personne travaillant avec l'appareil.
- Un rebond est donc le résultat d'une mauvaise utilisation ou d'une utilisation incorrecte de la scie.** Ceci peut être évité en prenant les précautions appropriées spécifiées ci-après.



- **Tenez la scie des deux mains et mettez les bras dans une position qui vous permettra de contrecarrer aux forces exercées par un rebond. Se tenir toujours latéralement par rapport à la scie, ne jamais se placer sur la même ligne avec celle-ci.** Un rebond fait rebondir la scie vers l'arrière ; cependant, une personne avertie peut contrecarrer aux forces exercées par un rebond si les mesures appropriées ont été prises.
  - **Si la lame de scie se coince ou que l'opération de sciage est interrompue pour une raison quelconque, lâcher l'interrupteur Marche/Arrêt et maintenir la scie dans la pièce sans bouger, jusqu'à ce que la lame de scie se soit complètement arrêtée. Ne jamais essayer de sortir la scie de la pièce ou de la tirer vers l'arrière tant que la lame de scie bouge, autrement un rebond pourrait se produire.** Trouvez la cause du coincement de la lame et éliminez cette cause par les mesures appropriées.
  - **Avant de redémarrer la scie se trouvant encore dans la pièce à scier, centrer la lame dans la fente de sciage et s'assurer que les dents de la lame ne sont pas coincées dans la pièce à scier.** Si la lame est bloquée dans le matériau à scier, la scie aura tendance à vouloir s'échapper de celui-ci au redémarrage provoquant ainsi un rebond.
  - **Poser les grandes plaques sur un support pour minimiser le risque d'un rebond causé par une lame coincée.** Les grandes plaques pourraient se tordre sous leur propre poids. Les grandes plaques doivent être posées sur des supports des deux côtés, non seulement à proximité de la fente de sciage mais aussi sur le bord.
  - **Ne pas utiliser de lames émoussées ou endommagées.** Les lames aux dents émoussées ou non alignées provoquent une friction trop élevée due à une fente de sciage trop étroite. Ceci représente un plus grand risque de coincement de la lame et de par là d'un rebond.
  - **Avant de commencer à scier, serrer les éléments de réglage de profondeur et d'angle de sciage.** La lame de scie risque de se coincer et un rebond pourrait se produire si les réglages sont modifiés lors du sciage.
  - **Soyez particulièrement prudent quand vous effectuez une coupe dans une zone d'angle mort, par ex. un mur existant.** La lame immergée peut se bloquer dans des objets dissimulés et provoquer un rebond.
- Fonction du capot de protection inférieur**
- **S'assurer avant chaque utilisation que le capot de protection inférieur ferme parfaitement. Ne pas utiliser la scie si le capot de protection inférieur ne présente pas une liberté de mouvement et s'il ne se referme pas immédiatement. Ne jamais attacher ou fixer le capot de protection inférieur en position ouverte.** Si la scie tombe sur le sol par inadvertance, le capot de protection inférieur pourrait se tordre. Ouvrir le capot de protection par le levier de recul et vérifier sa liberté de mouvement ; s'assurer également qu'il ne puisse toucher ni la lame ni d'autres parties de la scie quels que soient les angles et profondeurs de coupe sélectionnés.
  - **S'assurer que le ressort du capot de protection inférieur fonctionne bien. Si ce n'est pas le cas ou si le capot de protection inférieur présente un défaut quelconque, faites examiner la scie par un atelier compétent.** Des parties endommagées, des dépôts collants ou des restes de copeaux entravent l'efficacité du travail du capot de protection inférieur.
  - **N'ouvrir le capot de protection inférieur de la main que pour des coupes spéciales comme les coupes « en immersion ou en angle ». Ouvrir le capot de protection inférieur à l'aide du levier de recul et relâcher celui-ci dès que la lame pénètre dans la pièce à scier.** Pour tout autre type de coupe, le capot de protection inférieur doit travailler automatiquement.
  - **Ne jamais poser la scie sur l'établi ou le sol si le capot de protection inférieur ne recouvre pas la lame.** Une lame non protégée qui continue à tourner ou qui se remet en marche toute seule fait reculer la scie dans le sens opposé au sens de la coupe et scie tout ce qui est sur son chemin. Tenir compte du temps dont a besoin la lame pour s'arrêter de tourner.
  - **Portez une protection acoustique.** Une forte exposition au bruit peut provoquer une perte d'audition.
  - **Ne pas ouvrir la batterie.** Risque de court-circuit.
  - **Protéger la batterie de toute source de chaleur, comme p. ex. l'exposition directe au soleil, au feu, à l'eau et à l'humidité.** Il y a risque d'explosion.

- En cas d'endommagement et d'utilisation non conforme de la batterie, des vapeurs peuvent s'échapper. Ventiler le lieu de travail et, en cas de malaises, consulter un médecin.** Les vapeurs peuvent entraîner des irritations des voies respiratoires.
- N'utiliser la batterie qu'avec votre outil électroportatif Würth.** Seulement ainsi la batterie est protégée contre une surcharge dangereuse.
- N'utilisez que des batteries d'origine Würth avec la tension indiquée sur la plaque signalétique de l'outil électroportatif.** L'utilisation de tout autre batterie peut entraîner des blessures et des risques d'incendie.
- N'utiliser que des accessoires d'origine Würth.**

### Caractéristiques techniques

#### Scie circulaire à métaux sans fil

Numéro de l'article	MHKS 28-A	5700 802 X
Vitesse à vide		3200 min <sup>-1</sup>
Diamètre lame de scie x diamètre d'alésage		174 x 20 mm
Puissance de coupe max.		
- Tôle d'acier		5 mm
- Tuyaux		Ø 61 mm
- Profils		max. 61 mm
Poids suivant EPTA-Procédure 01		4,2 kg





Batterie	Ion LI-2-28 V LI-2-28 V lithium		
Numéro de l'article	0700 956 730	0700 957 730	0700 957 731
Tension nominale	28 V	28 V	28 V
Capacité nominale	3,0 Ah	3,0 Ah	5,0 Ah
Nombre d'éléments	1 x 7	2 x 7	2 x 7
Poids	1,0 kg	1,0 kg	1,0 kg

### Utilisation conforme

La scie à métaux est conçue pour des travaux de sciage de coupes rectilignes dans différentes sortes de métaux, comme par exemple des profils métalliques (UniStrut), des tuyaux, des supports de plaques de plâtre, des gaines de câble, des profils d'aluminium, des tôles, etc.

L'utilisateur assume toute responsabilité pour les dommages dus à une utilisation non conforme à la conception de l'appareil.

### Symboles

	Toutes les consignes de sécurité et toutes les instructions doivent être lues
	Attention
	Retirer la batterie avant tout travail sur l'appareil.
	Portez des lunettes de protection.
	Marquage CE

### Batterie

Une batterie neuve ou une batterie qui n'a pas été utilisée pour une période prolongée n'atteint sa pleine puissance qu'après environ 2 - 3 cycles de charge et de décharge.

Ne pas poser la batterie sur un radiateur ni l'exposer directement au soleil pendant une période prolongée, les températures supérieures à 50 °C pouvant entraîner des dégâts sur l'appareil.

Maintenez les contacts du chargeur et de la batterie interchangeable propres. Pour assurer une durée de vie optimale, recharger la batterie après utilisation.

Pour obtenir une durée de vie prolongée, sortez la batterie du chargeur après l'avoir chargée.

Si la batterie est entreposée pendant plus de 30 jours : Entreposer la batterie à une température de 27 °C et dans un endroit sec.

Entreposer la batterie chargée à environ 30% - 50% de son état de charge.

Recharger la batterie tous les 6 mois.

### Aspiration des poussières

Les poussières de matériaux tels que peintures contenant du plomb, certains bois, minéraux ou métaux, peuvent être nuisibles à la santé. Entrer en contact ou aspirer les poussières peut entraîner des réactions allergiques et/ou des maladies respiratoires auprès de l'utilisateur ou de personnes se trouvant à proximité. Certaines poussières telles que les poussières de chêne ou de hêtre sont considérées comme cancérigènes, surtout en association avec des additifs pour le traitement du bois (chromate, lazure). Les matériaux contenant de l'amiante ne doivent être travaillés que par des personnes qualifiées.

- Veillez à bien aérer la zone de travail.
- Il est recommandé de porter un masque respiratoire avec un niveau de filtration de classe P2.

Respectez les règlements spécifiques aux matériaux à traiter en vigueur dans votre pays.

### Nettoyage et entretien

- Retirer la batterie avant tout travail sur l'appareil.**
- Veillez à ce que l'outil électroportatif ainsi que les ouvertures de ventilation soient toujours propres afin d'obtenir un travail impeccable et sûr.**

Pour la France, si vous avez une machine à faire réparer, vous pouvez contacter le Master Service Würth France en appelant au numéro vert : **0800 505 967** (appel gratuit depuis un poste fixe).

Pour toute demande de renseignement ou commande de pièces de rechange, nous préciser impérativement le numéro d'article de l'outil électroportatif indiqué sur la plaque signalétique.

La liste actuelle des pièces de rechange de cet outil électroportatif peut être consultée sous « <http://www.wuerth.com/partsmanager> » ou demandée auprès de la succursale Würth la plus proche.

### Garantie légale

Cet outil électroportatif Würth est légalement garanti, à partir de la date d'achat, conformément aux dispositions légales/nationales (contre preuve d'achat, facture ou bordereau de livraison). Une livraison de remplacement ou une réparation est assurée en cas de dommages sur l'appareil.

Les dommages résultant d'une usure naturelle, surcharge ou utilisation non conforme ne sont pas couverts par la garantie.

Les réclamations ne peuvent être reconnues que si vous retournez l'appareil non démonté à une succursale Würth, à votre vendeur Würth ou que vous le transmettez à un service après-vente autorisé pour outils pneumatiques et électriques Würth.

### Élimination des déchets

Les outils électroportatifs, ainsi que leurs accessoires et emballages, doivent pouvoir suivre chacun une voie de recyclage appropriée.

Ne jetez pas les outils électroportatifs avec les ordures ménagères !

#### Seulement pour les pays de l'Union Européenne :



Conformément à la directive européenne 2012/19/UE relative aux déchets d'équipements électriques et électroniques et sa mise en vigueur conformément aux législations nationales, les outils électroportatifs dont on ne peut plus se servir doivent être isolés et suivre une voie de recyclage appropriée.

### Transport de batteries lithium-ion

Les batteries lithium-ion sont soumises aux dispositions législatives concernant le transport de produits dangereux.

Le transport de ces batteries devra s'effectuer dans le respect des dispositions et des normes locales, nationales et internationales.

Les utilisateurs peuvent transporter ces batteries sans restrictions.



Le transport commercial de batteries lithium-ion est réglé par les dispositions concernant le transport de produits dangereux. La préparation au transport et le transport devront être effectués uniquement par du personnel formé de façon adéquate. Tout le procédé devra être géré d'une manière professionnelle.

Durant le transport de batteries il faut respecter les consignes suivantes :

S'assurer que les contacts soient protégés et isolés en vue d'éviter des courts-circuits.

S'assurer que le groupe de batteries ne puisse pas se déplacer à l'intérieur de son emballage.

Des batteries endommagées ou des batteries perdant du liquide ne devront pas être transportées.

Pour tout renseignement complémentaire veuillez vous adresser à votre transporteur professionnel.

### Niveau sonore et vibrations

Valeurs de mesure du niveau sonore relevées conformément à la norme EN 60745.

Les mesures réelles (A) des niveaux sonores de l'appareil sont : niveau de pression acoustique 83,5 dB(A) ; niveau d'intensité acoustique 94,5 dB(A). Incertitude K=3 dB.

#### Porter une protection acoustique !

Valeurs totales des vibrations (somme vectorielle des trois axes directionnels) relevées conformément à la norme EN 60745 : Valeur d'émission vibratoire  $a_h = 1,1 \text{ m/s}^2$ , Incertitude K=1,5  $\text{m/s}^2$ .

Le niveau d'oscillation indiqué dans ces instructions d'utilisation a été mesuré conformément à la norme EN 60745 et peut être utilisé pour une comparaison d'outils électroportatifs. Il est également approprié pour une estimation préliminaire de la charge vibratoire.

Le niveau d'oscillation correspond aux utilisations principales de l'outil électroportatif. Si l'outil électrique est cependant utilisé pour d'autres applications, avec d'autres outils de travail ou avec un entretien non approprié, le niveau d'oscillation peut être différent. Ceci peut augmenter considérablement la charge vibratoire pendant toute la durée de travail.

Pour une estimation précise de la charge vibratoire, il est recommandé de prendre aussi en considération les périodes pendant lesquelles l'appareil est éteint ou en fonctionnement, mais pas vraiment utilisé. Ceci peut réduire considérablement la charge vibratoire pendant toute la durée de travail.

Déterminez des mesures de protection supplémentaires pour protéger l'utilisateur des effets de vibrations, telles que par exemple : entretien de l'outil électrique et des outils de travail, maintenir les mains chaudes, organisation judicieuse des opérations de travail.

### CE-Déclaration de conformité

Nous déclarons sous notre propre responsabilité que ce produit est en conformité avec les normes suivantes : EN 60745-1:2009+A11:2010, EN 60745-2-5:2010, EN 55014-1:2006+A1:2009+A2:2011, EN 55014-2:2015, EN 50581:2012 conformément aux règlements des directives 2011/65/UE, 2006/42/CE, 2014/30/UE.

Dossier technique auprès de :  
Adolf Würth GmbH & Co. KG, Abt. PCM  
Reinhold-Würth-Straße 12 - 17,  
74653 Künzelsau, GERMANY

Frank Wolpert  
Fondé de pouvoir –  
Responsable de gestion  
de produits

Dr.-Ing. Siegfried Beichter  
Fondé de pouvoir –  
responsable qualité

Künzelsau : 01.09.2017

**Sous réserve de modifications.**

ES

## Para su seguridad

**⚠ ADVERTENCIA** Lea íntegramente estas advertencias de peligro e instrucciones. En caso de no atenerse a las advertencias de peligro e instrucciones siguientes, ello puede ocasionar una descarga eléctrica, un incendio y/o lesión grave.

**Guardar todas las advertencias de peligro e instrucciones para futuras consultas.**

El término herramienta eléctrica empleado en las siguientes advertencias de peligro se refiere a herramientas eléctricas de conexión a la red (con cable de red) y a herramientas eléctricas accionadas por acumulador (o sea, sin cable de red).



**Solamente puede trabajar sin peligro con el aparato si lee íntegramente las instrucciones de manejo y las indicaciones de seguridad, ateniéndose estrictamente a las recomendaciones allí comprendidas.**



## Instrucciones de seguridad para sierras circulares

### Procedimientos de serrado

- Mantenga las manos alejadas del área de corte y de la hoja de sierra. Sujete con la otra mano la empuñadura adicional o la carcasa motor.** Al sujetar la sierra circular con ambas manos, éstas no pueden lesionarse con la hoja de sierra.
- No toque por debajo de la pieza de trabajo.** La caperuza protectora no le protege del contacto con la hoja de sierra por la parte inferior de la pieza de trabajo.
- Ajuste la profundidad de corte al grosor de la pieza de trabajo.** La hoja de sierra no deberá sobresalir más de la altura del diente de la pieza de trabajo.
- Jamás sujete la pieza de trabajo con la mano o colocándola sobre sus piernas. Fije la pieza de trabajo sobre una base de asiento firme.** Es importante que la pieza de trabajo quede bien sujeta para reducir el riesgo a accidentarse, a que se atasque la hoja de sierra, o a perder del control sobre el aparato.
- Sujete el aparato por las empuñaduras aisladas al realizar trabajos en los que el útil pueda tocar conductores eléctricos ocultos.** El contacto con conductores bajo tensión puede hacer que las partes metálicas del aparato le provoquen una descarga eléctrica.

- Al realizar cortes longitudinales emplear siempre un tope, o una guía recta.** Esto permite un corte más exacto y además reduce el riesgo a que se atasque la hoja de sierra.
- Siempre emplee hojas de sierra de dimensiones correctas, cuyo orificio se corresponda con el alojamiento en la brida de apoyo (p. ej. en forma de estrella o redondo).** Las hojas de sierra que no ajusten correctamente en los elementos de acoplamiento a la sierra, giran excéntricas y pueden hacerle perder el control sobre la sierra.
- Jamás emplee arandelas o tornillos de sujeción de la hoja de sierra dañados o incorrectos.** Las arandelas y tornillos de sujeción de la hoja de sierra fueron especialmente diseñados para obtener unas prestaciones y seguridad de trabajo máximas.

### Causas y prevención del retroceso de la sierra:

- El retroceso es una fuerza de reacción brusca que se provoca al engancharse, atascarse o guiarse incorrectamente la hoja de sierra, lo que hace que la sierra se salga de forma incontrolada de la pieza de trabajo y resulte impulsada hacia el usuario; Si la hoja de sierra se engancha o atasca al cerrarse la ranura de corte, la hoja de sierra se bloquea y el motor impulsa el aparato hacia el usuario;

Si la hoja de sierra es girada lateralmente o es desalineada dentro de la ranura de corte, los dientes de la parte posterior de la hoja de sierra pueden engancharse en la cara superior de la pieza de trabajo haciendo que la hoja de sierra se salga de la ranura de corte y resulte despedida hacia atrás en dirección al usuario.

- **El retroceso es ocasionado por la aplicación o manejo incorrecto de la herramienta eléctrica.** Es posible evitarlo ateniéndose a las medidas preventivas que a continuación se detallan.
- **Sujete firmemente la sierra con ambas manos manteniendo los brazos en una posición que le permita hacer frente a la fuerza de reacción. Mantenga el cuerpo a un lado de la hoja de sierra y jamás colocándose en línea con ella.** Si la sierra retrocede bruscamente, el usuario puede hacer frente a esta fuerza de reacción siempre que haya tomando unas precauciones adecuadas.
- **Si la hoja de sierra se atasca, o en caso de tener que interrumpir el trabajo por cualquier otro motivo, soltar el interruptor de conexión/desconexión manteniendo inmóvil la sierra y esperar a que se haya detenido completamente. Jamás intente sacar la sierra de la pieza de trabajo o tirar de ella hacia atrás mientras esté funcionando la hoja de sierra para evitar un retroceso brusco de la sierra.** Investigue y subsane convenientemente la causa de atasco de la hoja de sierra.
- **Para continuar el trabajo con la sierra, centrar primero la hoja de sierra situada en la ranura y asegurarse de que los dientes de sierra no toquen la pieza de trabajo.** Si la hoja de sierra está atascada, la sierra puede llegar a salirse de la pieza de trabajo o retroceder bruscamente al ponerse en marcha.
- **Soporte los tableros grandes para reducir el riesgo de un retroceso al atascarse la hoja de sierra.** Los tableros grandes pueden combarse por su propio peso. Los tableros deberán ser soportados a ambos lados, tanto cerca de la línea de corte como al borde.
- **No use hojas de sierra melladas ni dañadas.** Las hojas de sierra con dientes mellados o incorrectamente triscados producen una ranura de corte demasiado estrecha y en consecuencia una mayor fricción haciendo que se atasque la hoja de sierra y se provoque un retroceso brusco del aparato.

□ **Antes de comenzar a serrar apriete firmemente los elementos de ajuste de la profundidad y ángulo de corte.** Si la sierra se desajusta durante el trabajo puede que la hoja de sierra se atasque y haga retroceder bruscamente la sierra.

□ **Preste especial atención al realizar un corte en un área en el que pudieran existir objetos ocultos, p. ej., en una pared.** Al ir penetrando la hoja de sierra, ésta puede ser bloqueada por objetos ocultos en el material y hacer que la sierra retroceda bruscamente.

### **Función de la caperuza protectora inferior**

- **Antes de cada utilización asegúrese de que la caperuza protectora inferior cierre perfectamente. No use la sierra si la caperuza protectora inferior no gira libremente o no se cierra de forma instantánea. Jamás bloquee o ate la caperuza protectora para dejar al descubierto la hoja de sierra.** Si la sierra se le cae puede que se deforme la caperuza protectora inferior. Abra la caperuza protectora inferior con la palanca y asegúrese de que pueda moverse libremente, sin que llegue a tocar la hoja de sierra ni otras partes en todas las posiciones de ajuste del ángulo y profundidad de corte.
- **Controle el buen funcionamiento del muelle de recuperación de la caperuza protectora inferior. Antes de su uso haga reparar el aparato si la caperuza protectora inferior o el resorte no funcionan correctamente.** Las piezas deterioradas, el material adherido pegajoso, o las virutas acumuladas, pueden hacer que la caperuza protectora se mueva con dificultad.
- **Solamente abra manualmente la caperuza protectora inferior al realizar cortes especiales como "cortes por inmersión o inclinados". Abra la caperuza protectora inferior con la palanca y suéltela en el momento en que la hoja de sierra haya llegado a penetrar en la pieza de trabajo.** En todos los demás trabajos, la caperuza protectora inferior deberá trabajar automáticamente.



- No deposite la sierra sobre una base si la caperuza protectora inferior no cubre la hoja de sierra.** Una hoja de sierra desprotegida que no se haya detenido todavía del todo, hace que la sierra salga despedida hacia atrás, cortando todo lo que encuentra a su paso. Considere el tiempo de marcha por inercia hasta la detención de la sierra.
- Utilice unos protectores auditivos.** El ruido intenso puede provocar sordera.
- No intente abrir el acumulador.** Podría provocar un cortocircuito.
- Proteja el acumulador del calor excesivo como, p. ej., de una exposición prolongada al sol, del fuego, del agua y de la humedad.** Existe el riesgo de explosión.
- Si el acumulador se daña o usa de forma inapropiada puede que éste emane vapores. Ventile con aire fresco el recinto y acuda a un médico si nota alguna molestia.** Los vapores pueden llegar a irritar las vías respiratorias.
- Únicamente utilice el acumulador en combinación con su herramienta eléctrica Würth.** Solamente así queda protegido el acumulador contra una sobrecarga peligrosa.
- Solamente utilice acumuladores originales Würth de la tensión indicada en la placa de características de su herramienta eléctrica.** El uso de otro tipo de acumuladores puede acarrear lesiones e incluso un incendio.
- Solamente utilice accesorios originales Würth.**

### Características técnicas

#### Sierra circular a batería para metal MHKS 28-A

Nº de artículo	5700 802 X
Revoluciones en vacío	3200 min <sup>-1</sup>
Diámetro de la hoja de sierra x diámetro del taladro	174 x 20 mm
Capacidad de corte máx.	
- Chapa de acero	5 mm
- Tubos	Ø 61 mm
- Perfiles	máx. 61 mm
Peso según EPTA-Procedure 01	4,2 kg

Acumulador	Iones LI-2-28 V LI-2-28 V de Litio		
Nº de artículo	0700 956 730	0700 957 730	0700 957 731
Tensión nominal	28 V	28 V	28 V
Capacidad nominal	3,0 Ah	3,0 Ah	5,0 Ah
Nº de celdas	1 x 7	2 x 7	2 x 7
Peso	1,0 kg	1,0 kg	1,0 kg

### Utilización reglamentaria

La sierra para metal ha sido diseñada para efectuar cortes rectilíneos en diversos materiales metálicos como, p. ej., perfiles de metal (UniStrut), tubos, estructuras para construcción en seco, canaletas para cables, perfiles de aluminio, chapas, etc.

La responsabilidad por daños derivados de una utilización no reglamentaria corre a cargo del usuario.

### Simbología

	Lea íntegramente las indicaciones de seguridad e instrucciones
	Atención
	Antes de cualquier manipulación en el aparato retire el acumulador.
	Use gafas de protección.
	Símbolo CE

### Akku

Un acumulador nuevo, o no utilizado durante mucho tiempo, únicamente alcanza su plena potencia después de haber estado sometido a aprox. 2 - 3 ciclos de carga y descarga.

No deposite el acumulador sobre radiadores ni tampoco lo exponga prolongadamente a una radiación solar intensa, ya que las temperaturas superiores a 50 °C le perjudican.



Mantenga limpios los contactos del cargador y del acumulador intercambiable. Para lograr una vida útil máxima deberá recargarse completamente el acumulador después de su uso.

Para lograr una vida útil máxima sacar el acumulador del cargador nada más cargarlo.

En caso de almacenar el acumulador más de 30 días: Almacenar el acumulador en lugar seco a aprox. 27 °C.

Almacenar el acumulador teniéndolo cargado aprox. un 30% - 50%.

Recargar el acumulador cada 6 meses.

### Aspiración de polvo

El polvo de ciertos materiales como, pinturas que contengan plomo, ciertos tipos de madera y algunos minerales y metales, puede ser nocivo para la salud. El contacto y la inspiración de estos polvos pueden provocar en el usuario o en las personas circundantes reacciones alérgicas y/o enfermedades respiratorias. Ciertos polvos como los de roble, encina y haya son considerados como cancerígenos, especialmente en combinación con los aditivos para el tratamiento de la madera (cromatos, conservantes de la madera). Los materiales que contengan amianto solamente deberán ser procesados por especialistas.

- Observe que esté bien ventilado el puesto de trabajo.
- Se recomienda una mascarilla protectora con un filtro de la clase P2.

Observe las prescripciones vigentes en su país sobre los materiales a trabajar.

### Mantenimiento y limpieza

- Antes de cualquier manipulación en el aparato retire el acumulador.**
- Mantenga limpia la herramienta eléctrica y las rejillas de refrigeración para trabajar con eficacia y seguridad.**

Si a pesar de los esmerados procesos de fabricación y control, la herramienta eléctrica llegara a averiarse, la reparación deberá encargarse a un servicio técnico Würth master.

Para cualquier consulta o pedido de piezas de repuesto es imprescindible indicar el n° de artículo que figura en la placa de características de la herramienta eléctrica.

La lista de piezas de repuesto actual de esta herramienta eléctrica puede consultarse en internet bajo "<http://www.wuerth.com/partsmanager>" o solicitarse al establecimiento Würth más cercano.

### Garantía

Para esta herramienta eléctrica Würth concedemos una garantía a partir de la fecha de compra (comprobación mediante factura o albarán de entrega) según las disposiciones legales específicas de cada país. Los daños serán subsanados mediante reposición o reparación del aparato, según se estime conveniente.

No quedan cubiertos por la garantía los daños ocasionados por desgaste natural, sobrecarga o manejo inadecuado.

Las reclamaciones solamente podrán tenerse en cuenta si Ud. entrega el aparato, sin desmontar, a un establecimiento Würth, al personal del Servicio Exterior Técnico Würth, o a un servicio técnico oficial para herramientas eléctricas y neumáticas Würth.

### Eliminación

Recomendamos que las herramientas eléctricas, accesorios y embalajes sean sometidos a un proceso de recuperación que respete el medio ambiente.

¡No arroje las herramientas eléctricas a la basura!

**Sólo para los países de la UE:**



Conforme a la Directiva Europea 2012/19/UE sobre aparatos eléctricos y electrónicos inservibles, tras su transposición en ley nacional, deberán acumularse por separado las herramientas eléctricas para ser sometidas a un reciclaje ecológico.



### Transporte de baterías de iones de litio

Las baterías de iones de litio caen bajo las disposiciones legales relativas al transporte de mercancías peligrosas.

El transporte de estas baterías recargables debe llevarse a cabo, observando las normas y disposiciones locales, nacionales e internacionales.

Los consumidores pueden transportar estas baterías recargables sin el menor reparo en la calle.

El transporte comercial de baterías recargables de iones de litio por empresas de transportes está sometido a las disposiciones del transporte de mercancías peligrosas. Las preparaciones para el envío y el transporte deben ser llevados a cabo exclusivamente por personas instruidas adecuadamente. El proceso completo debe ser supervisado por personal competente.

Los siguientes puntos se deben observar para el transporte de las baterías recargables:

Se debe asegurar que los contactos estén protegidos y aislados para evitar que se produzcan cortocircuitos.

Preste atención a que el conjunto de baterías recargables no se pueda desplazar dentro del envase.

Las baterías recargables deterioradas o derramadas no se deben transportar.

Rogamos que para cualquier información adicional se dirija a su empresa de transportes.

### Información sobre ruidos y vibraciones

Ruido determinado según EN 60745.

El nivel de presión sonora típico del aparato, determinado con un filtro A, asciende a: Nivel de presión sonora 83,5 dB(A); nivel de potencia acústica 94,5 dB(A). Tolerancia  $K=3$  dB.

#### ¡Usar unos protectores auditivos!

Nivel total de vibraciones (suma vectorial de tres direcciones) determinado según EN 60745: Valor de vibraciones generadas  $a_h=1,1$  m/s<sup>2</sup>, Tolerancia  $K=1,5$  m/s<sup>2</sup>.

El nivel de vibraciones indicado en estas instrucciones ha sido determinado según el procedimiento de medición fijado en la norma EN 60745 y puede servir como base de comparación con otras herramientas eléctricas. También es adecuado para estimar provisionalmente la sollicitación experimentada por las vibraciones.

El nivel de vibraciones indicado ha sido determinado para las aplicaciones principales de la herramienta eléctrica. Por ello, el nivel de vibraciones puede ser diferente si la herramienta eléctrica se utiliza para otras aplicaciones, con útiles diferentes, o si el mantenimiento de la misma fuese deficiente. Ello puede suponer un aumento drástico de la sollicitación por vibraciones durante el tiempo total de trabajo. Para determinar con exactitud la sollicitación experimentada por las vibraciones, es necesario considerar también aquellos tiempos en los que el aparato esté desconectado, o bien, esté en funcionamiento, pero sin ser utilizado realmente. Ello puede suponer una disminución drástica de la sollicitación por vibraciones durante el tiempo total de trabajo.

Fije unas medidas de seguridad adicionales para proteger al usuario de los efectos por vibraciones, como por ejemplo: Mantenimiento de la herramienta eléctrica y de los útiles, conservar calientes las manos, organización de las secuencias de trabajo.

### CE-Declaración de conformidad CE

Declaramos bajo nuestra responsabilidad que este producto está en conformidad con las normas siguientes: EN 60745-1:2009+A11:2010, EN 60745-2-5:2010, EN 55014-1:2006+A1:2009+A2:2011, EN 55014-2:2015 EN 50581:2012 de acuerdo con las regulaciones 2011/65/UE, 2006/42/CE, 2014/30/UE.

Expediente técnico en:  
Adolf Würth GmbH & Co. KG, Abt. PCM  
Reinhold-Würth-Straße 12 - 17,  
74653 Künzelsau, GERMANY



Frank Wolpert  
Apoderado -  
Director de Product  
Management

Dr.-Ing. Siegfried Beichter  
Apoderado -  
Director de Calidad

Künzelsau: 01.09.2017

**Reservado el derecho de modificación.**

PT

## Para sua segurança

**⚠ ATENÇÃO** Devem ser lidas todas as indicações de segurança e todas as instruções. O desrespeito das segurança e instruções apresentadas abaixo pode causar choque elétrico, incêndio e/ou graves lesões.

**Guarde bem todas as indicações de segurança e instruções para futura referência.**

O termo "Ferramenta elétrica" utilizado a seguir nas indicações de advertência, refere-se a ferramentas elétricas operadas com corrente de rede (com cabo de rede) e a ferramentas elétricas operadas com acumulador (sem cabo de rede).



**Um trabalho seguro com o aparelho só é possível após ter lido atentamente as instruções de serviço e as indicações de segurança e após observar rigorosamente as indicações nelas contidas.**



## Indicações de segurança para serras circulares

### Procedimento de serrar

- Manter as suas mãos afastadas da área de corte e da lâmina de serra. Manter a outra mão no punho adicional e na caixa do motor.** Se a serra circular for segurada com ambas as mãos, a lâmina da serra não poderá ferir-las.
- Não tocar na peça a ser trabalhada pelo lado de baixo.** A cobertura de protecção não poderá protegê-lo contra a lâmina de serra por debaixo da peça a ser trabalhada.
- Adaptar a profundidade de corte à espessura da peça a ser trabalhada.** Deveria estar visível, menos do que uma completa altura de dente por debaixo da peça a ser trabalhada.
- Jamais segurar a peça a ser serrada com a mão ou com a perna. Fixar a peça a ser trabalhada numa base firme.** É importante fixar bem a peça a ser trabalhada, para minimizar o perigo de contacto com o corpo, de emperramento da lâmina de serra ou de perda de controlo.
- Ao executar trabalhos durante os quais possam ser atingidos cabos elétricos, deverá sempre segurar o aparelho pelas superfícies isoladas do punho.** O contacto com um cabo sob tensão também pode colocar sob tensão as peças metálicas do aparelho e levar a um choque elétrico.

- Sempre utilizar um esbarro ou um guia recto de cantos ao serrar longitudinalmente.** Isto aumenta a exactidão de corte e reduz a possibilidade de um emperramento da lâmina de serra.
- Sempre utilizar lâminas de serra do tamanho correcto e com orifício de admissão apropriado (p. ex. em forma de estrela ou redondo).** Lâminas de serra não apropriadas para as peças de montagem da lâmina, funcionam desequilibradamente e levam à perda de controlo.
- Jamais utilizar arruelas planas ou parafusos de lâmina de serra incorrectos ou danificados.** As arruelas planas e os parafusos da lâmina de serra foram especialmente construídos para a sua serra e para uma potência e segurança de trabalho optimizadas.

### Causas e prevenção de contragolpes:

- Um contra-golpe é uma reacção repentina devido a um emperramento, ou alinhamento incorrecto da lâmina de serra, que faz com que a lâmina de serra seja elevada de modo descontrolado e se movimente no sentido da pessoa a operar o aparelho; se a lâmina de serra for emperrada ou enganchada na fenda de serra, ela é bloqueada, e a força do motor atira o aparelho na direcção da pessoa a operar o aparelho;

se a lâmina de serra for torcida na fenda de corte ou alinhada de forma incorrecta, é possível que os dentes do canto traseiro da lâmina de serrar se enganchem na superfície da peça a ser trabalhada, de modo que a lâmina de serra se movimente para fora da fenda de corte e a ferramenta salte na direcção da pessoa a operá-la.

- **Um contra-golpe é a consequência de uma utilização incorrecta ou indevida da serra.** Ele pode ser evitado por apropriadas medidas de cuidado, como descrito a seguir.
- **Segurar a serra firmemente com ambas as mãos e colocar os braços numa posição em que possa suportar as forças de contragolpe. Sempre manter o corpo na lateral da lâmina de serra, jamais colocar a lâmina de serra numa linha com o corpo.** No caso de um contra-golpe, a serra circular pode pular para trás, mas o utilizador pode controlar o contra-golpe se foram tomadas as medidas apropriadas.
- **Se a lâmina de serra for emperrada ou se, por algum outro motivo, o processo de serrar for interrompido, o interruptor de ligar-desligar deve ser solto e a serra deve ser mantida quieta dentro do material a ser trabalhado, até a lâmina de serra parar completamente. Jamais tente remover a serra da peça a ser trabalhada, nem puxá-la para trás enquanto a lâmina de serra estiver em movimento ou enquanto puder ocorrer um contragolpe.** Encontrar a causa para o emperramento da lâmina de serra e eliminá-la por meio de medidas apropriadas.
- **Se desejar recolocar em funcionamento uma serra emperrada, deverá centrar a lâmina de serra na fenda de corte e verificar se os dentes da serra não estão emperrados na peça a ser trabalhada.** Se a lâmina de serra estiver emperrada, poderá movimentar-se para fora da peça a ser trabalhada ou causar um contragolpe se a serra for religada.
- **Apoiar placas grandes, para reduzir um risco de contragolpe devido a uma lâmina de serra emperrada.** Placas grandes podem curvar-se devido ao próprio peso. Placas devem ser apoiadas de ambos os lados, tanto nas proximidades do corte, como nos cantos.

- **Não utilizar lâminas de serra embotadas nem danificadas.** Lâminas de serra com dentes embotados ou incorrectamente alinhados causam um atrito maior, um contragolpe e emperram devido à fenda de corte apertada.
- **Antes de serrar, deverá apertar os ajustes para profundidade de corte e para ângulo de corte.** Se ao serrar forem alterados ajustes, é possível que a lâmina de serra seja emperrada ou que ocorra um contragolpe.
- **Tenha especial cuidado ao realizar um corte em um local escondido, por ex. em uma parede existente.** Ao imergir, a lâmina de serra pode ser bloqueada por objectos escondidos e causar um contragolpe.

### Função da capa de protecção inferior

- **Verificar antes de cada utilização, se a cobertura de protecção inferior fecha perfeitamente. Não utilizar a serra, se a cobertura de protecção inferior não se movimentar livremente e se não se fechar imediatamente. Jamais fixar ou amarrar a cobertura de protecção inferior na posição aberta.** Se a serra cair inesperadamente no chão, é possível que a capa de protecção inferior seja entortada. Abrir a capa de protecção com a alavanca para puxar para trás, e assegurar que se movimente livremente e não entre em contacto com a lâmina de serra nem com outras partes ao efectuar todos os tipos de cortes angulares e em todas profundidades de corte.
- **Controlar a função da mola da cobertura de protecção inferior. Permita que seja efectuada uma manutenção do aparelho antes de utilizá-la, caso a cobertura de protecção inferior e a mola não estiverem funcionando perfeitamente.** Peças danificadas, resíduos aderentes ou acumulações de aparas fazem com que a cobertura de protecção inferior trabalhe com atraso.
- **Só abrir a cobertura de protecção inferior manualmente em certos tipos de corte, como "cortes de imersão e cortes angulares". Abrir a cobertura de protecção inferior com uma alavanca de reposição e em seguida soltar, logo que a lâmina de serra tenha penetrado na peça a ser trabalhada.** Em todos os outros trabalhos de serra é necessário que a cobertura de protecção inferior trabalhe automaticamente.



- Não depositar a serra sobre a bancada de trabalho nem sobre o chão, sem que a cobertura de protecção inferior encubra a lâmina de serra.** Uma lâmina de serra desprotegida, e funcionando por inércia, movimentada a serra no sentido contrário do corte e serra tudo que estiver pela frente. Observe o tempo de funcionamento por inércia da serra.
- Usar protecção auricular.** Ruídos podem provocar a perda da audição.
- Não abrir o acumulador.** Há risco de um curto-circuito.
- Proteger o acumulador contra calor, p. ex. também contra uma permanente radiação solar, fogo, água e humidade.** Há risco de explosão.
- Em caso de danos e de utilização incorrecta do acumulador, podem escapar vapores. Arejar bem o local de trabalho e consultar um médico se forem constatados quaisquer sintomas.** É possível que os vapores irrite as vias respiratórias.
- Só utilizar o acumulador junto com a sua ferramenta eléctrica Würth.** Só assim é que o seu acumulador é protegido contra perigosa sobrecarga.
- Só utilizar acumuladores originais Würth com a tensão indicada na placa de características da sua ferramenta eléctrica.** A utilização de outros acumuladores pode levar a lesões e perigo de incêndio.
- Só utilizar acessórios originais Würth.**

### Valores característicos do aparelho

#### Serra circular manual sem fio para metais **MHKS 28-A**

Número de artigo	5700 802 X
Número de rotações em vazio	3200 rpm
Diâmetro da lâmina de serra x diâmetro do furo	174 x 20 mm
máx. potência de corte	
- Chapa de aço	5 mm
- Tubos	Ø 61 mm
- Perfis	máx. 61 mm
Peso conforme EPTA-Procedure 01	4,2 kg

#### Acumulador **lão de LI-2-28 V LI-2-28 V lítio**

Número de artigo	0700 956	0700 957	0700 957
	730	730	731
Tensão nominal	28 V	28 V	28 V
Capacidade nominal	3,0 Ah	3,0 Ah	5,0 Ah
Número de células	1 x 7	2 x 7	2 x 7
Peso	1,0 kg	1,0 kg	1,0 kg

### Utilização conforme as disposições

A serra para metais é determinada para cortes rectos em diversos tipos de metal, tais como por ex. perfis de metal (UniStrut), tubos, suportes de construção a seco, canais para cabos, perfis de alumínio, etc.

O utente é responsável por danos devido a utilização não conforme às disposições.

### Símbolos

	Ler todas as indicações de segurança e as instruções
	Atenção
	Retirar o acumulador do aparelho antes de todos os trabalhos.
	Usar óculos de protecção.
	Marcação CE

### Acumulador

Um acumulador novo ou não utilizado durante muito tempo, só desenvolve a sua completa potência após aprox. 2 - 3 ciclos de carga e descarga.

Não depositar o acumulador sobre aquecedores nem expô-lo, durante muito tempo, a forte radiação solar, pois temperaturas acima de 50 °C são prejudiciais.



Manter limpos os contactos de conexão do carregador e do acumulador sobressalente. Para uma vida útil ideal, o carregador deve ser completamente carregado após cada utilização.

Remova o acumulador do carregador após o carregamento, para obter uma longa vida útil.

Ao armazenar o acumulador por mais de 30 dias: armazenar o acumulador em cerca de 27 °C.

Armazenar o acumulador em cerca de 30% - a 50% do estado de carga.

Recarregar o acumulador a cada 6 meses.

### Dispositivo de aspiração de pó

Pós de materiais como por exemplo, tintas que contém chumbo, alguns tipos de madeira, minerais e metais, podem ser nocivos à saúde. O contacto ou a inalação dos pós pode provocar reações alérgicas e/ou doenças nas vias respiratórias do utilizador ou das pessoas que se encontrem por perto.

Certos pós, como por exemplo pó de carvalho e faia são considerados como sendo cancerígenos, especialmente quando juntos com substâncias para o tratamento de madeiras (cromato, preservadores de madeira). Material que contém asbesto só deve ser processado por pessoal especializado.

- Assegurar uma boa ventilação do local de trabalho.
- É recomendável usar uma máscara de proteção respiratória com filtro da classe P2.

Observe as diretivas para os materiais a serem trabalhados, vigentes no seu país.

### Manutenção e limpeza

- Retirar o acumulador do aparelho antes de todos os trabalhos.**
- Manter a ferramenta elétrica e as aberturas de ventilação sempre limpas, para trabalhar bem e de forma segura.**

Se a ferramenta elétrica falhar apesar de cuidadosos processos de fabricação e de teste, a reparação deverá ser executada por um serviço pós-venda Würth Master.

Para todas as questões e encomendas de peças sobressalentes é imprescindível indicar o número de artigo de como consta na placa de características da ferramenta elétrica.

A lista atual de peças sobressalentes desta ferramenta elétrica encontra-se no internet em "<http://www.wuerth.com/partsmanager>" ou pode ser obtida na sua concessionária Würth.

### Garantia de qualidade

Nós oferecemos para esta ferramenta elétrica Würth, uma garantia de qualidade conforme as disposições legais/específicas de cada país a partir da data de compra (comprovada pela factura ou guia de remessa). Danos originados são eliminados através de um fornecimento de substituição ou reparação.

Danos provocados por um desgaste natural, sobrecarga ou tratamento incorreto são excluídos da garantia de qualidade.

Só é possível aceitar reclamações, se o aparelho for enviado, sem ser desmontado, a uma sucursal Würth, ao seu revendedor Würth ou a um serviço pós-venda autorizado para ferramentas elétricas e pneumáticas da Würth.

### Descarte

Ferramentas elétricas, acessórios e embalagens devem ser enviados a uma reciclagem ecológica de matérias primas.

Não deitar ferramentas elétricas no lixo doméstico!

#### Apenas países da União Europeia:



De acordo com a diretiva europeia 2012/19/UE para aparelhos elétricos e eletrónicos velhos, e com as respectivas realizações nas leis nacionais, as ferramentas elétricas que não servem mais para a utilização, devem ser enviadas separadamente a uma reciclagem ecológica.

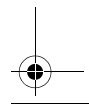
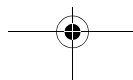
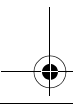
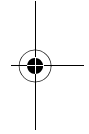
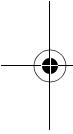

### Transporte de baterias de íões de lítio

Baterias de íões de lítio estão sujeitas às disposições da legislação relativa às substâncias perigosas.

O transporte destas baterias deve ser efetuado de acordo com as disposições e os regulamentos locais, nacionais e internacionais.

O utilizador pode efetuar o transporte rodoviário destas baterias sem restrições.

O transporte comercial de baterias de íões de lítio por terceiros está sujeito aos regulamentos relativos às substâncias perigosas. A preparação do transporte e o transporte devem ser executados exclusivamente por pessoas instruídas e o processo deve ser acompanhado pelos especialistas correspondentes.

Observe o seguinte no transporte de baterias:

Assegure-se de que os contatos terminais estejam protegidos e isolados para evitar um curto-circuito.

Assegure-se de que o bloco da bateria esteja protegido contra movimentos na embalagem.

Não transporte baterias danificadas ou que tenham fuga.

Para instruções mais detalhadas consulte a companhia de transportes.

### Informação sobre ruídos/vibrações

Valores de medição para ruídos, averiguados conforme EN 60745.

O nível de ruído avaliado como A do aparelho é tipicamente: Nível de pressão acústica 83,5 dB(A); Nível de potência acústica 94,5 dB(A). Incerteza K=3 dB.

#### Usar proteção auricular!

Valores totais de vibração (soma de vectores de três direcções) averiguada conforme EN 60745: valores totais de vibração  $a_h = 1,1 \text{ m/s}^2$ , incerteza  $K = 1,5 \text{ m/s}^2$ .

O nível de oscilações indicado nestas instruções de serviço foi medido de acordo com um processo de medição normalizado pela norma EN 60745 e pode ser utilizado para a comparação de aparelhos. Ele também é apropriado para uma avaliação provisória da carga de vibrações.

O nível de vibrações indicado representa as aplicações principais da ferramenta elétrica. Se a ferramenta elétrica for utilizada para outras aplicações, com outras ferramentas de trabalho ou com manutenção insuficiente, é possível que o nível de vibrações seja

diferente. Isto pode aumentar sensivelmente a carga de vibrações para o período completo de trabalho. Para uma estimativa exacta da carga de vibrações, também deveriam ser considerados os períodos nos quais o aparelho está desligado ou funciona, mas não está sendo utilizado. Isto pode reduzir a carga de vibrações durante o completo período de trabalho. Além disso também deverão ser estipuladas medidas de segurança para proteger o operador contra o efeito de vibrações, como por exemplo: Manutenção de ferramentas elétricas e de ferramentas de trabalho, manter as mãos quentes e organização dos processos de trabalho.

### CE-Declaração de conformidade

Declaramos sob nossa exclusiva responsabilidade, que este produto cumpre as seguintes normas:  
EN 60745-1:2009+A11:2010,  
EN 60745-2-5:2010,  
EN 55014-1:2006+A1:2009+A2:2011,  
EN 55014-2:2015  
EN 50581:2012 conforme as disposições das diretivas 2011/65/UE, 2006/42/CE, 2014/30/EU.

Processo técnico em:  
Adolf Würth GmbH & Co. KG, Abt. PCM  
Reinhold-Würth-Straße 12 - 17,  
74653 Künzelsau, GERMANY



Frank Wolpert  
Procurador -  
Diretor do Management  
de Produtos

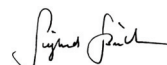

Dr.-Ing. Siegfried Beichter  
Procurador -  
Diretor da Qualidade

Künzelsau: 01.09.2017

**Sob reserva de alterações.**

NL

## Voor uw veiligheid

**⚠ WAARSCHUWING** Lees alle veiligheids-  
waarschuwingen en  
alle voorschriften. Als de waarschuwingen en  
voorschriften niet worden opgevolgd, kan dit een elek-  
trische schok, brand of ernstig letsel tot gevolg hebben.

**Bewaar alle waarschuwingen en voor-  
schriften voor toekomstig gebruik.**

Het in de waarschuwingen gebruikte begrip „elektrisch gereedschap“ heeft betrekking op elektrische gereedschappen voor gebruik op het stroomnet (met netsnoer) en op elektrische gereedschappen voor gebruik met een accu (zonder netsnoer).



**Veilig werken met de machine is alleen mogelijk, indien u de gebruiksaanwijzing en de veiligheidsvoorschriften volledig leest en de daarin gegeven voorschriften strikt opvolgt.**



## Veiligheidsvoorschriften voor cirkelzaagmachines

### Zaagmethode

- Houd uw handen uit de buurt van de zaagomgeving en het zaagblad. Houd met uw andere hand de extra handgreep of het motorhuis vast.** Als u de cirkelzaag met beide handen vasthoudt, kan het zaagblad uw handen niet verwonden.
- Grijp niet onder het werkstuk.** De beschermkap kan u onder het werkstuk niet tegen het zaagblad beschermen.
- Pas de zaagdiepte aan de dikte van het werkstuk aan.** Er dient minder dan een volledige tandhoogte onder het werkstuk zichtbaar te zijn.
- Houdt het te zagen werkstuk nooit in uw hand of op uw been vast. Zet het werkstuk op een stabiele ondergrond vast.** Het is belangrijk om het werkstuk goed te bevestigen, om het gevaar van contact met het lichaam, vastklemmen van het zaagblad of verlies van de controle te minimaliseren.
- Houd het gereedschap aan de geïsoleerde greepvlakken vast als u werkzaamheden uitvoert waarbij het inzetgereedschap verborgen stroomleidingen kan raken.** Contact met een onder spanning staande leiding kan ook metalen delen van het gereedschap onder spanning zetten en tot een elektrische schok leiden.

- Gebruik bij het schulpen altijd een aanslag of een rechte randgeleiding.** Dit verbetert de zaagnauwkeurigheid en verkleint de mogelijkheid dat het zaagblad vastklemt.
- Gebruik altijd zaagbladen met de juiste maat en met een passende vorm van het opnameboorgat (bijv. stervormig of rond).** Zaagbladen die niet bij de montagedelen van de zaagmachine passen, lopen niet rond en leiden tot het verliezen van de controle.
- Gebruik nooit beschadigde of verkeerde onderleggingen of schroeven voor het zaagblad.** De onderleggingen en schroeven voor het zaagblad zijn speciaal geconstrueerd voor deze zaagmachine, voor optimaal vermogen en optimale bedrijfszekerheid.

### Oorzaken en voorkoming van een terugslag:

- Een terugslag is de plotselinge reactie als gevolg van een vasthakend, vastklemmend of verkeerd gericht zaagblad, die ertoe leidt dat een ongecontroleerde zaagmachine uit het werkstuk omhoogkomt en in de richting van de bedienende persoon beweegt;  
Als het zaagblad in de zich sluitende zaaggroef vasthaakt of vastklemt, wordt het geblokkeerd en slaat de motorcracht de zaagmachine in de richting van de bedienende persoon terug;

Als het zaagblad in de zaaggroef wordt gedraaid of verkeerd wordt gericht, kunnen de tanden van de achterste zaagbladrand in het oppervlak van het werkstuk vasthaken, waardoor het zaagblad uit de zaaggroef beweegt en het gereedschap terugspringt in de richting van de bedienende persoon.

- **Een terugslag is het gevolg van het verkeerd gebruik of onjuiste gebruiksomstandigheden van de zaagmachine.** Terugslag kan worden voorkomen door geschikte voorzorgsmaatregelen, zoals hieronder beschreven.
- **Houd de zaagmachine met beide handen vast en houd uw armen zo dat u stand kunt houden ten opzichte van de terugslagkrachten. Blijf altijd opzij van het zaagblad en breng het zaagblad nooit op één lijn met uw lichaam.** Bij een terugslag kan de cirkelzaag achteruit springen. De bedienende persoon kan de terugslagkrachten echter beheersen als er geschikte maatregelen zijn getroffen.
- **Als het zaagblad vastklemt of het zagen om een andere reden wordt onderbroken, laat u de aan/uitschakelaar los en houdt u de zaagmachine in het materiaal rustig tot het zaagblad volledig stilstaat. Probeer nooit om de zaagmachine uit het werkstuk te verwijderen of achteruit te trekken zolang het zaagblad beweegt of er een terugslag kan optreden.** Spoor de oorzaak van het klemmen van het zaagblad op en maak deze ongedaan door geschikte maatregelen.
- **Als u een zaagmachine die in het werkstuk steekt weer wilt starten, centreert u het zaagblad in de zaaggroef en controleert u of de zaagtanden niet in het werkstuk zijn vastgehaakt.** Als het zaagblad vastklemt, kan het uit het werkstuk bewegen of een terugslag veroorzaken wanneer de zaagmachine opnieuw wordt gestart.
- **Ondersteun grote platen om het risico van een terugslag door een vastklemmend zaagblad te verminderen.** Grote platen kunnen onder hun eigen gewicht doorbuigen. Platen moeten aan beide zijden worden ondersteund, in de buurt van de zaagopening en aan de rand.
- **Gebruik geen stompe of beschadigde zaagbladen.** Zaagbladen met stompe of verkeerd gerichte tanden veroorzaken door een te nauwe zaagopening een verhoogde wrijving, vastklemmen van het zaagblad of terugslag.

- **Draai voor het begin van de zaagwerkzaamheden de instellingen voor de zaagdiepte en de zaaghoek vast.** Als de instellingen tijdens het zagen veranderen, kan het zaagblad vastklemmen en kan er een terugslag optreden.
- **Wees bijzonder voorzichtig als u invallend zaagt in een niet-zichtbaar gedeelte, bijvoorbeeld een bestaande wand.** Het invallende zaagblad kan bij zaagwerkzaamheden in niet-zichtbare voorwerpen blokkeren en een terugslag veroorzaken.

### Functie van onderste beschermkap

- **Controleer voor elk gebruik of de onderste beschermkap correct sluit. Gebruik de zaagmachine niet als de onderste beschermkap niet vrij kan bewegen en niet onmiddellijk sluit. Klem of bind de onderste beschermkap nooit in de geopende stand vast.** Als de zaagmachine op de vloer valt, kan de onderste beschermkap verbogen worden. Open de beschermkap met de terugtrekhandel en controleer dat de kap vrij beweegt en dat deze bij alle zaaghoeken en zaagdiepten het zaagblad of andere delen niet aanraakt.
- **Controleer de functie van de veer voor de onderste beschermkap. Als de onderste beschermkap en de veer niet correct werken, dient u het gereedschap te laten repareren voordat u het gebruikt.** Beschadigde delen, plakkende aanslag of ophoping van spanen laten de onderste beschermkap vertraagd werken.
- **Open de onderste beschermkap alleen met de hand bij bijzondere zaagwerkzaamheden, zoals invallend en haaks zagen. Open de onderste beschermkap met de terugtrekhandel en laat deze los zodra het zaagblad in het werkstuk is binnengedrongen.** Bij alle andere zaagwerkzaamheden moet de onderste beschermkap automatisch werken.
- **Leg de zaagmachine niet op de werkbank of op de vloer zonder dat de onderste beschermkap het zaagblad bedekt.** Een onbeschermd uitlopend zaagblad beweegt de zaagmachine tegen de zaagrichting en zaagt wat er in de weg komt. Let op de uitlooptijd van de zaagmachine.
- **Draag een gehoorbescherming.** De invloed van lawaai kan gehoorverlies tot gevolg hebben.



- Open de accu niet.** Er bestaat gevaar voor kortsluiting.
- Bescherm de accu tegen hitte, bijvoorbeeld ook tegen voortdurend zonlicht, vuur, water en vocht.** Er bestaat explosiegevaar.
- Bij beschadiging en onjuist gebruik van de accu kunnen er dampen vrijkomen. Zorg voor frisse lucht en raadpleeg bij klachten een arts.** De dampen kunnen de luchtwegen irriteren.
- Gebruik de accu alleen in combinatie met uw Würth elektrische gereedschap.** Alleen zo wordt de accu tegen gevaarlijke overbelasting beschermd.
- Gebruik alleen originele Würth-accu's met de op het typeplaatje van het elektrische gereedschap aangegeven spanning.** Het gebruik van andere accu's kan tot lichamelijk letsel en brandgevaar leiden.
- Gebruik uitsluitend origineel Würth toebehoren.**

### Technische gegevens

<b>Accu-metaalcirkelzaag</b>	<b>MHKS 28-A</b>
Artikelnummer	5700 802 X
Onbelast toerental	3200 min <sup>-1</sup>
Zaagbladdiameter x boorgatdiameter	174 x 20 mm
max. zaagvermogen	5 mm
- Staalplaat	Ø 61 mm
- Buizen	max. 61 mm
- Profielen	
Gewicht volgens EPTA-Procedure 01	4,2 kg

<b>Accu</b>	<b>Li-Ion</b>	<b>LI-2-28 V</b>	<b>LI-2-28 V</b>
Artikelnummer	0700 956 730	0700 957 730	0700 957 731
Nominale spanning	28 V	28 V	28 V
Nominale capaciteit	3,0 Ah	3,0 Ah	5,0 Ah
Aantal cellen	1 x 7	2 x 7	2 x 7
Gewicht	1,0 kg	1,0 kg	1,0 kg

### Gebruik volgens bestemming

De metaalzaag is bestemd voor rechtlijnig zagen in verschillende soorten metaal, zoals metaalprofielen (Unistrut), buizen, droogbouwstaanders, kabelgoten, aluminiumprofielen, plaatmateriaal e.d.

De gebruiker is aansprakelijk voor schade als het gereedschap niet volgens de bestemming wordt gebruikt.

### Pictogrammen

	Lees alle veiligheidsvoorschriften en aanwijzingen
	Let op!
	Verwijder vóór werkzaamheden aan het gereedschap altijd de accu.
	Draag een veiligheidsbril.
	CE-keurmerk

### Accu

Een nieuwe of lang niet gebruikte accu levert pas na ca. 2 - 3 oplaad- en ontladcycli zijn volledige capaciteit.

Leg de accu niet op een verwarmingsradiator en stel deze niet langdurig bloot aan fel zonlicht. Temperaturen boven 50 °C zijn schadelijk.

Houd de aansluitcontacten van oplaadapparaat en wisselaccu schoon. Voor een optimale levensduur moet na gebruik de accu volledig worden opgeladen.

Neem de accu voor een zo lang mogelijke levensduur na het opladen uit het oplaadapparaat.

Bij bewaren van de accu langer dan 30 dagen: accu bij ca. 27 °C en droog bewaren.

Accu bij ca. 30% - 50% van de oplaadtoestand bewaren.

Accu elke 6 maanden opnieuw opladen.

## Stofafzuiging

Stof van materialen zoals loodhoudende verf, enkele houtsoorten, mineralen en metaal kunnen schadelijk voor de gezondheid zijn. Aanraking of inademing van stof kan leiden tot allergische reacties en/of ziekten van de ademenwegen van de gebruiker of personen die zich in de omgeving bevinden.

Bepaalde soorten stof, bijvoorbeeld van eiken- en beukenhout, gelden als kankerverwekkend, in het bijzonder in combinatie met toevoegingsstoffen voor houtbehandeling (chromaat en houtbeschermingsmiddelen). Asbesthoudend materiaal mag alleen door bepaalde vakmensen worden bewerkt.

- Zorg voor een goede ventilatie van de werkplek.
- Er wordt geadviseerd om een ademmasker met filterklasse P2 te dragen.

Neem de in uw land geldende voorschriften voor de te bewerken materialen in acht.

## Onderhoud en reiniging

- Verwijder vóór werkzaamheden aan het gereedschap altijd de accu.**
- Houd het elektrische gereedschap en de ventilatieopeningen altijd schoon om goed en veilig te werken.**

Mocht het elektrische gereedschap ondanks zorgvuldige fabricage- en testmethoden toch defect raken, dient de reparatie door een Würth master-Service te worden uitgevoerd.

Vermeld bij vragen en bestellingen van vervangingsonderdelen altijd het artikelnummer volgens het typeplaatje van het elektrische gereedschap.

De actuele onderdelenlijst van dit elektrische gereedschap kunt u bekijken op „<http://www.wuerth.com/partsmanager>” of aanvragen bij de Würth vestiging bij u in de buurt.

## Garantie

Voor dit elektrische gereedschap van Würth bieden wij de wettelijke garantie vanaf de aankoopdatum (factuur of leverbon geldt als bewijs) volgens de in uw land geldende bepalingen. Opgetreden defecten worden verholpen door een vervangingslevering of reparatie.

Schade die terug te voeren is op natuurlijke slijtage, overbelasting of onoordeelkundig gebruik, is van garantie uitgesloten.

Klachten worden alleen in behandeling genomen wanneer u het gereedschap in compleet gemonteerde toestand overdraagt aan een Würth vestiging, een Würth buitendienstmedewerker of een door Würth erkende klantenservicewerkplaats voor perslucht- en elektrische gereedschappen.

## Afvalverwijdering

Elektrische gereedschappen, toebehoren en verpakkingen moeten op een voor het milieu verantwoorde wijze worden hergebruikt.

Gooi elektrische gereedschappen niet bij het huisvuil.

### Alleen voor landen van de EU:



Volgens de Europese richtlijn 2012/19/EU betreffende elektrische en elektronische oude apparaten en de omzetting van de richtlijn in nationaal recht moeten niet meer bruikbare elektrische gereedschappen apart worden ingezameld en op een voor het milieu verantwoorde wijze worden hergebruikt.

## Transport van lithium-ionen-accu's

Lithium-ionen-accu's vallen onder de wettelijke bepalingen inzake het transport van gevaarlijke goederen.

Voor het transport van deze accu's moeten de lokale, nationale en internationale voorschriften en bepalingen in acht worden genomen.

Verbruikers mogen deze accu's zonder meer over de weg transporteren.

Het commerciële transport van lithium-ionen-accu's door expeditiebedrijven is onderhevig aan de bepalingen inzake het transport van gevaarlijke goederen. De verzendingsvoorbereidingen en het transport mogen uitsluitend worden uitgevoerd door dienovereenkomstig opgeleide personen. Het complete proces moet vakkundig worden begeleid.

Onderstaande punten moeten bij het transport van accu's in acht worden genomen:

Waarborg ter vermindering van kortsluitingen dat de contacten beschermd en geïsoleerd zijn.

Let op dat het accupack in de verpakking niet kan verschuiven.

Beschadigde of lekkende accu's mogen niet worden getransporteerd.

Neem voor meer informatie contact op met uw expeditiebedrijf.



### Informatie over geluid en trillingen

Meetwaarden voor geluid bepaald volgens EN 60745.

Het A-gewogen geluidsniveau van het gereedschap bedraagt kenmerkend: geluidsdruk niveau 83,5 dB(A); geluidsvermogen niveau 94,5 dB(A). Onzekerheid  $K=3$  dB.

#### Drag een gehoorbescherming.

Totale trillingswaarden (vectorsom van drie richtingen) bepaald volgens EN 60745: Trillingsemisiewaarde  $a_{11} = 1,1 \text{ m/s}^2$ , Onzekerheid  $K=1,5 \text{ m/s}^2$ .

Het in deze gebruiksaanwijzing vermelde trillingsniveau is gemeten met een volgens EN 60745 genormeerde meetmethode en kan worden gebruikt om elektrische gereedschappen met elkaar te vergelijken. Het is ook geschikt voor een voorlopige inschatting van de trillingsbelasting.

Het aangegeven trillingsniveau representeert de voornaamste toepassingen van het elektrische gereedschap. Als echter het elektrische gereedschap wordt gebruikt voor andere toepassingen, met afwijkende inzetgereedschappen of onvoldoende onderhoud, kan het trillingsniveau afwijken. Dit kan de trillingsbelasting gedurende de gehele arbeidsperiode duidelijk verhogen.

Voor een nauwkeurige schatting van de trillingsbelasting moet ook rekening worden gehouden met de tijd waarin het gereedschap uitgeschakeld is, of waarin het gereedschap wel loopt, maar niet werkelijk wordt gebruikt. Dit kan de trillingsbelasting gedurende de gehele arbeidsperiode duidelijk verminderen.

Leg aanvullende veiligheidsmaatregelen ter bescherming van de bediener tegen het effect van trillingen vast, zoals: onderhoud van elektrische gereedschappen en inzetgereedschappen, warm houden van de handen, organisatie van het arbeidsproces.

### EG-Conformiteitsverklaring $\text{CE}$

Wij verklaren als alleen verantwoordelijke dat dit product voldoet aan de volgende normen:

EN 60745-1:2009+A11:2010,  
EN 60745-2-5:2010,  
EN 55014-1:2006+A1:2009+A2:2011,  
EN 55014-2:2015  
EN 50581:2012 volgens de bepalingen van de richtlijnen 2011/65/EU, 2006/42/EG, 2014/30/EU.

Technisch dossier bij:  
Adolf Würth GmbH & Co. KG, Abt. PCM  
Reinhold-Würth-Straße 12 - 17,  
74653 Künzelsau, GERMANY

Frank Wolpert                      Dr.-Ing. Siegfried Beichter  
Procuratiehouder -              Procuratiehouder -  
Hoofd Productmanagement      Hoofd Kwaliteit

Künzelsau: 01.09.2017

**Wijzigingen voorbehouden.**

DK

## For din egen sikkerheds skyld

**⚠ ADVARSEL** Læs alle advarselshenvisninger og instrukser. I tilfælde af manglende overholdelse af advarselshenvisningerne og instrukserne er der risiko for elektrisk stød, brand og/eller alvorlige kvæstelser.

**Opbevar alle advarselshenvisninger og instrukser til senere brug.**

Det i advarselshenvisningerne benyttede begreb „el-værktøj“ refererer til netdrevet el-værktøj (med netkabel) og akkudrevet el-værktøj (uden netkabel).



**Sikkert arbejde med maskinen er kun muligt, hvis du før brug læser brugsvejledningen og sikkerhedsforskrifterne helt igennem og overholder disses anvisninger.**



## Sikkerhedsinstrukser til rundsave

### Savning

- Hold fingrene væk fra saveområdet og savklingen. Hold på ekstragrebet eller motorhuset med den anden hånd.** Holdes rundsaven med begge hænder, kan disse ikke kvæstes af savklingen.
- Stik ikke fingrene ind under emnet.** Beskyttelseskærmen kan ikke beskytte dig mod savklingen under emnet.
- Tilpas snitdybden i forhold til emnets tykkelse.** Mindre end en hel tandhøjde skal kunne ses under emnet.
- Hold aldrig det emne, der skal saves i, i hånden eller hen over benet. Sikre emnet på et stabilt underlag.** Det er vigtigt at fastgøre emnet godt for at minimere fare for kropskontakt, klemning af savklinge eller tab af kontrol.
- Hold værktøjet i de isolerede gribeblader, når arbejde udføres, hvor tilbehøret kan ramme skjulte strømledninger.** Kontakten med en spændingsførende ledning kan også sætte metalholdige værktøjsdele under spænding, hvilket kan føre til elektrisk stød.
- Anvend altid et anslag eller en lige kantføring til længdeskæring.** Dette forbedrer snitnøjagtigheden og reducerer muligheden for, at savklingen sætter sig i klemme.
- Anvend altid savklinger i den rigtige størrelse og med passende boring (f.eks. stjerneformet eller rund).** Savklinger, der ikke passer til savens monteringsdele, løber ikke rundt, hvorved du taber kontrollen.

- Anvend aldrig beskadigede eller forkeerte savklinge-spændeskiver eller -skruer.** Savklinge-spændeskiverne og -skruerne er konstrueret specielt til din sav for at sikre optimal ydelse og driftssikkerhed.

### Årsager til et tilbageslag og hvordan et sådant undgås:

- et tilbageslag er den pludselige reaktion fra en fastsiddende eller forkert indstillet savklinge, der fører til, at en ukontrolleret sav løfter sig og bevæger sig ud af emnet og hen imod betjeningspersonen. har savklingen sat sig fast eller klemt sig fast i savspalten, blokerer den, og motorkraften slår maskinen tilbage ind mod betjeningspersonen; drejes eller indstilles savklingen forkert i savsnittet, kan tænderne på den bageste savklinge kant sætte sig fast i emnets overflade, hvorved savklingen springer ud af savspalten, og saven springer tilbage hen imod betjeningspersonen.
- Et tilbageslag skyldes forkert eller fejlbæftet brug af saven.** Det kan forhindres ved at træffe egnede sikkerhedsforanstaltninger, der beskrives i det følgende.
- Hold saven fast med begge hænder og hold dine arme i en position, hvor du kan modstå tilbageslagskræfterne. Sørg altid for at stå på siden af savklingen, savklingen må aldrig befinde sig i en linje med din krop.** Ved et tilbageslag kan rundsaven springe tilbage, dog kan betjeningspersonen beherske tilbageslagskræfterne, hvis egnede foranstaltninger er truffet.

- Sidder savklingen i klemme, eller afbrydes savearbejdet af en anden grund, slippes start-stop-kontakten, og saven holdes roligt i emnet, til savklingen står helt stille. Forsøg aldrig at fjerne saven fra emnet eller at trække den tilbage, så længe savklingen bevæger sig eller der kan opstå et tilbageslag.** Find frem til årsagen til, at savklingen sidder i klemme, og afhjælp årsagen med egnede foranstaltninger.
- Ønsker du at starte en sav, der sidder i emnet, centrerer savklingen i savspalten, hvorefter det kontrolleres, at savtænderne ikke sidder fast i emnet.** Sidder savklingen i klemme, kan den bevæge sig ud af emnet eller føre til et tilbageslag, hvis saven startes igen.
- Understøt store plader for at reducere risikoen for et tilbageslag som følge af en fastsiddende savklinge.** Store plader kan bøje sig under deres egen vægt. Plader skal støttes på begge sider, både i nærheden af savspalten og ved kanten.
- Anvend ikke uskarpe eller beskadigede savklinger.** Savklinger med uskarpe eller forkeret indstillede tænder fører til øget friktion, fastklemning af savklingen og tilbageslag, fordi savspalten er for smal.
- Spænd snitdybde- og snitvinkelindstillingerne, før savearbejdet påbegyndes.** Ændrer indstillingerne sig under savearbejdet, kan savklingen sætte sig i klemme, hvilket kan føre til et tilbageslag.
- Vær især forsigtig, når du udfører et snit i et skjult område som f.eks. en bestående væg.** Den neddykkende savklinge kan blokere i forbindelse med savning i skjulte genstande, hvilket kan føre til et tilbageslag.
- Kontrollér fjederfunktionen for den nederste beskyttelsesskærm. Sørg for at få maskinen vedligeholdt før brug, hvis den nederste beskyttelsesskærm og fjederen ikke fungerer korrekt.** Beskadigede dele, klæbrige aflejringer eller ophobede spåner er med til, at den nederste beskyttelsesskærm arbejder forsinket.
- Åben kun den nederste beskyttelsesskærm med hånden i forbindelse med særlige snit som f.eks. „dyk- og vinkel-snit“.** Åben den nederste beskyttelsesskærm med tilbagetræksarmen og slip den, så snart savklingen er trængt ind i emnet. Ved alt andet savearbejde skal den nederste beskyttelsesskærm arbejde automatisk.
- Saven må kun lægges fra på værktøjsbænken eller gulvet, hvis den nederste beskyttelsesskærm dækker over savklingen.** En ubeskyttet, efterløbende savklinge bevæger saven mod snitretningen og sager i alt, hvad der kommer i nærheden af saven. Overhold savens efterløbstid.
- Brug høreværn.** Støjpåvirkning kan føre til tab af hørelse.
- Åben ikke akkuen.** Fare for kortslutning.
- Beskyt akkuen mod varme (f.eks. også mod varige solstråler, brand, vand og fugt).** Fare for eksplosion.
- Beskadiges akkuen eller bruges den forkert, kan der sive dampe ud. Tilfør frisk luft og søg læge, hvis du føler dig utilpas.** Dampene kan irritere luftvejene.
- Anvend kun akkuen i forbindelse med dit Würth el-værktøj.** Kun på denne måde beskyttes akkuen mod farlig overbelastning.
- Anvend kun originale akkuer fra Würth med den spænding, der er angivet på typeskiltet til dit el-værktøj.** Brug af andre akkuer kan føre til kvæstelser og er forbundet med brandfare.
- Brug kun originalt tilbehør fra Würth.**

### Funktion af den nederste beskyttelsesskærm

- Kontrollér altid før brug, at den nederste beskyttelsesskærm lukker korrekt. Anvend ikke saven, hvis den nederste beskyttelsesskærm ikke kan bevæges frit og den ikke lukker med det samme. Klem eller bind aldrig den nederste beskyttelsesskærm fast i åben position.** Falder saven utilsigtet ned på jorden, kan den nederste beskyttelsesskærm deformeres. Åben beskyttelsesskærmen med tilbagetræksarmen og sørg for at sikre, at den bevæger sig frit, og at hverken savklingen eller andre dele berøres, uafhængigt af snitvinklerne.

### Tekniske data

#### Akkudrevet manuel metalrundsav

Artikelnummer	5700 802 X
Ubelastet omdrejningstal	3200 min <sup>-1</sup>
Savklingediameter x hul diameter	174 x 20 mm
Maks. saveydelse	
- stålplade	5 mm
- rør	Ø 61 mm
- profiler	maks. 61 mm
Vægt iht. EPTA-Procedure 01	4,2 kg





Akku	Li-Ion	LI-2-28 V	LI-2-28 V
Artikelnummer	0700 956	0700 957	0700 957
	730	730	731
Nominal spænding	28 V	28 V	28 V
Nominal kapacitet	3,0 Ah	3,0 Ah	5,0 Ah
Antal celler	1 x 7	2 x 7	2 x 7
Vægt	1,0 kg	1,0 kg	1,0 kg

### Tilsligtet anvendelse

Metalsaven er beregnet til at save lige snit i forskellige former for metal som f.eks. metalprofiler (UniStrut), rør, stativkonstruktioner til gipsplader, kabelkanaler, aluminiumsprofiler, plader o.lign.

Brugeren bærer ansvaret for skader, der opstår som følge af forkert brug.

### Symboler

	Læs alle sikkerhedsinstrukser og anvisninger
	Pas på
	Tag akkuen ud, før der arbejdes på maskinen.
	Brug beskyttelsesbriller.
	CE-tegn

### Akku

En ny akkumulator eller en akkumulator, der ikke har været brugt i længere tid, yder først fuld kapacitet efter ca. 2 - 3 opladninger og afladninger.

Læg ikke akkuen fra på radiatorer og udsæt den ikke for stærk sol i længere tid, temperaturer over 50 °C fører til skader.

Hold tilslutningskontakterne på oplader og vekselakku rene. Akkuen skal lades helt efter brug for at sikre en optimal levetid.

Tag akkuen ud af opladeren efter opladningen, da det er med til at forlænge levetiden.

Opbevares akkuen i mere end 30 dage:

Opbevar akkuen et tørt sted ved ca. 27 °C.

Opbevar akkuen ved ca. 30% - 50% af ladetilstanden.

Oplad akkuen igen hver 6. måned.

### Støvopsugning

Støv fra materialer som f.eks. blyholdig maling, nogle træsorter, mineraler og metal kan være sundhedsfarligt. Berøring eller indånding af støv kan føre til allergiske reaktioner og/eller åndedrætssygdomme hos brugeren eller personer, der opholder sig i nærheden af arbejdspladsen.

Bestemte typer støv som f.eks. ege- eller bøgestøv betegnes som kræftfremkaldende, især i forbindelse med ekstra stoffer til træbehandling (chromat, træbeskyttelsesmiddel). Asbestholdigt materiale må kun bearbejdes af fagfolk.

- Sørg for god udluftning af arbejdspladsen.
- Det anbefales at bære åndeværn med filterklasse P2.

Overhold forskrifterne, der gælder i dit land vedr. de materialer, der skal bearbejdes.

### Vedligeholdelse og rengøring

- Tag akkuen ud, før der arbejdes på maskinen.**
- El-værktøj og el-værktøjets ventilationsåbninger skal altid holdes rene for at sikre et godt og sikkert arbejde.**

Skulle el-værktøjet svigte trods omhyggelig fabrikation og kontrol, skal reparationen udføres af Würth master-Service.

Artikelnummeret på el-værktøjets typeskilt skal altid angives ved forespørgsler og bestilling af reservedele.

Den aktuelle reservedelsliste for dette el-værktøj findes på nettet under „<http://www.wuerth.com/partsmanager>“ eller kan bestilles i den nærmeste Würth-butik.

### Reklamerationsret

Vi yder garanti på dette Würth el-værktøj i henhold til de lovbestemmelser, som gælder i det enkelte land, fra købsdagen (købsbevis i form af faktura eller følgesedel skal vedlægges/medsendes). Skader, der opstår, repareres, eller defekte dele udskiftes.

Reklamerationsretten dækker ikke skader, der skyldes naturligt slid, overbelastning eller forkert behandling.

Reklamerationer kan kun anerkendes, hvis du sender maskinen uadskilt til en Würth-butik, din Würth kontaktperson eller Würth Master Service, der har kendskab til trykluft- og el-værktøj.

### Bortskaffelse

El-værktøj, tilbehør og emballage skal genbruges på en miljøvenlig måde.

Smid ikke el-værktøj ud sammen med det almindelige husholdningsaffald!

#### Gælder kun i EU-lande:



Iht. det europæiske direktiv 2012/19/EU om affald af elektrisk og elektronisk udstyr skal kasseret elektrisk udstyr indsamles separat og genbruges iht. gældende miljøforskrifter.

### Transport af lithium-batterier

Lithium-batterier er omfattet af lovgivningen om transport af farligt gods.

Transporten af disse batterier skal ske under overholdelse af lokale, nationale og internationale regler og bestemmelser.

Forbrugere må transportere disse batterier på veje uden yderligere krav.

Den kommercielle transport af lithium-batterier ved speditorsfirmaer er omfattet af reglerne for transport af farligt gods. Forberedelsen af forsendelse og transport må kun udføres af tilsvarende trænedede personer. Den samlede proces skal følges af fagfolk.

Følgende punkter skal overholdes ved transport af batterier:

Sørg for at kontakterne er beskyttet og isoleret for at forhindre kortslutninger.

Sørg for at batteripakken ikke kan bevæge sig inden for emballagen.

Beskadigede eller lækkenne batterier må ikke transporteres.

Kontakt dit speditorsfirma for at få yderligere oplysninger.

### Støj-/vibrationsinformation

Måleværdier for støj beregnet iht. EN 60745.

Værktøjets A-vægtede støjniveau er typisk: Lydtryksniveau 83,5 dB(A); lydeffektniveau 94,5 dB(A). Usikkerhed K=3 dB.

#### Brug høreværn!

Samlede svingningsværdier (vektorsum for tre retninger) beregnet iht. EN 60745: Svingnings-emissionsværdi  $a_h = 1,1 \text{ m/s}^2$ , Usikkerhed K=1,5  $\text{m/s}^2$ .

Det svingningsniveau, der er angivet i nærværende instruktioner, er blevet målt iht. en standardiseret måleproces i EN 60745, og kan bruges til at sammenligne el-værktøjer. Det er også egnet til en foreløbig vurdering af svingningsbelastningen.

Det angivne svingningsniveau repræsenterer de væsentlige anvendelser af el-værktøjet. Hvis el-værktøjet dog anvendes til andre formål, med afvigende indsatsværktøj eller utilstrækkelig vedligeholdelse, kan svingningsniveauet afvige. Dette kan føre til en betydelig forøgelse af svingningsbelastningen i hele arbejdstidsrummet.

Til en nøjagtig vurdering af svingningsbelastningen bør der også tages højde for de tider, i hvilke værktøjet er slukket eller godt nok kører, men rent faktisk ikke anvendes. Dette kan føre til en betydelig reduktion af svingningsbelastningen i hele arbejdstidsrummet. Fastlæg ekstra sikkerhedsforanstaltninger til beskyttelse af brugeren mod svingningers virkning som f.eks.: Vedligeholdelse af el-værktøj og indsatsværktøj, holde hænder varme, organisation af arbejdsforløb.



### EF-Overensstemmelses- erklæring

Vi erklærer under almindeligt ansvar, at dette produkt er i overensstemmelse med følgende standarder:  
EN 60745-1:2009+A11:2010,  
EN 60745-2-5:2010,  
EN 55014-1:2006+A1:2009+A2:2011,  
EN 55014-2:2015  
EN 50581:2012 iht. bestemmelserne i direktiverne 2011/65/EU, 2006/42/EF, 2014/30/EU.

Teknisk dossier hos:  
Adolf Würth GmbH & Co. KG, Abt. PCM  
Reinhold-Würth-Straße 12 - 17,  
74653 Künzelsau, GERMANY

Frank Wolpert  
Prokurist -  
Leder af afd. produkt-  
management

Dr.-Ing. Siegfried Beichter  
Prokurist - leder af afd.  
kvalitet

Künzelsau: 01.09.2017

**Ret til ændringer forbeholdes.**



NO

## For din egen sikkerhet

**⚠ ADVARSEL** Les gjennom alle advarslene og anvisningene. Feil ved overholdelsen av advarslene og nedenstående anvisninger kan medføre elektriske støt, brann og/eller alvorlige skader.

**Ta godt vare på alle advarslene og informasjonene.**

Det nedenstående anvendte uttrykket «elektroverktøy» gjelder for strømdrevne elektroverktøy (med ledning) og batteridrevne elektroverktøy (uten ledning).



**Farefritt arbeid med maskinen er kun mulig hvis du leser hele bruksanvisningen og alle sikkerhetshenvisningene og følger de oppgitte anvisningene nøye.**



## Sikkerhetshenvisninger for sirkelsager

### Sageprosess

- Ikke kom med hendene dine inn i sagemrådet og mot sagbladet. Hold med den andre hånden din ekstrahåndtaket eller motorhuset.** Når begge hendene holder sirkelsagen kan ikke sagbladet skade disse.
- Ikke grip under arbeidsstykket.** Vernedekselet kan ikke beskytte deg mot sagbladet under arbeidsstykket.
- Tilpass skjæredybden arbeidsstykkets tykkelse.** Det bør være mindre enn en full tannhøyde synlig under arbeidsstykket.
- Hold aldri arbeidsstykket som skal sages i hånden eller over beinet. Sikre arbeidsstykket på et stabilt underlag.** Det er viktig å feste arbeidsstykket godt for å minimere faren for kroppskontakt, klemming av sagbladet eller tap av kontrollen.
- Hold verktøyet på de isolerte gripeflatene når du utfører arbeider der innsatsverktøyet kan treffe på en skjult strømlledning.** Kontakten med en spenningsførende ledning kan også sette verktøyets metalliske deler under spenning og medføre elektrisk støt.
- Bruk ved lengdesnitt alltid et anslag eller en rett kantføring.** Dette forbedrer snittnøyaktigheten og reduserer muligheten for at sagbladet går i klem.
- Benytt alltid sagblader med riktig størrelse og med passende styrehull (f. eks. stjerneformet eller rund).** Sagblader som ikke passer til sagens monteringsdeler, går urundt og fører til tap av kontrollen.

- Bruk aldri skadede eller gale sagblad- underlagsskiver eller -skruer.** Sagblad- underlagsskivene og -skruene ble konstruert spesielt for din sag, for optimal ytelse og driftsikkerhet.

### Årsaker og unngåelse av et tilbakeslag:

- et tilbakeslag er den plutselige reaksjonen som følger av at sagbladet hektes fast, går i klem eller er feil innrettet, det fører til at en ukontrollert sag løftes av og beveger seg ut fra arbeidsstykket i retning betjeningspersonen; hvis sagbladet hektes fast eller går i klem i sagspalten som lukkes, blokkerer det, og motorkraften slår apparatet tilbake i retning betjeningspersonen; Hvis sagbladet i sagsnittet vrir eller er feil innrettet, kan tennene i den bakre sagbladkanten hektes fast i arbeidsstykkets overflate, derved beveger sagbladet seg ut av sagspalten og sagen hopper tilbake i retning betjeningspersonen.
- Et tilbakeslag er følgen av en feil eller feilaktig bruk av sagen.** Det kan forhindres ved egnede forsiktighetsforanstaltninger som er beskrevet nedenfor.
- Hold sagen fast med begge hender og plasser armene i en posisjon hvor du kan motstå tilbakeslagskreftene. Opphold deg alltid på siden av sagbladet, stå aldri med kroppen din i en linje med sagbladet.** Ved et tilbakeslag kan sirkelsagen hoppe bakover, imidlertid kan betjeningspersonen beherske tilbakeslagskreftene hvis det er blitt truffet egnede tiltak.

- **Dersom sagbladet går i klem eller sagingen av en annen grunn blir avbrutt, slipp på-/av-bryteren og hold sagen rolig i arbeidsstykket til sagbladet står fullstendig stille. Forsøk aldri å fjerne sagen ut av arbeidsstykket eller trekke det bakover, så lenge sagbladet beveger seg eller det kunne skje et tilbakeslag.** Finn ut årsaken til klemmingen av sagbladet og fjern den ved egnede tiltak.
- **Hvis du vil starte en sag som sitter i arbeidsstykket, sentrer sagbladet i sagspalten og kontroller om sagtennene ikke er heftet fast i arbeidsstykket.** Hvis sagbladet er gått i klem, kan det bevege seg ut av arbeidsstykket eller forårsake et tilbakeslag når sagen blir startet på nytt.
- **Understøtt store plater for å redusere risikoen for et tilbakeslag ved et sagblad som er gått i klem.** Store plater kan bli nedbøyd på grunn av sin egenvekt. Plater må understøttes på begge sider, både i nærheten av sagbladet og også på kanten.
- **Ikke benytt sløve eller skadede sagblader.** Sagblad med sløve eller feil innrettede tenner forårsaker på grunn en for trang sagespalt øket friksjon, klemming av sagbladet og tilbakeslag.
- **Trekk før sagingen innstillingene for skjæredybde og skjærevinkel fast.** Der som innstillingene forandres under sagingen, kan sagbladet gå i klem og det kan oppstå et tilbakeslag.
- **Vær spesielt forsiktig når du utfører et snitt i et skjult område, f. eks. en eksisterende vegg.** Sagbladet som ved sagingen dykker ned i skjulte objekter kan blokkere og forårsake et tilbakeslag.
- **Kontroller fjærens funksjon for det nedre verne-dekselet. La apparatet vedlikeholdes før bruk, dersom det nedre verne-dekselet og fjæren ikke arbeider feilfritt.** Skadede deler, klebrige avleiringer eller opphopninger av spon lar det nedre verne-dekselet arbeide langsomt.
- **Åpne det nedre verne-dekselet for hånd bare ved spesielle snitt, som «dykk- og vinkelsnitt».** Åpne det nedre verne-dekselet med tilbaketrekkingsspaken og slipp denne med en gang sagbladet er trengt inn i arbeidsstykket. Ved alle andre sagesarbeider må det nedre verne-dekselet arbeide automatisk.
- **Ikke legg sagen ned på arbeidsbenken eller på gulvet, uten at det nedre verne-dekselet dekker sagbladet.** Et ubeskyttet, retarderende sagblad beveger sagen mot skjæretningen og sager alt som kommer i veien. Vær derved oppmerksom på sagens retardasjonstid.
- **Bruk hørselvern.** Innvirkning av støy kan medføre hørseltap.
- **Batteriet må ikke åpnes.** Det er fare for kortslutning.
- **Beskytt batteriet mot varme, f. eks. også mot permanent solinnvirkning, ild, vann og fuktighet.** Det er fare for eksplosjoner.
- **Ved skader og usakkyndig bruk av batteriet kan det slippe ut damp. Tilfør frisk luft og gå til lege hvis det oppstår helseproblemer.** Dampene kan irritere åndedrettsorganene.
- **Bruk batteriet kun i kombinasjon med Würth el-verktøyet.** Kun slik beskyttes batteriet mot farlig overbelastning.
- **Benytt kun original Würth batterier med den spenningen som er angitt på type-skiltet til elektroverktøyet.** Bruken av andre batterier kan føre til skader og brannfare.
- **Bruk kun originalt Würth tilbehør.**

### Funksjon til det nedre verne-dekselet

- **Kontroller før hver bruk om det nedre verne-dekselet lukker feilfritt. Ikke bruk sagen hvis det nedre verne-dekselet ikke er fritt bevegelig og ikke lukker straks. Klem eller bind det nedre verne-dekselet aldri fast i åpnet posisjon.** Hvis sagen utilsiktet skulle falle ned på gulvet, kan det nedre verne-dekselet bli deformert. Åpne verne-dekselet med tilbaketrekkingsspaken og sikre at det beveger seg fritt, og ved alle skjærevinkler og -dybder berører verken sagblad eller andre deler.

### Tekniske data

<b>Batteri-metallhåndssirkelsag</b>	<b>MHKS 28-A</b>
Artikkelnummer	5700 802 X
Turtall, ubelastet	3200 min <sup>-1</sup>
Sagbladdiameter x boringsdiameter	174 x 20 mm
max. kutteytelse	
- stålplate	5 mm
- rør	Ø 61 mm
- profiler	max. 61 mm
Vekt tilsvarende EPTA-Procedure 01	4,2 kg

<b>Batteri</b>	<b>Li-Ion</b>	<b>LI-2-28 V</b>	<b>LI-2-28 V</b>
Artikkelnummer	0700 956	0700 957	0700 957
	730	730	731
Nominell spenning	28 V	28 V	28 V
Nominell kapasitet	3,0 Ah	3,0 Ah	5,0 Ah
Antall celler	1 x 7	2 x 7	2 x 7
Vekt	1,0 kg	1,0 kg	1,0 kg

### Formålsmessig bruk

Metallsagen er beregnet til saging av rettlinjete snitt i forskjellige metaller som f. eks. metallprofiler (UniStrut), rør, profiler av tynnplatestål, kabelkanaler, aluminiumsprofiler, metallplater, m.m.

Brukeren overtar ansvaret for skader som oppstår på grunn av ikke formålsmessig bruk.

### Symboler

	Les all sikkerhetsinformasjonen og instruksene
	Gi akt
	Taut batteriet før alle arbeider på maskinen.
	Bruk vernebriller.
	CE-merke

### Oppladbart batteri

Et nytt batteri eller et batteri som ikke har vært i bruk over lengre tid oppnår først etter ca. 2 - 3 oppladings- og utladingscykluser sin fulle effekt.

Ikke legg batteriet bort på varmelegemer eller utsett det over lengre tid for sterk solinnstråling, temperaturer over 50 °C skader.

Hold koplingskontaktene på ladeapparat og utbyttbart batteri rene. For en optimal levetid må batteriet lades fullt opp etter bruk.

Ta batteriet etter oppladingen ut av batteriladeren for en helst lang levetid.

Ved lagring av batteriet lengre enn 30 dager:

Lagre batteri ved ca. 27 °C og tørt.

Lagre batteri ved ca. 30% - 50% av ladetilstanden.

Lad batteriet opp på nytt hver 6. måned.

### Støvavsug

Støv fra materialer som blyholdig maling, noen tresorter, mineraler og metall kan være helsefarlige. Berøring eller innånding av støv kan utløse allergiske reaksjoner og/eller åndedretts sykdommer hos brukeren eller personer som befinner seg i nærheten.

Visse typer støv som eik- eller bøkstøv gjelder som kreftfremkallende, spesielt i kombinasjon med tilsetningsstoffer til trebearbeidelse (kromat, trebeskyttelsesmidler). Asbestholdig materiale må kun bearbeides av fagfolk.

- Sørg for god ventilasjon av arbeidsplassen.
- Det anbefales å bruke en støvmaske med filterklasse P2.

Følg ditt lands gyldige forskrifter for de materialene som skal bearbeides.

### Vedlikehold og rengjøring

- Taut batteriet før alle arbeider på maskinen.**
- Hold elektroverktøyet og ventilasjons-spaltene alltid rene, for å kunne arbeide bra og sikkert.**

Hvis elektroverktøyet til tross for omhyggelige produksjons- og kontrollmetoder en gang skulle svikte, må reparasjonen utføres av et Würth master-serviceverksted.

Ved alle forespørsler og reservedelsbestillinger må du oppgi artikkelnummeret som er angitt på elektroverktøyet's typeskilt.

Den aktuelle reservedelslisten for dette elektroverktøyet finner du på internett under «<http://www.wuerth.com/partsmanager>» eller du kan bestille den hos nærmeste Würth filial.

### Reklamasjonsrett

For dette Würth elektroverktøyet gir vi reklamasjonsrett i henhold til lovens hhv. landets bestemmelser fra kjøpsdato (bevis er regning eller følgebrev). Skader som er oppstått utbedres med nytt produkt eller reparasjon.

Skader som kan tilbakeføres til naturlig slitasje, overbelastning eller usakkyndig behandling er utelukket fra garantien.

Reklamasjoner kan kun aksepteres hvis maskinen leveres inn i sammenbygd tilstand til en Würth filial, Würth servicemedarbeider eller et autorisert Würth serviceverksted for trykkluft- og elektroverktøy.

### Deponering

Elektroverktøy, tilbehør og emballasje må leveres inn til miljøvennlig gjenvinning.

Elektroverktøy må ikke kastes i vanlig søppel!

#### Kun for EU-land:



Jf. det europeiske direktivet 2012/19/EU vedr. gamle elektriske og elektroniske apparater og tilpassingen til nasjonale lover må gammelt elektroverktøy som ikke lenger kan brukes samles inn og leveres inn til en miljøvennlig resirkulering.

### Transport av Litium-Ion-Batteri

Litium-ion-batterier faller under de lovfestede forskriftene om transport av farlig gods.

Transporten av disse batteriene må rette seg etter lokale, nasjonale og internasjonale forskrifter og bestemmelser.

Forbruker har lov å transportere disse batteriene på gaten uten reglementering.

Den kommersielle transport av Litium-ion-batterier av spedisjonsfirma faller under bestemmelsene om transport av farlig gods. Forberedningene av forsendelsen og transport skal utelukkende gjennomføres av personer som har blitt skolert til dette. Hele prosessen skal følges opp av fagfolk.

Følgende punkter skal tas hensyn til ved transport:

Kontroller at kontaktene er beskyttet og isolert for å unngå kortslutninger.

Pass på at batteripakken i forpakningen ikke kan skli fram og tilbake.

Skadede eller batterier som lekker er det ikke lov å transportere.

Ta kontakt med spedisjonsfirma for ytterligere henvisninger.

### Støy-/vibrasjonsinformasjon

Måleverdier for lyden funnet i henhold til EN 60745.

Maskinens typiske A-bedømte støynivå er: Lydtrykknivå 83,5 dB(A); lydeffektnivå 94,5 dB(A). Usikkerhet K=3 dB.

#### Bruk hørselvern!

Totale svingningsverdier (vektorsum fra tre retninger) beregnet jf. EN 60745: Svingningsemisjonsverdi  $a_{rh} = 1,1 \text{ m/s}^2$ , Usikkerhet K=1,5  $\text{m/s}^2$ .

Vibrasjonsnivået som er angitt i disse anvisningene er målt iht. en målemetode som er standardisert i EN 60745 og kan brukes til sammenligning av elektroverktøy med hverandre. Den egner seg til en foreløpig vurdering av svingningsbelastningen.

Det angitte svingningsnivået representerer de hovedsakelige anvendelsene til elektroverktøyet. Men hvis elektroverktøyet brukes til andre anvendelser, med avvikende innsatsverktøy eller utilstrekkelig vedlikehold, kan svingningsnivået avvike. Dette kan føre til en tydelig øking av svingningsbelastningen over hele arbeidstidsrommet.

Til en nøyaktig vurdering av svingningsbelastningen skal det også tas hensyn til de tidene maskinen er slått av eller går, men ikke virkelig brukes. Dette kan tydelig redusere svingningsbelastningen over hele arbeidstidsrommet.

Bestem ekstra sikkerhetstiltak til beskyttelse av brukeren mot svingningenes virkning, som for eksempel: Vedlikehold av elektroverktøy og innsatsverktøy, holde hendene varme, organisere arbeidsforløpene.

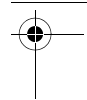

### EC-Samsvarserklæring

Vi erklærer som eneansvarlig at dette produktet stemmer overens med følgende normer:

EN 60745-1:2009+A11:2010,

EN 60745-2-5:2010,

EN 55014-1:2006+A1:2009+A2:2011,

EN 55014-2:2015

EN 50581:2012 iht. bestemmelserne i direktiverne

2011/65/EU, 2006/42/EC, 2014/30/EU.

Tekniske underlag hos:

Adolf Würth GmbH & Co. KG, Abt. PCM

Reinhold-Würth-Straße 12 - 17,

74653 Künzelsau, GERMANY

Frank Wolpert

Prokurist -

Leder produktmanagement

Künzelsau: 01.09.2017

Dr. ing. Siegfried Beichter

Prokurist - leder kvalitet

**Ret til endringer forbeholdes.**

FI

## Turvallisuussyistä

**VAROITUS** Lue kaikki turvallisuus- ja muut ohjeet. Turvallisuusohjeiden noudattamisen laiminlyönti saattaa johtaa sähköiskuun, tulipaloon ja/tai vakavaan loukkaantumiseen.

**Säilytä kaikki turvallisuus- ja muut ohjeet tulevaisuutta varten.**

Turvallisuusohjeissa käytetty käsite "sähkötyökalu" käsittää verkkokäyttöisiä sähkötyökaluja (verkkojohdolla) ja akkukäyttöisiä sähkötyökaluja (ilman verkkojohtoa).



**Vaaraton työskentely laitteella on mahdollista ainoastaan, luetuasi huolellisesti käyttö- ja turvaohjeet sekä seuraamalla ohjeita tarkasti. Lisäksi tulee ottaa huomioon mukaan liitetyn vihkon yleiset turvaohjeet.**



## Pyörösahojen turvallisuusohjeet

### Sahausmenetelmä

- Pidä kädet loitolla sahausalueelta ja sahanterästä. Pidä toinen käsi lisäkavassa tai moottorikotelossa.** Kun molemmat kädet pitelevät pyörösahaa, sahanterä ei pysty vahingoittamaan niitä.
- Älä pane käsiä työkappaleen alle.** Suojus ei pysty suojaamaan käsiä sahanterältä, jos ne ovat työkappaleen alapuolella.
- Sovita sahausvyvyys työkappaleen pak-suuden mukaan.** Työkappaleen alla tulisi terää näkyä korkeintaan täyden hammaskorkeuden verran.
- Älä koskaan pidä sahattavaa työkappaleita kädessä tai sylissä. Tue työkappaleita tukevaa alustaa vasten.** On tärkeää kiinnittää työkappale hyvin, jotta kosketus kehoon, sahanterän jääminen puristukseen ja hallinnan menettäminen estyisi.
- Tartu laitteeseen sen eristetyistä kahvipinnoista, jos teet töitä kohteissa, joissa työkalu saattaa osua rakenteissa piilossa oleviin sähköjohtoihin.** Jos laite osuu jännitteelliseen johtoon, sen metalliset osat saattavat johtaa sähköä, mistä on seurauksena sähköisku.
- Käytä pitkittäissahauksissa aina ohjainta tai suoraa reunaohjausta.** Tämä parantaa sahaustarkkuutta ja pienentää riskiä, että sahanterä jää puristukseen.
- Käytä aina oikean kokoisia sahanteriä, joiden kiinnitysreikä on sopiva (esim. tähden muotoinen tai pyöreä).** Sahanterät, jotka eivät sovi sahan asennusosiin eivät pyöri tasaisesti ja johtavat hallinnan menetykseen.

- Älä koskaan käytä vaurioituneita tai väärä sahanterän kiinnityslaattoja tai ruuveja.** Sahanterän kiinnityslaatat ja ruuvit ovat erityisesti suunniteltu sahasi varten, antaen parasta mahdollista tehokkuutta ja toimintavarmuutta.

### Takaiskun syy ja miten sen estät:

- Takaisku on äkillinen reaktio, joka johtuu kiinni tarttuneesta, puristukseen jääneestä tai väärin suunnatusta sahanterästä, joka saa hallitsemattoman sahan ponnahtelemaan ylös työkappaleesta käyttäjää kohti; jos sahanterä tarttuu tai jää puristukseen sulkeutuvan sahausuraan, se lukkiutuu ja moottorin voima saattaa sahan ponnahtamaan taaksepäin käyttäjää kohti; jos sahanterä kääntyy tai suunnataan väärin sahausurassa saattavat sahanterän takareunan hampaat tarttua työkappaleen pintaan, jolloin sahanterä liikkuu ylös urasta ja ponnahtaa käyttäjää kohti.
- Takaisku johtuu sahan väärästä tai virheellisestä käytöstä.** Se voidaan estää sopivien varotoimien, joita selostetaan seuraavassa.
- Pidä sahaa tukevasti kaksin käsin ja saata käsivarret asentoon, jossa voit vastustaa takaiskun voimaa. Pidä kehosi jommallakummalla puolella sahanterää, ei koskaan linjassa sahanterän kanssa.** Takaiskussa pyörösaha sinkoutuu taaksepäin, käyttäjä voi kuitenkin hallita takaiskuvoimia, jos noudetaan sopivia varotoimia.

- **Jos sahanterä jää puristukseen tai jos sahaus keskeytetään muusta syystä, päästä ote käynnistyskytkimestä ja pidä saha paikoillaan työkappaleessa, kunnes terä on pysähtynyt täysin. Älä koskaan yritä vetää sahanterää ylös työkappaleesta tai taaksepäin niin kauan kuin sahanterä pyörii, se saattaa johtaa takaiskuun.** Selvitä syy sahanterän puristukseen ja poista se sopivilla toimenpiteillä.
  - **Kun tahdot käynnistää työkappaleessa olevan sahan uudelleen, keskitä sahanterä sahausurassa ja tarkista, että hampaat eivät ole tarttuneet työkappaleeseen.** Jos sahanterä on puristuksessa, se saattaa liikkua ylös työkappaleesta tai aiheuttaa takaiskun, kun saha käynnistetään.
  - **Tue isot levyt, sahanterän puristuksen aiheuttaman takaiskuvaaran minimoimiseksi.** Suuret levyt voivat taipua oman painonsa takia. Levyt tulee tukea molemmilta puolilta, sekä sahanterän vierestä, että reunoista.
  - **Älä käytä tylsiä tai vaurioituneita sahanterä.** Sahanterät, joissa on tylsät tai väärin suunnatut hampaat aiheuttavat liian ahtaan sahausuran takia kasvavan kiikan, sahanterän puristuksen ja takaiskun.
  - **Kiristä sahausvyöyden ja leikkauskulman säätöruuvit ennen sahausta.** Jos muutat säätöjä sahausajan aikana, saattaa se johtaa sahanterän puristukseen ja takaiskuun.
  - **Ole erityisen varovainen kun sahaat "upposahauksen" peitossa olevaan alueeseen, esim. seinään.** Sahanterä saattaa upotessaan osua piilossa oleviin kohteisiin ja aiheuttaa takaiskun.
- Sahanterän alemman suojuksen toiminta**
- **Tarkista ennen jokaista käyttöä, että alempi suojus sulkeutuu moitteettomasti. Älä käytä sahaa, jos alempi suojus ei liiku vapaasti eikä sulkeudu välittömästi. Älä koskaan purista tai sido alempaa suojusta auki-asentoon.** Jos saha tahattomasti putoaa lattiaan, saattaa alempi suojus taipua. Avaa suojus nostovivulla ja varmista, että se liikkuu vapaasti, eikä kosketa sahanterää tai muita osia missään sahauskulmassa.
  - **Tarkista alemman suojuksen jousen toiminta. Anna huolta saha ennen käyttöä, jos alempi suojus tai jousi ei toimi moitteettomasti.** Alempi suojus saattaa toimia jäykkäliikkeisesti johtuen vioittuneista osista, tahmeista kerrostumista tai kasaantuneesta purusta.
  - **Avaa alempi suojus käsin vain erikoisissa sahausissa, kuten "uppo- ja kulmasahausissa". Avaa alempi suojus nostovivulla, ja päästä se vapaaksi heti, kun sahanterä on upponnut työkappaleeseen.** Kaikissa muissa sahaustöissä alemman suojuksen tulee toimia automaattisesti.
  - **Älä aseta sahaa työpenkille tai lattialle, ellei alempi suojus peitä sahanterää.** Suojaamaton jälkikäyvä sahanterä kuljettaa sahaa taaksepäin ja sahaa kaiken, mikä osuu sen tielle. Ota sahan jälkikäyntiaika huomioon.
  - **Käytä kuulonsuojainta.** Melu saattaa aiheuttaa kuulon menetystä.
  - **Älä avaa akkua.** On olemassa oikosulun vaara.
  - **Suojaa akku kuumuudelta esim. myös pitkäaikaiselta auringonpaisteelta, tullelta, vedeltä ja kosteudelta.** On olemassa räjähdysvaara.
  - **Jos akku vaurioituu tai sitä käytetään asiaankuulumattomalla tavalla, siitä saattaa purkautua höyryjä. Tuuleta raikkaalla ilmalla ja hakeudu lääkärin luo, jos ilmenee haittoja.** Höyryt voivat ärsyttää hengitystiehyeyttä.
  - **Käytä akkua ainoastaan yhdessä Würth sähkötyökalusi kanssa.** Vain täten suojaat akkusi vaaralliselta ylikuormitukselta.
  - **Käytä vain alkuperäisiä Würth-akkuja, joiden jännite vastaa sähkötyökalusi tyyppikilvessä olevaa jännitettä.** Muiden akkujen käyttö saattaa johtaa loukkaantumiseen ja tulipaloon.
  - **Ainoastaan alkuperäisiä Würth lisävarusteita saa käyttää.**

### Tekniset tiedot

#### Akkukäyttöinen metallikäsi- pyörösaha **MHKS 28-A**

Tuotenumero	5700 802 X
Joutokäyntinopeus	3200 min <sup>-1</sup>
Sahanterän halkaisija x aukon halkaisija	174 x 20 mm
maks. sahausteho	
- Teräspelti	5 mm
- Putket	Ø 61 mm
- Profilit	maks. 61 mm
Paino vastaa EPTA-Procedure O1-tietoja	4,2 kg



Akku	Li-ioni	LI-2-28 V	LI-2-28 V
Tuotenumero	0700 956	0700 957	0700 957
	730	730	731
Nimellisjännite	28 V	28 V	28 V
Nimellinen kapasiteetti	3,0 Ah	3,0 Ah	5,0 Ah
Kennojen lukumäärä	1 x 7	2 x 7	2 x 7
Paino	1,0 kg	1,0 kg	1,0 kg



### Määräyksenmukainen käyttö

Metallisaha on tarkoitettu suoriin sahauksiin erilaiseen metalliin, kuten esim. metalliprofiiliin (UniStrut), putkiin, sisustuspylväisiin, kaapelikouruihin, alumiiniprofiileihin, peltiin, ym.

Käyttäjä on vastuussa vaurioista, jotka syntyvät asiattoman käytön johdosta.

### Tunnusmerkit

	Lue kaikki turvallisuus- ja käyttöohjeet
	Huomio
	Irrota akku ennen kaikkia laitteeseen kohdistuvia töitä.

	Käytä suojalaseja.
	CE-merkintä

### Akku

Uusi tai pitkän aikaa käyttämättä ollut akku saavuttaa täyden tehonsa vasta n. 2 - 3 lataus- ja purkausvaiheen jälkeen.

Älä aseta akkua lämpöpattereille äläkä jätä sitä pitkäksi aikaa suoraan aurinkoon, yli 50 °C lämpötila on vahingollinen.

Pidä aina latauslaitteen ja akun koskettimet puhtaina. Optimaalista elinikää varten on akku ladattava täyteen käytön jälkeen.

Poista akku latauslaitteesta lataamisen jälkeen taatakseen mahdollisimman pitkän eliniän.

Kun varastoit akkua yli 30 päivää:

Säilytä akkua n. 27 °C:ssa ja kuivassa paikassa.

Säilytä akkua n. 30 - 50 prosentin varaustilassa.

Lataa akku uudelleen 6 kuukauden välein.

### Pölynimu

Materiaalien, kuten lyijypitoisen pinnoitteen, muutamien puulaatujen, kivennäisten ja metallin pölyt voivat olla terveydelle vaarallisia. Pölyn kosketus tai hengitys saattaa aiheuttaa käyttäjälle tai lähellä oleville henkilöille allergisia reaktioita ja/tai hengitystiesairauksia. Määrättyjä pölyjä, kuten tammen- tai pyökinpölyä pidetään karsinogeenisina, eritoten yhdessä puukäsittelyssä käytettyjen lisäaineiden kanssa (kromaatti, puunsuoja-aine). Asbestipitoisia aineita saavat käsitellä vain ammattilaiset.

- Huolehdi työkohteen hyvästä tuuletuksesta.
- Suosittelemme käyttämään suodatusluokan P2 hengityssuojanaamaria.

Ota huomioon maassasi voimassaolevat säännökset, koskien käsiteltäviä materiaaleja.





## Huolto ja puhdistus

- Irrota akku ennen kaikkia laitteeseen kohdistuvia töitä.**
- Pidä aina sähkötyökalu ja sähkötyökalun tuuletusaukot puhtaana, jotta voit työskennellä hyvin ja turvallisesti.**

Jos Sähkötyökalu huolellisesta valmistus- ja testausmenetelmästä huolimatta joskus tulisi vika, tulee korjauksen suorittaa valtuutettu asiakaspalvelu.

Ilmoita ehdottomasti kaikissa kyselyissä ja varaosatilauksissa tuotenumero, joka löytyy sähkötyökalun tyyppikilvestä.

Tämän laitteen reaaliaikainen varaosaluettelo löytyy Internetistä osoitteesta "<http://www.wuerth.com/partsmanager>" tai voit pyytää sitä lähimmästä Würth sivuliikkeestä.

## Takuu

Myönämme tälle Würth sähkötyökalulle lainmukaisen maakohtaisten määräysten mukaisen takuun osto-ohjelmasta (osoitettava laskulla tai läheteellä). Syntyneet viat hoidetaan korjaamalla tai toimittamalla uusi laite.

Vauriot, jotka johtuvat luonnollisesta kulumisesta, ylikuormasta tai asiattomasta käsittelystä eivät kuulu takuun piiriin.

Reklamaatiot voidaan huomioida vain, jos laite toimitetaan purkamattomana Würth edustukseen, Würth-kenttähenkilölle tai valtuutettuun Würth-paineilma- ja sähkötyökalujen asiakaspalveluun.

## Hävitys

Sähkötyökalu, lisätarvikkeet ja pakkaukset tulee toimittaa ympäristöystävälliseen uusiokäyttöön.

Älä heitä sähkötyökaluja talousjätteisiin!

### Vain EU-maita varten:



Eurooppalaisen vanhoja sähkö- ja elektroniikkalaitteita koskevan direktiivin 2012/19/EU ja sen kansallisten lakien muunnosten mukaan, tulee käytökelpottomat sähkötyökalut kerätä erikseen ja toimittaa ympäristöystävälliseen uusiokäyttöön.

## Litiumi-ioniakkujen kuljettaminen

Litiumi-ioniakut kuuluvat vaarallisten aineiden kuljetuksesta annettujen lakien piiriin.

Näiden akkujen kuljettaminen täytyy suorittaa noudattaen paikallisia, kansallisia ja kansainvälisiä määräyksiä ja säädöksiä.

Kuluttajat saavat ilman muuta kuljettaa näitä akkuja teitä pitkin.

Kaupallisessa kuljetuksessa huolintaliikkeiden täytyy kuljettaa litiumi-ioniakkuja vaarallisten aineiden kuljetuksesta annettujen määräysten mukaisesti. Ainoastaan tähän vastaavasti koulutetut henkilöt saavat suorittaa kuljetuksen valmistelutoimet ja itse kuljetuksen. Koko prosessia tulee valvoa asiantuntevasti.

Seuraavat kohdat tulee huomioida akkuja kuljetettaessa:

Varmista, että akkujen kontaktit on suojattu ja eristetty, jotta vältetään lyhytsulut.

Huolehdi siitä, ettei akkumarja voi luiskahtaa paikaltaan pakkauksen sisällä.

Vahingoittuneita tai vuotavia akkuja ei saa kuljettaa.

Pyydä tarkemmat tiedot huolintaliikkeeltäsi.

## Melu-/täriinätiedot

Melun mittausarvot on määritetty EN 60745 mukaan.

Laitteen tyyppilinen A-painotettu äänen painetaso on: Äänen painetaso 83,5 dB(A); äänen tehotaso 94,5 dB(A). Epävarmuus K=3 dB.

### Käytä kuulonsuojaimia!

Värähtelyn yhteisarvot (kolmen suunnan vektorisumma) mitattuna EN 60745 mukaan: Värähtelyemisioarvo  $a_h = 1,1 \text{ m/s}^2$ , Epävarmuus K=1,5  $\text{m/s}^2$ .

Näissä ohjeissa mainittu värähtelytaso on mitattu EN 60745 standardoidun mittausmenetelmän mukaisesti ja sitä voidaan käyttää sähkötyökalujen vertailussa. Se soveltuu myös värähtelyrasituksen väliaikaiseen arviointiin.

Ilmoitettu värähtelytaso vastaa sähkötyökalun pääasiallisia käyttötapoja. Jos sähkötyökalua kuitenkin käytetään muissa töissä, poikkeavilla vaihtotyökaluilla tai riittämättömästi huollettuna, saattaa värähtelytaso poiketa. Tämä saattaa kasvattaa koko työaikajakson värähtelyrasitusta huomattavasti.

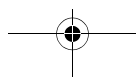



Värähtelyrasituksen tarkkaa arviointia varten määrätyn työaikajakson aikana tulisi ottaa huomioon myös se aika, jolloin laite on sammutettuna tai käy, mutta sitä ei tosiasiasa käytetä. Tämä voi selvästi pienentää koko työaikajakson värähtelyrasitusta.

Määrittele lisävarotoimenpiteet käyttäjän suojaksi värähtelyn vaikutukselta, kuten esimerkiksi: Sähkötyökalujen ja vaihtotyökalujen huolto, käsien pitäminen lämpiminä, työnkulun organisointi.

### EY-Standardinmukaisuus- vakuutus

Vakuutamme yksin vastaavamme siitä, että tämä tuote vastaa seuraavia standardeja:  
EN 60745-1:2009+A11:2010,  
EN 60745-2-5:2010,  
EN 55014-1:2006+A1:2009+A2:2011,  
EN 55014-2:2015  
EN 50581:2012 direktiivien 2011/65/EU,  
2006/42/EY, 2014/30/EU mukaan.

Tekninen tiedosto kohdasta:  
Adolf Würth GmbH & Co. KG, Abt. PCM  
Reinhold-Würth-Straße 12 - 17,  
74653 Künzelsau, GERMANY



Frank Wolpert                      Tri ins. Siegfried Beichter  
Prokukuristi - Tuotehallinnan Prokukuristi - laadun joh-  
johtaja                                      taja

Künzelsau: 01.09.2017

**Oikeus teknisiin muutoksiin pidätetään.**

SE

## För din säkerhet

**⚠ VARNING** Läs noga igenom alla säkerhetsanvisningar och instruktioner. Fel som uppstår till följd av att säkerhetsanvisningarna och instruktionerna inte följts kan orsaka elstöt, brand och/eller allvarliga personskador.

Förvara alla varningar och anvisningar för framtida bruk.

Nedan använt begrepp "Elverktyg" hänför sig till nät-drivna elverktyg (med nätsladd) och till batteridrivna elverktyg (sladdlösa).



**För att riskfritt kunna använda maskinen bör du noggrant läsa igenom bruksanvisningen och exakt följa de instruktioner som lämnas i säkerhetsanvisningarna.**



## Säkerhetsanvisningar för cirkelsågar

## Sågmetod

- Håll händerna på betryggande avstånd från sågområdet och sågklingan. Håll andra handen på stödhandtaget eller motorhuset.** Om båda händerna hålls på sågen kan de inte skadas av sågklingan.
- För inte in handen under arbetsstycket.** Under arbetsstycket kan klingskyddet inte skydda handen mot sågklingan.
- Anpassa sågdjupet till arbetsstyckets tjocklek.** Den synliga delen av en tand under arbetsstycket måste vara mindre än en hel tand.
- Arbetsstycket som ska sågas får aldrig hållas i handen eller över benen. Säkra arbetsstycket på ett stabilt underlag.** Det är viktigt att arbetsstycket hålls fast ordentligt för undvikande av kontakt med kroppen, inklämning av sågklinga eller förlorad kontroll över sågen.
- Håll i elverktyget endast vid de isolerade greppytorna när arbeten utförs på ställen där insatsverktyget kan skada dolda elledningar.** Kontakt med en spänningsförande ledning kan sätta verktygets metalldelar under spänning och leda till elstöt.
- Vid längsriktad sågning ska alltid ett anslag eller en rak kantstyrning användas.** Detta förbättrar snittnoggrannheten och minskar risken för att sågklingan kommer i kläm.
- Använd alltid sågklingor i rätt storlek och med lämpligt infästningshål (t. ex. i stjärnform eller runt).** Sågklingor som inte passar till sågens monteringskomponenter roterar orunt och leder till att kontrollen förloras över sågen.

- Använd aldrig skadade eller felaktiga underläggsbrickor eller skruvar för sågklingan.** Underläggsbrickorna och skruvarna för sågklingan har konstruerats speciellt för denna såg för optimal effekt och driftsäkerhet.

## Orsaker för och eliminering av bakslag:

- ett bakslag är en plötslig reaktion när sågklingan hakar upp sig, kommer i kläm eller är felaktigt inriktad, som sedan leder till att en okontrollerad såg lyfts upp ur arbetsstycket och rör sig mot användaren; sågklingan hakar upp sig, kommer i kläm eller blockerar när sågspåret sluter sig och motorkraften slår sågen i riktning mot användaren; när sågklingan snedvrids i sågspåret eller har fel inriktning, kan tänderna i sågklingans bakre kant haka upp sig i arbetsstyckets yta, varvid sågklingan går upp ur sågspåret och sedan hoppar åter mot användaren.
- Bakslag uppstår till följd av missbruk eller felaktig hantering av sågen.** Detta kan undvikas med lämpliga skyddsåtgärder som beskrivs nedan.
- Håll stadigt i sågen med båda händerna och håll armarna i ett läge som möjliggör att hålla stånd mot de bakslagskrafter som eventuellt uppstår. Stå alltid på sidan om sågklingan; håll aldrig sågklingan i linje med kroppen.** Vid ett bakslag kan cirkelsågen hoppa bakåt men användaren kan behärska bakslagskraften om lämpliga åtgärder vidtagits.

- **Om sågklingen kommer i kläm eller sågning avbryts av annan orsak, släpp Till-Från strömställaren och håll kvar sågen i arbetsstycket tills sågklingen stannat fullständigt. Försök aldrig dra sågen ur arbetsstycket eller bakåt så länge sågklingen roterar eller risk finns för att bakslag uppstår.** Lokalisera orsaken för inklämd sågklinga och avhjälp felet med lämpliga åtgärder.
- **Vill du återstarta en såg som sitter i arbetsstycket, centrera sågklingen i sågspåret och kontrollera att sågklingans tänder inte hakat upp sig i arbetsstycket.** Är sågklingen inklämd kan den gå upp ur arbetsstycket eller orsaka bakslag vid återstart av sågen.
- **Stöd stora skivor för att reducera risken för ett bakslag till följd av inklämd sågklinga.** Stora skivor kan böja sig av sin egen vikt. Skivorna måste därför stödas på båda sidorna både i närheten av sågspåret och vid skivans kanter.
- **Använd inte oskarpa eller skadade sågklingor.** Sågklingor med oskarpa eller fel inriktade tänder medför till följd av ett smalt sågspår ökad friktion, inklämning av sågklingen och bakslag.
- **Före sågning påbörjas dra stadigt fast inställningsanordningarna för sågdjup och snittvinkel.** Om inställningen förändras under sågning kan sågklingen klämmas fast och orsaka bakslag.
- **Var speciellt försiktig vid "insågning" på ett dolt område, t. ex. i en färdig vägg.** Den inträngande sågklingen kan blockera vid sågning i dolda objekt och förorsaka bakslag.
- **Kontrollera funktionen på fjädern till det undre klingskyddet. Låt sågen repareras innan den tas i bruk om undre klingskyddet eller fjädern inte fungerar felfritt.** Skadade delar, klibbiga avlagringar eller anhopningar av spån kan hindra det undre klingskyddets rörelse.
- **Öppna det undre klingskyddet för hand endast vid speciella snitt som t. ex. "Insågning och vinkelsnitt". Öppna det undre klingskyddet med återdragnings-spaken och släpp den så fort sågklingen gått in i arbetsstycket.** Vid all annan sågning måste det undre klingskyddet fungera automatiskt.
- **Se till att sågklingen skyddas av det undre klingskyddet när sågen läggs bort på arbetsbänk eller golv.** En oskyddad och ännu roterande sågklinga förflyttar sågen mot snittriktningen och risk finns att sågen sågar allt som är i vägen. Beakta även sågens eftergång.
- **Bär hörselskydd.** Buller kan orsaka hörselskada.
- **Öppna inte batteriet.** Detta kan leda till kortslutning.
- **Skydda batteriet mot hög värme som t. ex. längre solbestrålning, eld, vatten och fukt.** Explosionsrisk föreligger.
- **I skadat eller felanvänt batteri kan ångor uppstå. Tillför friskluft och uppsök läkare vid åkommor.** Ångorna kan leda till irritation i andningsvägarna.
- **Använd batteriet endast med Würth elverktyget.** Detta skyddar batteriet mot farlig överbelastning.
- **Använd endast original Würth-batterier med den spänning som anges på elverktygets typskylt.** Om andra batterier används, finns risk för personskada och brand.
- **Använd endast original Würth tillbehör.**

### Undre klingskyddets funktion

- **Kontrollera innan sågen används att det undre klingskyddet stänger felfritt. Sågen får inte tas i bruk om det undre klingskyddet inte är fritt rörligt och inte stängs omedelbart. Kläm eller bind inte fast det undre klingskyddet i öppet läge.** Om sågen av misstag faller ner på golvet kan det undre klingskyddet deformeras. Öppna klingskyddet med återdragningsspaken och kontrollera att det är fritt rörligt och att det vid alla snittvinklar och snittdjup varken berör sågklingen eller andra delar.

### Tekniska data

#### Sladdlös metallhandcirkelsåg **MHKS 28-A**

Artikelnummer	5700 802 X
Tomgångsvarvtal	3200 min <sup>-1</sup>
Sågklingans diameter x centrumhålets diameter	174 x 20 mm
max. skäreffekt	
- Stålblåt	5 mm
- Rör	Ø 61 mm
- Profiler	max. 61 mm
Vikt enligt EPTA-Procedure 01	4,2 kg

#### Batteri **Li-ion LI-2-28 V LI-2-28 V**





Artikelnummer	0700 956	0700 957	0700 957
	730	730	731
Märkspänning	28 V	28 V	28 V
Nominell kapacitet	3,0 Ah	3,0 Ah	5,0 Ah
Antal celler	1 x 7	2 x 7	2 x 7
Vikt	1,0 kg	1,0 kg	1,0 kg

### Ändamålsenlig användning

Metallsågen är avsedd för sågning av raka snitt i olika slags metall, som tex metallprofiler (UniStrut), rör, pelare inomhus, kabelkanaler, aluminiumprofiler, plåt, osv.

Användaren ansvarar för skador som uppstår till följd av icke ändamålsenlig användning.

### Symboler

	Läs noga igenom alla säkerhetsanvisningar och instruktioner
	Obs!
	Innan arbeten utförs på elverktyget ska batteriet tas bort.
	Använd skyddsglasögon.
	CE-beteckning

### Batteri

Ett nytt eller ett under en längre tid inte använt batteri får först efter ca. 2 - 3 laddnings- och urladdningscykler sin fulla kapacitet.

Lägg inte upp batteriet på värmeelement och utsätt det inte heller under längre tid för kraftigt solljus; temperaturer över 50 °C skadar batteriet.

Håll anslutningskontaktarna på laddaren och bytesbatteriet rena. För en optimal livslängd måste batteriet laddas upp efter avslutat jobb.

För att batteriet ska få längsta möjliga livslängd, ta bort det ur laddaren när batteriet är fulladdat.

Om batteriet ska lagras längre än 30 dagar: Förvara batteriet vid ungefär 27 °C och på torr plats. Batteriet bör ha ungefär 30 % - 50 % av laddkapaciteten när det lagras.

Ladda om batteriet var 6:e månad.

### Dammutsugning

Dammet från material som t. ex. blyhaltig målning, vissa träslag, mineraler och metall kan vara hälsovådligt. Beröring eller inandning av dammet kan orsaka allergiska reaktioner och/eller andningsbesvär hos användaren eller personer som uppehåller sig i närheten.

Vissa damm från ek eller bok anses vara cancerogena, speciellt då i förbindelse med tillsatssämnen för träbehandling (kromat, träkonserveringsmedel). Endast yrkesmän får bearbeta asbesthaltigt material.

- Se till att arbetsplatsen är väl ventilerad.
- Vi rekommenderar ett andningsskydd i filterklass P2.

Beakta de föreskrifter som i aktuellt land gäller för bearbetat material.

### Underhåll och rengöring

- Innan arbeten utförs på elverktyget ska batteriet tas bort.**
- Håll elverktyget och dess ventilationsöppningar rena för bra och säkert arbete.**

Om i elverktyget trots exakt tillverkning och sträng kontroll störning skulle uppstå, bör reparation utföras hos en Würth masterserviceverkstad.

Var vänlig ange vid förfrågningar och reservdelsbeställningar artikelnummer som finns på elverktygets typskylt.

Aktuell reservdelslista för elverktyget kan hämtas i Internet under adressen

"<http://www.wuerth.com/partsmanager>" eller beställas hos lokal Würth representation.

### Garanti

För detta Würth elverktyg lämnar vi garanti enligt lagens/respektive lands bestämmelser utgående från köpdatum (köpet måste styrkas med faktura eller följesedel). Skador som uppstått åtgärdas genom ersättningsleverans eller reparation.

Skador som orsakats av normalt slitage, överbelastning eller osakkunnigt handhavande omfattas ej av leveratörsansvaret.

Reklamation kan godkännas endast om verktyget lämnas in i monterat tillstånd till en Würth representation, en Würth fältsäljare eller en auktoriserad Würth serviceverkstad för tryckluft- och elverktyg.

### Avfallshantering

Elverktyg, tillbehör och förpackning ska omhändertas på miljövänligt sätt för återvinning.

Släng inte elverktyg i hushållsavfall!

**Endast för EU-länder:**



Enligt europeiska direktivet 2012/19/EU för avfall som utgörs av elektriska och elektroniska produkter och dess modifiering till nationell rätt måste obrukbara elverktyg omhändertas separat och på miljövänligt sätt lämnas in för återvinning.

### Transportera litiumjon-batterier

För litiumjon-batterier gäller de lagliga föreskrifterna för transport av farligt gods på väg.

Därför får dessa batterier endast transporteras enligt gällande lokala, nationella och internationella föreskrifter och bestämmelser.

Konsumenterna får transportera dessa batterier på allmän väg utan att behöva beakta särskilda föreskrifter.

För kommersiell transport av litiumjon-batterier genom en speditorsfirma gäller emellertid bestämmelserna för transport av farligt gods på väg. Endast personal som känner till alla tillämpliga föreskrifter och bestämmelser får förbereda och genomföra transporten. Hela processen ska följas upp på fackmässigt sätt.

Följande ska beaktas i samband med transporten av batterier:

Säkerställ att alla kontakter är skyddade och isolerade för att undvika kortslutning.

Se till att batteripacken inte kan glida fram och tillbaka i förpackningen.

Transportera aldrig batterier som läcker, har runnit ut eller är skadade.

För mer information vänligen kontakta din speditorsfirma.

### Buller-/vibrationsdata

Mätvärdena för ljudnivån anges enligt EN 60745.

Maskinens A-vägda ljudnivå uppnår i typiska fall: Ljudtrycksnivå 83,5 dB(A); ljudeffektnivå 94,5 dB(A).

Onoggrannhet K=3 dB.

**Använd hörselskydd!**

Totala vibrationsemissionsvärden (vektorsumma i tre riktningar) framtaget enligt EN 60745: vibrationsemissionsvärde  $a_h = 1,1 \text{ m/s}^2$ , onoggrannhet K=1,5  $\text{m/s}^2$ .

Mätningen av den vibrationsnivå som anges i denna anvisning har utförts enligt en mätmetod som är standardiserad i EN 60745 och kan användas vid jämförelse av olika elverktyg. Mätmetoden är även lämplig för preliminär bedömning av vibrationsbelastningen. Den angivna vibrationsnivån representerar den huvudsakliga användningen av elverktyget. Om däremot elverktyget används för andra ändamål och med andra insatsverktyg eller inte underhållits ordentligt kan vibrationsnivån avvika. Härvid kan vibrationsbelastningen under arbetsperioden öka betydligt.

För en exakt bedömning av vibrationsbelastningen bör även de tider beaktas när elverktyget är fränkopplat eller är igång, men inte används. Detta reducerar tydligt vibrationsbelastningen för den totala arbetsperioden.

Bestäm extra säkerhetsåtgärder för att skydda operatören mot vibrationernas inverkan t. ex.: underhåll av elverktyget och insatsverktygen, att hålla händerna varma, organisation av arbetsförloppen.



### EG-Försäkran om överensstämmelse

Vi försäkrar härmed under exklusivt ansvar att denna produkt överensstämmer med följande normer:  
EN 60745-1:2009+A11:2010,  
EN 60745-2-5:2010,  
EN 55014-1:2006+A1:2009+A2:2011,  
EN 55014-2:2015  
EN 50581:2012 enligt bestämmelserna i direktiven  
2011/65/EU, 2006/42/EG, 2014/30/EU.

Teknisk tillverkningsdokumentation finns hos:  
Adolf Würth GmbH & Co. KG, Abt. PCM  
Reinhold-Würth-Straße 12 - 17,  
74653 Künzelsau, GERMANY

Frank Wolpert                      Dr.-Ing. Siegfried Beichter  
Prokurist - Chef Produkthan-Prokurist - Chef Kvalitet  
tering

Künzelsau: 01.09.2017

**Ändringar förbehålles.**

GR

## Για την ασφάλειά σας

**⚠ ΠΡΟΕΙΔΟΠΟΙΗΣΗ Διαβάστε όλες τις υποδείξεις ασφαλείας και τις οδηγίες.** Αμέλειες κατά την τήρηση των υποδείξεων ασφαλείας και των οδηγιών μπορεί να προκαλέσουν ηλεκτροπληξία, πυρκαγιά ή/και σοβαρούς τραυματισμούς.

**Φυλάξτε όλες τις προειδοποιητικές υποδείξεις και οδηγίες για κάθε μελλοντική χρήση.**

Ο ορισμός «Ηλεκτρικό εργαλείο» που χρησιμοποιείται στις προειδοποιητικές υποδείξεις αναφέρεται σε ηλεκτρικά εργαλεία που τροφοδοτούνται από το ηλεκτρικό δίκτυο (με ηλεκτρικό καλώδιο) καθώς και σε ηλεκτρικά εργαλεία που τροφοδοτούνται από μπαταρία (χωρίς ηλεκτρικό καλώδιο).



**Η ακίνδυνη χρήση της συσκευής είναι μόνο τότε εφικτή, όταν διαβάσετε ολόκληρες τις οδηγίες χρήσης και τηρείτε αυστηρά τις οδηγίες που περιέχονται σ' αυτές.**



## Υποδείξεις ασφαλείας για δισκοπρίονα

### Διαδικασίες κοπής

- Μη βάζετε τα χέρια σας στην περιοχή κοπής και στον πριονόδισκο. Να κρατάτε με το άλλο χέρι σας την πρόσθετη λαβή ή το περίβλημα κινητήρα.** Όταν κρατάτε το δισκοπρίονο και με τα δυο σας χέρια αυτά δεν μπορούν να τραυματιστούν από τον πριονόδισκο.
- Μη βάζετε τα χέρια σας κάτω από το υπό κατεργασία τεμάχιο.** Ο προφυλακτήρας δεν σας προστατεύει κάτω από τον πριονόδισκο.
- Να προσαρμόζετε το βάθος κοπής στο πάχος του υπό κατεργασία τεμαχίου.** Ο πριονόδισκος πρέπει να φαίνεται λιγότερο από ύψος ενός δοντιού κάτω από το υπό κατεργασία τεμάχιο.
- Μην συγκρατήσετε ποτέ το υπό κοπή τεμάχιο με το χέρι και μην το ακουμπήσετε ποτέ επάνω στο σκέλος σας. Να εξασφαλίζετε το υπό κατεργασία τεμάχιο επάνω σε μια σταθερή επιφάνεια.** Είναι απαραίτητη η γερή στερέωση του υπό κατεργασία τεμαχίου γιατί έτσι ελαχιστοποιείται ο κίνδυνος της επαφής με το σώμα σας, του σφηνώματος του πριονόδισκου ή της απώλειας του ελέγχου.
- Να κρατάτε τη συσκευή μακριά από τις μονωμένες επιφάνειες πιασίματος όταν διεξάγετε εργασίες στις οποίες υπάρχει κίνδυνος το εργαλείο να έρθει σε επαφή με μη ορατούς ηλεκτροφόρους αγωγούς.** Η επαφή με έναν ηλεκτροφόρο αγωγό μπορεί να θέσει τα μεταλλικά μέρη της συσκευής επίσης υπό τάση και να οδηγήσει έτσι ηλεκτροπληξία.

- Για τις επιμήκεις κοπές να χρησιμοποιείτε πάντοτε έναν οδηγό κοπής ή μια ευθεία οδηγηση ακμών.** Έτσι βελτιώνεται η ακρίβεια κοπής και ελαττώνεται ο κίνδυνος σφηνώματος του πριονόδισκου.
- Να χρησιμοποιείτε πάντοτε πριονόδισκους με το σωστό μέγεθος και με την κατάλληλη τρύπα υποδοχής (π. χ. αστεροειδής ή στρογγυλή).** Πριονόδισκοι που δεν ταιριάζουν στα διάφορα εξαρτήματα συναρμολόγησης δεν περιστρέφονται ομοιόμορφα και οδηγούν σε απώλεια του ελέγχου.
- Μην χρησιμοποιήσετε ποτέ χαλασμένους πριονόδισκους ή λάθος ροδέλες ή βίδες για τη στερέωσή του.** Οι ροδέλες και οι βίδες για τον πριονόδισκο εξελίχθηκαν ειδικά για το πριόνι σας και εξασφαλίζουν άριστη απόδοση και σιγουριά λειτουργίας.

### Αιτίες και αποφυγή κλοσημάτων:

- Το κλόσημα είναι μια απροσδόκητη αντίδραση όταν ο πριονόδισκος γαντζώσει, ή μπλοκάρει ή είναι λάθος ευθυγραμμισμένος. Όταν συμβεί αυτό το πριόνι ανασκάνεται ανεξέλεγκτα, βγαίνει από το υπό κατεργασία τεμάχιο και κινείται με φορά προς το χειριστή. Όταν ο πριονόδισκος γαντζώσει ή σφηνώσει στη σχισμή κοπής που κλίνει τότε αυτός μπλοκάρει και η ισχύς του κινητήρα οδηγεί το μηχάνημα με ορμή προς τα πίσω και κατεύθυνση προς το χειριστή. Όταν ο πριονόδισκος στρεβλώσει μέσα στη σχισμή κοπής ή όταν είναι λάθος ευθυγραμμισμένος, τότε τα δόντια στην πίσω ακμή του πριονόδισκου μπορεί να σφηνώσουν στην επιφάνεια του υπό



κατεργασία τεμαχίου, οπότε ο πριονόδισκος βγαίνει με ορμή από τη σχισμή κοπής και το πριόνι γυρίζει απότομα προς τα πίσω, με φορά προς ρο χειριστή.

- **Το κλότσημα είναι το αποτέλεσμα ενός εσφαλμένου ή ελλιπού χειρισμού του πριονιού.** Το κλότσημα μπορεί να αποφευχθεί με λήψη κατάλληλων προληπτικών μέτρων, σαν αυτά που περιγράφονται παρακάτω.
- **Να κρατάτε το πριόνι και με τα δυο σας χέρια και να φροντίζετε τα χέρια σας να βρίσκονται σε θέση να αντεπεξέλθουν στις αντιδραστικές δυνάμεις που αναπτύσσονται κατά το κλότσημα. Να παίρνετε θέση πάντοτε παράλληλη με τον πριονόδισκο και φροντίζετε να μη βρεθεί ποτέ το σώμα σας στην ίδια ευθεία με τον πριονόδισκο.** Κατά το κλότσημα το δισκοπρίονο μπορεί να εκτιναχθεί προς τα πίσω, όμως ο χειριστής μπορεί να αντεπεξέλθει στις αντιδραστικές δυνάμεις που εξελίσσονται με λήψη κατάλληλων προληπτικών μέτρων.
- **Σε περίπτωση που ο πριονόδισκος σφηνώσει ή η κοπή διακοπεί από κάποια άλλη αιτία, τότε αφήστε το διακόπτη ON/OFF ελεύθερο και κρατήστε το πριόνι ήρεμα μέσα στο υλικό μέχρι να σταματήσει εντελώς να κινείται ο πριονόδισκος. Μην προσπαθήσετε ποτέ να βγάλετε το πριόνι από το υλικό ή να το τραβήξετε προς τα πίσω όσο κινείται ακόμη ο πριονόδισκος ή όσο υπάρχει κίνδυνος κλοστήματος.** Αναζητήστε την αιτία του σφηνώματος του πριονόδισκου και εξουδετερώστε την με τη βοήθεια κατάλληλων μέτρων.
- **Όταν θελήσετε να ξεκινήσετε πάλι ένα πριόνι που βρίσκεται ακόμη μέσα στο υλικό κεντραρίστε τον πριονόδισκο μέσα στη σχισμή κοπής και ελέγξτε μήπως τα δόντια είναι μπλοκαρισμένα μέσα στο υπό κατεργασία τεμάχιο.** Όταν ο πριονόδισκος είναι σφηνωμένος μπορεί να πιναχτεί απότομα από το υπό κατεργασία τεμάχιο ή να προκαλέσει κλότσημα όταν το πριόνι τίθεται εκ νέου σε λειτουργία.
- **Να υποστηρίζετε μεγάλες υπό κατεργασία πλάκες. Έτσι περιορίζεται ο κίνδυνος κλοστήματος όταν σφηνώσει ο πριονόδισκος.** Οι μεγάλες υπό κατεργασία πλάκες μπορεί να λυγίσουν κάτω από το ίδιο τους το βάρος. Οι πλάκες πρέπει να στηρίζονται και στις δυο πλευρές, και κοντά στον πριονόδισκο και στην αντίθετη ακμή τους.

- **Μην χρησιμοποιήσετε αμβλεις ή χαλασμένους πριονόδισκους.** Πριονόδισκοι με μη κοφτερά ή λάθος διευθετημένα δόντια προκαλούν σε μια στενή σχισμή κοπής υψηλή τριβή, σφηνώμα του πριονόδισκου και κλότσημα.
- **Πριν την κοπή να σφίγγετε καλά τις διατάξεις ρύθμισης του βάθους και των γωνιών κοπής.** Σε περίπτωση που κατά τη διάρκεια της κοπής αλλάζουν οι ρυθμίσεις τότε μπορεί ο πριονόδισκος να σφηνώσει και να προκαλέσει κλότσημα.
- **Να είστε ιδιαίτερα προσεκτικοί/προσεκτικές όταν κόβετε σε μη εποπτευσιμες περιοχές, π. χ. σε ήδη υπάρχοντες τοίχους.** Ο βυθιζόμενος πριονόδισκος μπορεί να προσκρούσει σε κάποιο μη ορατό αντικείμενο και να προκαλέσει έτσι κλότσημα.

### Λειτουργία του κάτω προφυλακτήρα

- **Πριν από κάθε χρήση του πριονιού να βεβαιώνετε ότι ο κάτω προφυλακτήρας κλείνει άψογα. Μην χρησιμοποιήσετε το πριόνι όταν ο κάτω προφυλακτήρας δεν είναι ευκίνητος και δεν κλείνει αμέσως. Να μη σφηνώνετε και να μην δένετε τον προφυλακτήρα για να παραμείνει ανοιχτός.** Σε περίπτωση που το πριόνι πέσει κατά λάθος στο δάπεδο μπορεί να στρεβλώσει ο κάτω προφυλακτήρας. Ανοίξτε τον προφυλακτήρα με τον τραβηχτό μοχλό και βεβαιωθείτε ότι κινείται εύκολα καθώς επίσης ότι σε όλες τις γωνιοκοπές δεν αγγίζει κανένα εξάρτημα.
- **Να ελέγχετε τη λειτουργία του ελατηρίου για τον κάτω προφυλακτήρα. Να δίνετε το μηχάνημα για συντήρηση όταν ο κάτω προφυλακτήρας και το ελατήριο δεν λειτουργούν άψογα.** Τυχόν χαλασμένα εξαρτήματα, κολλώδη ιζήματα ή συσσωρεύσεις γρεζιών ελαπώνουν την ταχύτητα του κάτω προφυλακτήρα.
- **Να ανοίγετε τον κάτω προφυλακτήρα με το χέρι μόνο για ιδιαίτερες κοπές π.χ. «για κοπές βύθισης και γωνιοκοπές».** Ανοίξτε τον προφυλακτήρα με τον τραβηχτό μοχλό και αφήστε τον πάλι ελεύθερο μόλις ο πριονόδισκος βυθιστεί στο υπό κατεργασία τεμάχιο. Στα άλλα είδη κοπών πρέπει ο κάτω προφυλακτήρας να εργάζεται αυτόματα.

**Μην αφήσετε το πριόνι επάνω στο τραπέζι εργασίας ή στο δάπεδο χωρίς ο κάτω προφυλακτήρας να καλύπτει τον πριονόδισκο.** Ένα ακάλυπτο πριόνι με κινούμενο ακόμη πριονόδισκο κινείται με φορά αντίθετη της φοράς κοπής και κόβει ότι βρεθεί μπροστά του. Να λαμβάνετε υπόψη σας ότι ο πριονόδισκος, μετά την απενεργοποίηση του πριονιού, συνεχίζει να κινείται ακόμη για ένα διάστημα.

- Φοράτε ωτασπίδες.** Η έκθεση στο θόρυβο μπορεί να προκαλέσει απώλεια της ακοής.
- Μην ανοίγετε την μπαταρία.** Υπάρχει κίνδυνος βραχυκυκλώματος.
- Να προστατεύετε την μπαταρία από υπερβολικές θερμοκρασίες, π. χ. ακόμη και από συνεχή ηλιακή ακτινοβολία, φωτιά, νερό και υγρασία.** Υπάρχει κίνδυνος έκρηξης.
- Σε περίπτωση βλάβης ή/και αντικανονικής χρήσης της μπαταρίας μπορεί να εξέλθουν αναθυμιάσεις από την μπαταρία. Αφήστε να μπει φρέσκο αέρας και επισκεφτείτε ένα γιατρό αν αισθανθείτε ενοχλήσεις.** Οι αναθυμιάσεις μπορεί να ερεθίσουν τις αναπνευστικές οδούς.
- Να χρησιμοποιείτε την μπαταρία μόνο σε συνδυασμό με το ηλεκτρικό εργαλείο σας από την Würth.** Μόνο έτσι προστατεύεται η μπαταρία από μια τυχόν επικίνδυνη υπερφόρτιση.
- Να χρησιμοποιείτε μόνο αυθεντικές μπαταρίες της Würth με τάση αυτή που αναγράφεται στην πινακίδα κατασκευαστή του ηλεκτρικού σας εργαλείου.** Η χρήση άλλων μπαταριών μπορεί να οδηγήσει σε τραυματισμούς.
- Να χρησιμοποιείτε μόνο γνήσια εξαρτήματα της Würth.**

### Τεχνικά χαρακτηριστικά

Μπαταρία δισκοπριονίου κοπής μετάλλων	MHKS 28-A
Κωδ. αριθμός	5700 802 X
Αριθμός στροφών χωρίς φορτίο	3200 min <sup>-1</sup>
Διάμετρος πριονόδισκου x	
Διάμετρο τρυπήματος	174 x 20 mm

### Μπαταρία δισκοπριονίου κοπής μετάλλων

μέγ. απόδοσης κοπής	
- Χαλυβδολαμαρίνα	5 mm
- Σωλήνες	Ø 61 mm
- Προφίλ	max. 61 mm
Βάρος σύμφωνα με EPTA-Procedure 01	4,2 kg

### MHKS 28-A



Μπαταρία	Li-Ion LI-2-28 V	LI-2-28 V
Κωδ. αριθμός	0700 956 730	0700 957 731
Όνομαστική τάση	28 V	28 V
Όνομαστική χωρητικότητα	3,0 Ah	3,0 Ah
Αριθμός των στοιχείων	1 x 7	2 x 7
Βάρος	1,0 kg	1,0 kg

### Χρήση σύμφωνα με τον προορισμό

Το πριόνι κοπής μετάλλων προορίζεται για τη διεξαγωγή ευθείων κοπών σε διάφορα είδη μετάλλων, π. χ. σε μεταλλικές διατομές (κανάλια UniStrut), σωλήνες, βάσεις γυψοσανίδων, κανάλια καλωδίων, διατομές αλουμινίου, λαμαρίνες κ.α.

Για βλάβες εξαιτίας αντικανονικής χρήσης ευθύνεται ο χρήστης.

### Σύμβολα

	Διαβάστε όλες τις υποδείξεις ασφαλείας και τις οδηγίες
	Προσοχή
	Να αφαιρείτε την μπαταρία από τη συσκευή πριν διεξάγετε οποιαδήποτε εργασία σ' αυτήν.
	Φοράτε προστατευτικά γυαλιά.
	Σήμα CE

## Μπαταρία

Μια καινούργια μπαταρία, ή μια μπαταρία που δε χρησιμοποιήθηκε για ένα μεγάλο χρονικό διάστημα αποκτά την πλήρη χωρητικότητά της μετά από περίπου 2 - 3 κύκλους φόρτισης-εκφόρτισης.

Να μην αποθέτετε την μπαταρία επάνω σε θερμοκρασιακά σώματα (π. χ. καλοριφέρ) και να μην την εκθέτετε σε ισχυρή ηλιακή ακτινοβολία. Θερμοκρασίες υψηλότερες από 50 °C βλάπτουν.

Να διατηρείτε τις συνδετικές επαφές του φορτιστή και της μπαταρίας καθαρές. Φορτίζετε τελείως την μπαταρία μετά από κάθε χρήση της. Έτσι εξασφαλίζεται η μέγιστη διάρκεια ζωής της μπαταρίας.

Να βγάξετε την μπαταρία από το φορτιστή μόλις φορτιστεί. Έτσι αυξάνεται η διάρκεια της ζωής της.

Αποθήκευση της μπαταρίας περισσότερο από 3ο ημέρες:

Αποθηκεύετε την μπαταρία σε στεγνό χώρο υπό περίπου 27 °C.

Αποθηκεύετε την μπαταρία φορτισμένη περίπου κατά 30% - 50%.

Η μπαταρία πρέπει να φορτίζεται κάθε 6 μήνες.

## Αναρρόφηση σκόνης

Η σκόνη από ορισμένα υλικά, π. χ. από μολυβδούχες μπογιές, από μερικά είδη ξύλου, από ορυκτά υλικά και από μέταλλα μπορεί να είναι ανθυγιεινή. Η επαφή με τη σκόνη ή/και η εισπνοή της μπορεί να προκαλέσει αλλεργικές αντιδράσεις ή/και ασθένειες των αναπνευστικών οδών του χρήστη ή τυχόν παρευρισκομένων ατόμων.

Ορισμένα είδη σκόνης, π. χ. σκόνη από ξύλο βελανιδιάς ή οξιάς θεωρούνται σαν καρκινογόνα, ιδιαίτερα σε συνδυασμό με διάφορα συμπληρωματικά υλικά που χρησιμοποιούνται στην κατεργασία ξύλων (ενώσεις χρωμίου, ξυλοπροστατευτικά μέσα). Η κατεργασία αμιαντούχων υλικών επιτρέπεται μόνο σε ειδικά εκπαιδευμένα άτομα.

- Να φροντίζετε για τον καλό αερισμό του χώρου εργασίας.
- Σας συμβουλεύουμε να φοράτε μάσκες αναπνευστικής προστασίας με φίλτρο κατηγορίας P2.

Να τηρείτε τις διατάξεις που ισχύουν στη χώρα σας για τα διάφορα υπό κατεργασία υλικά.

## Συντήρηση και καθαρισμός

**□ Να αφαιρείτε την μπαταρία από τη συσκευή πριν διεξάγετε οποιαδήποτε εργασία σ' αυτήν.**

**□ Διατηρείτε το ηλεκτρικό εργαλείο και τις σχισμές αερισμού καθαρές για να μπορείτε να εργάζεσθε καλά και ασφαλώς.**

Σε περίπτωση που το ηλεκτρικό εργαλείο, παρ' όλες τις επιμελείς μεθόδους κατασκευής και ελέγχου, σταματήσει κάποτε να λειτουργεί, τότε η επισκευή του πρέπει να ανατεθεί σε ένα master-Service της Würth.

Όταν ζητάτε διασαφητικές πληροφορίες καθώς και όταν παραγγέλνετε ανταλλακτικά πρέπει να αναφέρετε οπωσδήποτε τον κωδικό αριθμό που αναγράφεται στην πινακίδα κατασκευαστή του ηλεκτρικού εργαλείου.

Μπορείτε να καλέσετε τον επίκαιρο κατάλογο ανταλλακτικών αυτού του ηλεκτρικού εργαλείου στο Internet, στην ιστοσελίδα

«<http://www.wuerth.com/partsmanager>»

ή να τον ζητήσετε από το αρμόδιο για σας υποκατάστημα της Würth.

## Εγγύηση

Γι' αυτό το ηλεκτρικό εργαλείο της Würth παρέχουμε εγγύηση σύμφωνα με τις νομικές/ειδικές για την εκάστοτε χώρα διατάξεις. Η εγγύηση ισχύει από την ημερομηνία αγοράς (απόδειξη με το τιμολόγιο ή το δελτίο αποστολής). Τυχόν βλάβες αποκαθίστανται με αποστολή ανταλλακτικών ή με επισκευή.

Βλάβες που προκύπτουν από φυσιολογική φθορά, υπερφόρτωση ή αντικανονική μεταχείριση δεν καλύπτονται από την εγγύηση.

Τυχόν παράπονα αναγνωρίζονται μόνο όταν το ηλεκτρικό εργαλείο αποσταλεί ή παραδοθεί, χωρίς να έχει προηγουμένως αποσυναρμολογηθεί, σε ένα υποκατάστημα της Würth ή στον αρμόδιο για σας εξωτερικό συνεργάτη της Würth ή σε ένα από τη Würth εξουσιοδοτημένο κατάστημα Service για ηλεκτρικά εργαλεία και εργαλεία πεπιεσμένου αέρα της Würth.



## Απόσυρση

Τα ηλεκτρικά εργαλεία, τα εξαρτήματα και οι συσκευασίες πρέπει να ανακυκλώνονται με τρόπο φιλικό προς το περιβάλλον.

Μην ρίχνετε τα ηλεκτρικά εργαλεία στα απορρίμματα του σπιτιού σας!

### Μόνο για χώρες της ΕΕ:



Σύμφωνα με την Κοινοτική Οδηγία 2012/19/ΕΕ σχετικά με τις παλαιές ηλεκτρικές και ηλεκτρονικές συσκευές και τη μεταφορά της οδηγίας αυτής σε εθνικό δίκαιο δεν είναι πλέον

υποχρεωτικό τα άχρηστα ηλεκτρικά εργαλεία να συλλέγονται ξεχωριστά για να ανακυκλωθούν με τρόπο φιλικό προς το περιβάλλον.

## Μεταφορά των μπαταριών ιόντων λιθίου

Οι μπαταρίες ιόντων λιθίου υπόκεινται στις απαιτήσεις των νομικών διατάξεων για την μεταφορά επικινδύνων εμπορευμάτων.

Η μεταφορά τέτοιων μπαταριών πρέπει να πραγματοποιείται τηρώντας τους τοπικούς, εθνικούς και διεθνείς κανονισμούς και τις αντίστοιχες διατάξεις.

Επιτρέπεται η μεταφορά τέτοιων μπαταριών στο δρόμο χωρίς περαιτέρω απαιτήσεις.

Η εμπορική μεταφορά μπαταριών ιόντων λιθίου από εταιρείες μεταφορών υπόκειται στις απαιτήσεις των νομικών διατάξεων για την μεταφορά επικινδύνων εμπορευμάτων. Οι προετοιμασίες αποστολής και η μεταφορά πραγματοποιούνται αποκλειστικά από ειδικά εκπαιδευμένα πρόσωπα. Η συνολική διαδικασία συνοδεύεται από εξειδικευμένο προσωπικό.

Κατά τη μεταφορά μπαταριών ιόντων λιθίου πρέπει να προσέχετε τα εξής:

Φροντίστε τα σημεία επαφών να είναι προστατευμένα και μονωμένα ώστε να αποφευχθούν βραχυκυκλώματα.

Προσέξτε το πακέτο μπαταριών να είναι σταθερό μέσα στη συσκευασία και να μη γλιστρά.

Η μεταφορά μπαταριών που παρουσιάζουν φθορές ή διαρροές δεν επιτρέπεται.

Για περισσότερες πληροφορίες απευθυνθείτε στην εταιρεία μετάφορων.

## Πληροφορίες για θόρυβο και δονήσεις

Οι τιμές μέτρησης του θορύβου εξακριβώθηκαν κατά EN 60745.

Η χαρακτηριστική στάθμη εκπομπής θορύβων του μηχανήματος εκτιμήθηκε σύμφωνα με την καμπύλη A και ανέρχεται σε: Στάθμη ακουστικής πίεσης 83,5 dB(A). Στάθμη ακουστικής ισχύος 94,5 dB(A). Ανασφάλεια μέτρησης K=3 dB.

### Φοράτε ωτασπίδες!

Οι ολικές τιμές κραδασμών (άθροισμα ανυσμάτων τριών κατευθύνσεων) εξακριβώθηκαν κατά EN 60745: Τιμή εκπομπής κραδασμών  $a_{h1} = 1,1 \text{ m/s}^2$ , Ανασφάλεια μέτρησης K=1,5  $\text{m/s}^2$ .

Η στάθμη κραδασμών που αναφέρεται σ' αυτές τις οδηγίες έχει μετρηθεί σύμφωνα με μια διαδικασία μέτρησης τυποποιημένη στο πλαίσιο του προτύπου EN 60745 και μπορεί να χρησιμοποιηθεί στη σύγκριση των διάφορων ηλεκτρικών εργαλείων. Είναι επίσης κατάλληλη για έναν προσωρινό υπολογισμό της επιβάρυνσης από τους κραδασμούς.

Η στάθμη κραδασμών που αναφέρεται αντιπροσωπεύει τις βασικές χρήσεις του ηλεκτρικού εργαλείου. Σε περίπτωση, όμως, που το ηλεκτρικό εργαλείο θα χρησιμοποιηθεί διαφορετικά, με μη προτεινόμενα εργαλεία ή χωρίς επαρκή συντήρηση, τότε η στάθμη κραδασμών μπορεί να είναι κι αυτή διαφορετική. Αυτό μπορεί να αυξήσει σημαντικά την επιβάρυνση από τους κραδασμούς κατά τη συνολική διάρκεια ολόκληρου του χρονικού διαστήματος που εργάζεσθε.

Για την ακριβή εκτίμηση της επιβάρυνσης από τους κραδασμούς θα πρέπει να λαμβάνονται επίσης υπόψη και οι χρόνοι κατά τη διάρκεια των οποίων το μηχανήμα βρίσκεται εκτός λειτουργίας ή λειτουργεί, χωρίς όμως στην πραγματικότητα να χρησιμοποιείται. Αυτό μπορεί να μειώσει σημαντικά την επιβάρυνση από τους κραδασμούς κατά τη διάρκεια ολόκληρου του χρονικού διαστήματος που εργάζεσθε.

Γι' αυτό, πριν αρχίσει η δράση των κραδασμών, να καθορίζετε πρόσθετα μέτρα ασφαλείας για την προστασία του χειριστή όπως: συντήρηση του ηλεκτρικού εργαλείου και των εργαλείων που χρησιμοποιείτε, ζέσταμα των χεριών, οργάνωση της εκτέλεσης των διάφορων εργασιών.

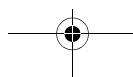



TR

## Güvenliğiniz için

**UYARI** **Bütün uyarıları ve talimat hükümlerini okuyun.** Açıklanan uyarılara ve talimat hükümlerine uyulmadığı takdirde elektrik çarpmalarına, yangınlara ve/veya ağır yaralanmalara neden olunabilir.

**Bütün uyarıları ve talimat hükümlerini ilerde kullanmak üzere saklayın.**

Uyarı ve talimat hükümlerinde kullanılan "Elektrikli El Aleti" kavramı, akım şebekesine bağlı (şebeke bağlantı kablosu ile) aletlerle akü ile çalışan aletleri (akım şebekesine bağlantısı olmayan aletler) kapsamaktadır.



**Aletle tehlikesiz olarak çalışmak ancak kullanım kılavuzunu ve güvenlik talimatını tam olarak okuyup içeriğine kesin biçimde uymakla mümkündür.**



## Daire testereler için güvenlik talimatı

### Kesme yöntemi

- Ellerinizi kesme yapılan bölgeye ve testere bıçağına yaklaştırmayın. İkinci elinizde daima ek tutamağı veya motor gövdesini tutun.** İki eliniz de daire testereyi tutacak olursa, testere bıçağı ellerinizi yaralayamaz.
- İş parçasının altını tutmayın.** Koruyucu kapak sizi iş parçasının altında testere bıçağından koruyamaz.
- Kesme derinliğini iş parçasının kalınlığına uyarlayın.** İş parçasının altında tam bir diş yüksekliğinden daha az bir kısım görünmelidir.
- Kesilecek iş parçasını hiçbir zaman elinizde veya bacağına dayayarak tutmayın. İş parçasını sağlam bir zeminde emniyete alın.** İş parçasının iyice tespit edilmesi ve sabitlenmesi, bedenle temasa gelme, testere bıçağına sıkışma veya aletin kontrolünün kaybedilme riski açısından büyük önem taşır.
- Uçların görünmeyen elektrik kablolarına temas etme olasılığının bulunduğu işleri yaparken aleti izolasyonlu tutamaklarından tutun.** Gerilim altındaki bir kabloya temas halinde metal parçalar da elektrik gerilimine maruz kalır ve elektrik çarpması olabilir.
- Uzunlamasına kesme işlerinde daima bir stoper veya düz bir kenar kılavuzu kullanın.** Bu önlem kesme kalitesini yükseltir ve testere bıçağına sıkışma olasılığını azaltır.

- Daima uygun boyutta ve uygun bağlama yuvalı (örneğin yıldız biçimli veya yuvarlak) testere bıçakları kullanın.** Testerenin montaj parçalarına uymayan testere bıçakları balanssız dönerler ve aletin kontrolünün kaybedilmesine neden olurlar.
- Hiçbir zaman hasarlı veya yanlış testere bıçağı besleme pulları veya vidaları kullanmayın.** Testere bıçağı besleme pulları ve vidaları, optimum performans ve çalışma güvenliği sağlamak üzere testereniz için özel olarak tasarlanmıştır.

### Geri tepmenin nedenleri ve önleme yöntemleri:

- Geri tepme, kontrolden çıkan testerenin yukarı kalkmasına ve iş parçasından çıkarak kullanıcıya doğru hareket etmesine neden olabilecektir, takılan, sıkışan veya yanlış doğrultulmuş bir testere bıçağına ani bir reaksiyonudur; Testere bıçağı kapanmakta olan kesme aralığı (yarığı) içinde takılır veya sıkışır, bloke olur ve motor kuvveti aleti kullanıcıya doğru geri iter; Testere bıçağı kesme hattında döner veya yanlış doğrultulursa, testere bıçağına arkadan dışları iş parçası yüzeyinde takılabilir ve bunun sonucunda testere bıçağı kesme aralığından dışarı çıkabilir ve testere kullanıcıya doğru savrulabilir.
- Geri tepme, testerenin yanlış veya hatalı kullanılmasından kaynaklanır.** Geri tepme aşağıda tanımlanan uygun güvenlik önlemleri ile önlenir.

- **Testereyi iki elinizle sıkıca tutun ve kollarınızı geri tepme kuvvetlerini karşılayabilecek bir konuma getirin. Daima testere bıçağının yanında durun ve hiçbir zaman testere bıçağı ile bedeninizi aynı çizgi üzerine getirmeyin.**

Bir geri tepme durumunda daire testere geriye savrulabilir, ancak kullanıcı uygun önlemler alarak geri tepme kuvvetlerini kontrol altında tutabilir.

- **Testere bıçağı sıkışır veya kesme işlemi başka bir nedenle kesilecek olursa, açma/kapama şalterini bırakın ve testere bıçağı tam olarak duruncaya kadar testereyi malzeme içinde tutun. Testere bıçağı hareket ettiği ve bir geri tepmenin oluşma olasılığı bulunduğu sürece, testereyi asla iş parçasından çıkarmayı denemeyin.** Testere bıçağının sıkışma nedenini bulun ve bunu uygun önlemlerle giderin.

- **İş parçası içinde bulunan bir testereyi tekrar çalıştırmak istiyorsanız, testere bıçağını kesme aralığında merkezleyin ve testere dişlerinin iş parçasına takılıp takılmadığını kontrol edin.** Testere yeniden çalıştırıldığında testere bıçağı malzemeye takılı ise iş parçasından dışarı hareket edebilir veya bir geri tepmeye neden olabilir.

- **Sıkışacak testere bıçağı nedeniyle ortaya çıkacak geri tepme riskini azaltmak için büyük plakaları/levhaları destekleyin.** Büyük plakalar/levhalar kendi ağırlıkları nedeniyle bükülebilirler. Plakalar/levhalar her iki taraftan, hem kesme aralığı yakınından hem de kenardan desteklenmelidir.

- **Körelmiş veya hasarlı testere bıçakları kullanmayın.** Körelmiş veya yanlış doğrultulmuş dişlere sahip testere bıçakları çok dar kesme aralığında yüksek bir sürtünme kuvvetine, sıkışmaya ve geri tepmeye neden olurlar.

- **Kesme işine başlamadan önce kesme derinliği ve kesme açısı ayar tertibatlarını sıkın.** Kesme işlemi esnasında ayarlar değişecek olursa, testere bıçağı sıkışabilir ve geri tepmeye neden olabilir.

- **Görünmeyen bir yerde, örneğin mevcut bir duvarda kesme yaparken özellikle dikkatli olun.** Malzeme içine dalan testere bıçağı kesme işlemi esnasında görünmeyen nesnelere tarafından bloke edilebilir ve geri tepme ortaya çıkabilir.

## Alt koruyucu kapağın fonksiyonu

- **Aleti kullanmaya başlamadan önce her defasında alt koruyucu kapağın kusursuz biçimde kapanıp kapanmadığını kontrol edin. Alt koruyucu kapak hiçbir yere temas etmeden rahatça hareket etmiyorsa ve hemen kapanmıyorsa, testereyi kullanmayın. Açık pozisyonundaki alt koruyucu kapağı hiçbir zaman sıkmayın veya bağlamayın.** Testere yanlışlıkla yere düşecek olursa, alt koruyucu kapak bükülebilir. Koruyucu kapağı geri çekme kolu ile açın ve kapağın hiçbir yere temas etmeden rahatça hareket ettiğinden ve bütün kesme açılarında ve kesme derinliklerinde testere bıçağına ve diğer parçalara temas etmediğinden emin olun.

- **Alt koruyucu kapağın yaylarının fonksiyonunu kontrol edin. Alt koruyucu kapak ve yaylar kusursuz işlev görmüyorsa, kullanmadan önce aletin bakımını yaptırın.** Hasarlı parçalar, yapışkan talaş kalıntıları veya birikintileri alt koruyucu kapağın gecikmeli çalışmasına neden olur.

- **Alt koruyucu kapağı sadece özel kesme işlerinde, örneğin "Malzeme içine dalmalı ve açılı kesme işlerinde" elinizle açın. Alt koruyucu kapağı geri çekme kolu ile açın ve testere iş parçası içine girince kolu tekrar bırakın.** Diğer bütün kesme işlerinde alt koruyucu kapak otomatik olarak çalışmalıdır.

- **Alt koruyucu kapak testere bıçağını kapatmıyorsa, testereyi tezgah üzerine veya yere bırakmayın.** Koruma altında olmayan, serbest dönüştaki testere bıçağı testereyi kesme yönünün tersine hareket ettirir ve önüne gelen her şeyi keser. Bu nedenle testerenin serbest dönüş süresini dikkate alın.

- **Koruyucu kulaklık kullanın.** Gürültünün etkisi işitme kayıplarına neden olabilir.

- **Aküyü açmayın.** Kısa devre tehlikesi vardır.

- **Aküyü aşırı ölçüde ısınmaya karşı; örneğin sürekli güneş ışınına karşı ve ayrıca, ateşe, suya ve neme karşı koruyun.** Patlama tehlikesi vardır.

- **Hasar gördüklerinde veya usulüne uygun kullanılmadıklarında aküler buhar çıkarabilir. Çalıştığınız yeri havalandırın ve şikayet olursa hekime başvurun.** Akülerden çıkan buharlar nefes yollarını tahriş edebilir.

- Aküyü sadece Würth elektrikli el aletiniz ile birlikte kullanın.** Ancak bu yolla akü tehlikeli zorlanmalara karşı korunur.
- Sadece elektrikli el aletinizin tip etiketinde belirtilen gerilime sahip orijinal Würth aküleri kullanın.** Başka akülerin kullanılması yaralanmalara ve yangın tehlikesinin oluşmasına neden olabilir.
- Sadece orijinal Würth aksesuar kullanın.**

### Teknik veriler

<b>Akülü metal kesici daire testere</b>	<b>MHKS 28-A</b>
Ürün kodu	5700 802 X
Boştaki devir sayısı	3200 dak <sup>-1</sup>
Testere bıçağı çapı x delik çapı	174 x 20 mm
maks. kesme gücü	
- Çelik sac	5 mm
- Borular	Ø 61 mm
- Profiller	maks. 61 mm
Ağırlığı EPTA-Procedure 01'e uygun	4,2 kg

<b>Akü</b>	<b>Li-Ion LI-2-28 V LI-2-28 V (lityum iyon)</b>
Ürün kodu	0700 956 0700 957 0700 957
	730 730 731
Nominal gerilim	28 V 28 V 28 V
Anma kapasitesi	3,0 Ah 3,0 Ah 5,0 Ah
Hücre sayısı	1 x 7 2 x 7 2 x 7
Ağırlığı	1,0 kg 1,0 kg 1,0 kg

### Usulüne uygun kullanım

Bu metal kesme testeresi, metal profiller (UniStrut), borular, kuru yapı standları, kablo kanalları, alüminyum profiller ve benzeri çeşitli metal türlerinde düz hatlı kesme işleri için tasarlanmıştır.

Usulüne uygun olmayan kullanım sonucu ortaya çıkacak hasarlardan kullanıcı sorumludur.

### Semboller

	Bütün güvenlik talimatı ve uyarılarını okuyun
	Dikkat
	Aletin kendine bir çalışma yapmadan önce her defasında aküyü aletten çıkarın.
	Koruyucu gözlük kullanın.
	CE işareti

### Akü

Yeni veya uzun süre kullanılmamış bir akü ancak yaklaşık 2 - 3 kez şarj/deşarj olduktan sonra tam performansına kavuşur.

Aküyü kalorifer peteklerinin üzerine bırakmayın veya uzun süre şiddetli güneş ışınına maruz bırakmayın, 50 °C üzerindeki sıcaklıklar aküye zarar verir.

Şarj cihazı ve değiştirilebilir aküdeki bağlantı kontaklarını temiz tutun. Optimum verimin alınabilmesi için kullanımdan sonra akü tam olarak şarj edilmelidir.

Mümkün olan en uzun kullanım ömrünü sağlayabilmek için aküyü tam olarak şarj olduktan sonra şarj cihazından çıkarınız.

Akünün 30 günden daha uzun süre depolanması gerektiğinde:

Aküyü yaklaşık 27 °C sıcaklıkta ve kuru bir ortamda saklayınız.

Aküyü yaklaşık %30 - %50 şarjlı durumda saklayınız. Aküyü her 6 ayda bir yeniden şarj ediniz.



### Toz emme

Kurşun içeren boyalar, bazı ahşap türleri, mineraller ve metaller gibi maddeler işlenirken ortaya çıkan toz sağlığa zararlı olabilir. Bu tozlara temas etmek veya bu tozları solumak allerjik reaksiyonlara ve/veya kullanıcının veya onun yakınındaki kişilerin nefes alma yollarındaki hastalıklara neden olabilir.

Kayın veya meşe gibi bazı ağaç tozları kanserojen etkiye sahiptir, özellikle de ahşap işleme sanayiinde kullanılan katkı maddeleri (kromat, ahşap koruyucu maddeler) ile birlikte. Asbest içeren malzemeler sadece uzmanlar tarafından işlenmelidir.

- Çalışma yerinizi iyi bir biçimde havalandırın.
- P2 filtre sınıfı filtre takılı soluk alma maskesi kullanmanızı tavsiye ederiz.

İşlenen malzemelere ait ülkenizdeki geçerli yönetmelik hükümlerine uyun.

### Bakım ve temizlik

- Aletin kendine bir çalışma yapmadan önce her defasında aküyü aletten çıkarın.**
- İyi ve güvenli çalışabilmek için elektrikli el aletini ve havalandırma deliklerini daima temiz tutun.**

Dikkatli üretim ve test yöntemlerine rağmen aletiniz arıza yapacak olursa, onarım sadece bir Würth master-servis tarafından yapılmalıdır.

Lütfen bütün başvuru ve yedek parça siparişlerinizde elektrikli el aletinizin tip etiketi üzerinde bulunan ürün kodunu belirtiniz.

Bu elektrikli el aletinin güncel yedek parça listesi İnternette "<http://www.wuerth.com/partsmanager>" adresinden çağrılabilir ve en yakındaki Würth şubesinden istenebilir.

### Garanti

Bu Würth elektrikli el aleti için satın alma tarihinden itibaren yasal çerçevelerde ve ülkelere özgü yönetmelik hükümlerine göre garanti veriyoruz (Fatura veya irsaliyenin ibraz edilmesi zorunludur). Ortaya çıkan hasarlar, yenisinin verilmesi veya onarım yoluyla karşılanır.

Doğal yıpranma, aşırı zorlanma veya usulüne aykırı kullanımdan doğan hasarlar garanti kapsamında değildir.

Şikayetler ancak elektrikli el aleti sökülmeden bir Würth şubesine, Würth dış hizmet elemanına veya elektrikli el aletleri veya havalı aletler için yetkili bir Würth müşteri servisine teslim edildiği takdirde kabul edilebilir.

### Tasfiye

Elektrikli el aleti, aksesuar ve ambalaj malzemesi çevre dostu bir yöntemle tasfiye edilmek üzere tekrar kazanım merkezine gönderilmelidir.

Elektrikli el aletlerini evsel çöplerin içine atmayın!

#### Sadece EU üyesi ülkeler için:



Kullanım ömrünü tamamlamış elektronik ve elektrikli aletlere ait 2012/19/EU sayılı Avrupa Yönetmeliği ve bu yönetmeliğin ulusal hukuka uyarlanmış versiyonu uyarınca artık

kullanılmayacak durumda olan elektrikli el aletleri ayrı ayrı toplanmak ve çevre dostu bir yöntemle tasfiye edilmek üzere tekrar kazanım merkezine gönderilmek zorundadır.

### Lityum iyon pillerin taşınması

Lityum iyon piller tehlikeli madde taşımacılığı hakkındaki yasal hükümler tabidir.

Bu piller, bölgesel, ulusal ve uluslararası yönetmeliklere ve hükümlere uyularak taşınmak zorundadır.

Tüketiciler bu pilleri herhangi bir özel şart aranmaksızın karayoluyla taşıyabilirler.

Lityum iyon pillerin nakliye şirketleri tarafından ticari taşımacılığı için tehlikeli madde taşımacılığının hükümleri geçerlidir. Sevk hazırlığı ve taşıma sadece ilgili eğitimi görmüş personel tarafından gerçekleştirilebilir. Bütün süreç uzmanca bir refakatçilik altında gerçekleştirilmek zorundadır.

Pillerin taşınması sırasında aşağıdaki hususlara dikkat edilmesi gerekmektedir:

Kısa devre oluşmasını önlemek için kontakların korunmuş ve izole edilmiş olmasını sağlayınız.

Pil paketinin ambalajı içinde kaymamasına dikkat ediniz.

Hasarlı veya akmış pillerin taşınması yasaktır.

Ayrıca bilgiler için nakliye şirketinize başvurunuz.

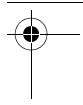

### Gürültü/Titreşim bilgisi

Gürültüye ait ölçme değerleri EN 60745'e göre tespit edilmektedir.

Aletin A olarak değerlendirilen gürültü seviyesi tipik olarak şöyledir: Ses basıncı seviyesi 83,5 dB(A); gürültü emisyonu seviyesi 94,5 dB(A). Tolerans K=3 dB.

#### **Koruyucu kulaklık kullanın!**

Toplam titreşim değeri (üç yönün vektör toplamı) EN 60745'e göre belirlenmektedir: Titreşim emisyon değeri  $a_{h1} = 1,1 \text{ m/s}^2$ , Tolerans K=1,5  $\text{m/s}^2$ .

Bu talimatta belirtilen titreşim seviyesi EN 60745'e göre normlandırılmış bir ölçme yöntemi ile tespit edilmiştir ve elektrikli el aletlerinin karşılaştırılmasında kullanılabilir. Bu değer geçici olarak titreşim seviyesinin tahmin edilmesine uygundur.

Belirtilen titreşim seviyesi elektrikli el aletinin temel kullanım alanlarını temsil eder. Ancak elektrikli el aleti başka kullanım alanlarında kullanılırken, farklı uçlarla kullanılırken veya yetersiz bakımla kullanılırken, titreşim seviyesi belirtilen değerden farklı olabilir. Bu da toplam çalışma süresi içindeki titreşim yükünü önemli ölçüde artırabilir.

Titreşim yükünü tam olarak tahmin edebilmek için aletin kapalı olduğu veya çalıştığı halde kullanılmadığı süreler de dikkate alınmalıdır. Bu, toplam çalışma süresi içindeki titreşim yükünü önemli ölçüde azaltabilir.

Titreşimin kullanıcıya bindirdiği yük için önceden ek güvenlik önlemleri alın. Örneğin: Elektrikli el aletinin ve uçların bakımı, ellerin sıcak tutulması, iş aşamalarının organize edilmesi.

### EC-Uygunluk beyanı $\text{C}$ $\text{E}$

Tek sorumlu olarak bu ürünün aşağıdaki normlara ve normatif belgelere uygun olduğunu beyan ederiz:

2011/65/EU, 2006/42/EC,  
2014/30/EU yönetmeliği hükümleri uyarınca  
EN 60745-1:2009+A11:2010,  
EN 60745-2-5:2010,  
EN 55014-1:2006+A1:2009+A2:2011,  
EN 55014-2:2015  
EN 50581:2012.

Teknik belgelerin bulunduğu merkez:  
Adolf Würth GmbH & Co. KG, Abt. PCM  
Reinhold-Würth-Straße 12 - 17,  
74653 Künzelsau, GERMANY

Frank Wolpert  
İmza Yetkili - Ürün  
Yönetimi Yönetici

Dr. Müh. Siegfried Beichter  
İmza Yetkili - Kalite  
Yöneticisi

Künzelsau: 01.09.2017

**Değişiklik haklarımız saklıdır.**

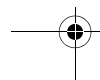
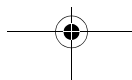
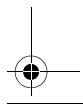
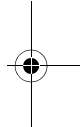

PL

## Dla własnego bezpieczeństwa

**⚠ OSTRZEŻENIE** **Należy przeczytać wszystkie wskazówki i przepisy.** Błędy w przestrzeganiu poniższych wskazówek mogą spowodować porażenie prądem, pożar i/lub ciężkie obrażenia ciała.

**Należy starannie przechowywać wszystkie przepisy i wskazówki bezpieczeństwa dla dalszego zastosowania.**

Użyte w poniższym tekście pojęcie „elektronarzędzie” odnosi się do elektronarzędzi zasilanych energią elektryczną z sieci (z przewodem zasilającym) i do elektronarzędzi zasilanych akumulatorami (bez przewodu zasilającego).



**Bezpieczna praca przy użyciu niniejszego urządzenia możliwa jest tylko po uważnym zapoznaniu się z niniejszą instrukcją eksploatacji oraz przy ścisłym przestrzeganiu wskazówek bezpieczeństwa pracy.**



## Wskazówki dotyczące bezpieczeństwa pracy z pilarkami tarczowymi

## Proces cięcia

- Należy zachować bezpieczną odległość dłoni od zakresu pracy pilarki i od tarczy tnącej. Drugą dłonią należy chwycić rękkość dodatkową lub obudowę silnika.** Trzymanie pilarki tarczowej obiema rękami zapobiega zranieniu ich tarczą tnącą.
- Nie wkładać rąk pod obrabiany element.** Osłona nie chroni części ciała znajdujących się pod obrabianym elementem przed zranieniem tarczą.
- Głębokość cięcia należy dostosować do grubości obrabianego materiału.** Ostrze piły powinno wystawać na 3/4 swojej wysokości poza materiał.
- Nigdy nie należy trzymać obrabianego elementu w ręku lub na kolanie. Powinien on być umieszczony na stabilnym podłożu.** Odpowiednie zamocowanie elementu obrabianego jest bardzo ważne, gdyż minimalizuje to niebezpieczeństwo zetknięcia się narzędzia z ciałem operatora, zaklinowania się tarczy lub utraty kontroli nad narzędziem.
- Podczas wykonywania prac, przy których narzędzie robocze mogłoby natrafić na ukryte przewody elektryczne, urządzenie należy trzymać wyłącznie za izolowane powierzchnie rękkości.** Pod wpływem kontaktu z przewodem znajdującym się pod napięciem, metalowe części elektronarzędzia znajdują się również pod napięciem, co spowoduje porażenie prądem osoby obsługującej elektronarzędzie.
- Podczas cięcia wzdłużnego należy zawsze korzystać z prowadnicy zwykłej lub prostej prowadnicy krawędziowej.** Dzięki temu można zwiększyć jakość cięcia i zmniejszyć ryzyko zablokowania się tarczy tnącej.
- Należy stosować wyłącznie tarcze tnące o odpowiedniej wielkości i z odpowiednim otworem do mocowania tarczy (np. o kształcie gwiazdy lub okrągłym).** Tarcze pilarskie, które nie pasują dokładnie do elementów montażowych, obracają się nierównomiernie i mogą spowodować utratę kontroli nad urządzeniem.
- Nigdy nie należy stosować uszkodzonych lub niepasujących podkładek czy śrub do tarcz.** Podkładki i śruby do tarcz zostały skonstruowane specjalnie do tego urządzenia w celu zapewnienia optymalnej wydajności i bezpieczeństwa obsługi.

### Przyczyny odrzutu i sposoby jego uniknięcia:

- odrzut jest nagłą reakcją pilarki na zaczepienie się, zablokowanie lub niewłaściwe wyważenie tarczy tnącej, które powoduje, iż pilarka, nad którą utracona została kontrola unosi się i wykonuje gwałtowny ruch w kierunku osoby obsługującej; gdy tarcza tnąca zaczepi się lub zahaczy w rzazie, dochodzi do blokady, a siła silnika odrzuca urządzenie w kierunku operatora; jeżeli tarcza tnąca przechyli się w rzazie lub jest niewłaściwie wyważona, zęby tylnej krawędzi tnącej mogą zablokować się w obrabianym materiale, w wyniku czego tarcza tnąca wyskoczy z rzazu, a pilarka odskoczy w kierunku osoby obsługującej.
- **Odrzut jest następstwem niewłaściwego lub niezgodnego z przeznaczeniem użycia pilarki.** Można go uniknąć przez zachowanie opisanych poniżej odpowiednich środków ostrożności.
- **Należy trzymać pilarkę oburącz i przyjąć stabilną pozycję ramion, tak by wytrzymać ewentualny odrzut. Tarcza tnąca powinna znajdować się zawsze z boku osoby obsługującej, nigdy nie należy ustawiać się w jednej linii z tarczą.** W przypadku odrzutu pilarka może odskoczyć do tyłu, jednak osoba obsługująca może opanować odrzut, jeżeli zachowane zostaną odpowiednie środki ostrożności.
- **Jeżeli tarcza tnąca zakleszczy się w materiale lub jeżeli proces cięcia zostanie przerwany z innego powodu, należy zwolnić włącznik/wyłącznik i nie wyciągać pilarki z obrabianego przedmiotu aż do całkowitego zatrzymania się tarczy. Nigdy nie należy podejmować prób wyjęcia pilarki z elementu obrabianego, kiedy tarcza jeszcze jest w ruchu lub kiedy mógłby nastąpić odrzut.** Należy znaleźć przyczynę zakleszczenia się tarczy i usunąć ją podejmując odpowiednie kroki.
- **Chcąc uruchomić ponownie pilarkę zakleszczoną w materiale, należy wyśrodkować tarczę w rzazie i sprawdzić, czy zębki tarczy nie zaklinowały się w materiale.** Zakleszczona tarcza może po ponownym uruchomieniu pilarki wysunąć się z rzazu lub spowodować odrzut.

- **Duże płyty należy podeprzeć, aby zminimalizować ryzyko odrzutu spowodowane zablokowaną tarczą tnącą.** Duże płyty mogą wygiąć się pod własnym ciężarem. Płyty należy podeprzeć zarówno w pobliżu rzazu jak i na końcach.
- **Nie należy używać tępych lub uszkodzonych tarcz tnących.** Tarcze tnące z tępymi lub uszkodzonymi ząbkami wywołują zwiększone tarcie w zbyt wąskim rzazie, powodują zakleszczanie się i powstawanie odrzutu.
- **Przed przystąpieniem do cięcia należy mocno dociągnąć regulator głębokości i kąta cięcia.** W razie, gdyby podczas pracy zmieniły się ustawienia, tarcza tnąca mogłaby się zablokować i spowodować odrzut.
- **Należy zachować szczególną ostrożność podczas wykonywania cięć w obszarze ukrytych obiektów, np. w ścianach.** Zagłębiająca się w materiale tarcza pilarska może spowodować odrzut pilarki po natrafieniu na ukryte objekty.

### Funkcje dolnej pokrywy ochronnej

- **Przed przystąpieniem do użytkowania należy skontrolować, czy pokrywa ochronna zamyka się prawidłowo. Nie należy stosować pilarki, jeżeli dolna pokrywa ochronna nie może się swobodnie poruszać i nie zamyka się prawidłowo. Dolnej pokrywy ochronnej nie należy nigdy blokować ani przywiązywać w pozycji otwartej.** W wyniku niezamierzonego upadku pilarki na podłogę, dolna pokrywa ochronna może ulec zniekształceniu. Pokrywę należy otworzyć używając dźwigni i sprawdzić, czy porusza się ona swobodnie i czy w żadnej pozycji (różny kąt cięcia, różna głębokość cięcia) nie dotyka ani tarczy ani innych elementów pilarki.
- **Należy skontrolować stan i działanie sprężyny dolnej pokrywy ochronnej. Jeżeli dolna pokrywa ochronna lub jej sprężyna budzi zastrzeżenia, przed przystąpieniem do eksploatacji pilarki należy zlecić jej przegląd i konserwację.** Uszkodzone elementy, kleiste złoży, a także pozbijane wióry powodują spowolnienie ruchu dolnej pokrywy ochronnej.

- **Dolną pokrywę ochronną można otwierać ręcznie tylko w przypadku specjalnych rodzajów cięć, takich jak „cięcia wgłębne i cięcia pod kątem”.** Dolną pokrywę ochronną należy otwierać za pomocą dźwigni, puszczając ją natychmiast po tym, jak ostrze tarczy zanurzyło się w obrabiany element. Przy wszystkich innych rodzajach prac dolna pokrywa ochronna powinna uchylać się automatycznie.
- **Nie należy odkładać pilarki na stole roboczym lub podłodze, przed upewnieniem się, czy pokrywa ochronna zakrywa tarczę tnącą.** Nieostrożna, obracająca się siłą inercji tarcza pilarska przesuwa się w kierunku przeciwnym do kierunku cięcia i może przeciąć wszystko, na co natrafi. Należy przy tym wziąć pod uwagę czas wybiegu pilarki.
- **Należy nosić środki ochrony słuchu.** Oddziaływanie hałasu może spowodować utratę słuchu.
- **Nie otwierać akumulatora.** Istnieje niebezpieczeństwo zwarcia.
- **Akumulator należy chronić przed wysokimi temperaturami, np. przed stałym nasłonecznieniem, przed ogniem, wodą i wilgocią.** Istnieje zagrożenie wybuchem.
- **W przypadku uszkodzenia i niewłaściwego użytkowania akumulatora może dojść do wydzielania się gazów. Wywietrzyć pomieszczenie i w razie dolegliwości skonsultować się z lekarzem.** Gazy mogą uszkodzić drogi oddechowe.
- **Akumulator należy używać tylko w połączeniu z elektronarzędziem firmy Würth, dla którego został on przewidziany.** Tylko w ten sposób można ochronić akumulator przed niebezpiecznym dla niego przeciążeniem.
- **Stosować należy wyłącznie oryginalne akumulatory firmy Würth, o napięciu podanym na tabliczce znamionowej elektronarzędzia.** Zastosowanie akumulatorów innego typu może spowodować obrażenia oraz grozi pożarem.
- **Stosować należy wyłącznie oryginalny osprzęt firmy Würth.**

### Dane techniczne

#### Akumulatorowa ręczna pilarka tarczowa do metalu **MHKS 28-A**

Art. nr	5700 802 X
Prędkość obrotowa bez obciążenia	3200 min <sup>-1</sup>
Średnica tarczy tnącej i otworu do mocowania	174 x 20 mm
maks. wydajność cięcia	
- blacha stalowa	5 mm
- rury	∅ 61 mm
- profile	maks. 61 mm
Ciężar zgodny z EPTA-Procedure 01 (= z metodą Europejskiej Parlamentarnej Weryfikacji Technologii)	4,2 kg



Akumulator	LI-Ion	LI-2-28 V	LI-2-28 V
Art. nr	0700 956	0700 957	0700 957
	730	730	731
Napięcie znamionowe	28 V	28 V	28 V
Pojemność znamionowa	3,0 Ah	3,0 Ah	5,0 Ah
Liczba ogniw	1 x 7	2 x 7	2 x 7
Masa	1,0 kg	1,0 kg	1,0 kg

### Użycie zgodne z przeznaczeniem

Pilarka do metalu jest przeznaczona do wykonywania prostoliniowych cięć w metalach różnego rodzaju, jak np. profile metalowe (UniStrut), rury, stelaże konstrukcyjne, kanały przewodowe, profile aluminiowe, blachy itp.

Za szkody spowodowane użyciem narzędzia w sposób niezgodny z przeznaczeniem odpowiedzialność ponosi użytkownik.

### Symbole

	Należy w całości przeczytać wskazówki bezpieczeństwa i wszystkie instrukcje
	Uwaga
	Przed przystąpieniem do jakichkolwiek czynności obsługowych przy narzędziu należy wyjąć z niego akumulator.
	Należy nosić okulary ochronne.
	Oznakowanie CE

### Akumulator

Nowy, lub przez dłuższy czas nieużywany akumulator osiąga swoją pełną wydajność dopiero po ok. 2 - 3 cyklach ładowania i wyładowania.

Akumulatora nie wolno kłaść na kaloryferach i innych źródłach ciepła, nie wolno go też poddawać przez dłuższy okres czasu działaniu promieni słonecznych. Temperatury przekraczające 50 °C mogą uszkodzić akumulator.

Styki ładowarki i akumulatora wymiennego należy utrzymywać w czystości. Aby uzyskać optymalną żywotność należy po zakończeniu użytkowania całkowicie naładować akumulator.

Aby zagwarantować możliwie najdłuższy czas użytkowania akumulatora, należy po zakończeniu ładowania, wyjąć go z ładowarki.

W przypadku magazynowania akumulatora przez okres dłuższy niż 30 dni:

Akumulator należy przechowywać w suchym miejscu w temperaturze wynoszącej ok. 27 °C.

Podczas przechowywania akumulator powinien być naładowany do ok. 30% - 50%.

Akumulator należy co 6 miesięcy doładowywać.

### System odsysania pyłu

Pyły niektórych materiałów, na przykład powłok malarskich z zawartością ołowiu, niektórych gatunków drewna, minerałów lub niektórych rodzajów metalu, mogą stanowić zagrożenie dla zdrowia. Bezpośredni kontakt fizyczny z pyłami lub przedostanie się ich do płuc może wywołać reakcje alergiczne i/lub choroby układu oddechowego operatora lub osób znajdujących się w pobliżu.

Niektóre rodzaje pyłów, np. dębiny lub buczyny uważane są za rakotwórcze, szczególnie w połączeniu z substancjami do obróbki drewna (chromiany, impregnaty do drewna). Materiały, zawierające azbest mogą być obrabiane jedynie przez odpowiednio przeszkolony personel.

- Należy zawsze dbać o dobrą wentylację stanowiska pracy.
- Zaleca się noszenie maski przeciwpyłowej z pochtaniczem klasy P2.

Należy stosować się do aktualnie obowiązujących w danym kraju przepisów, regulujących zasady obchodzenia się z materiałami przeznaczonymi do obróbki.

### Konserwacja i czyszczenie

- Przed przystąpieniem do jakichkolwiek czynności obsługowych przy narzędziu należy wyjąć z niego akumulator.**
- Aby zapewnić bezpieczną i wydajną pracę, elektronarzędzie i szczeliny wentylacyjne należy utrzymywać w czystości.**

Jeśli elektronarzędzie, mimo starannych metod produkcji i kontroli uległoby awarii, naprawę powinien przeprowadzić jeden z punktów serwisowych (master-service) firmy Würth.

Przy wszystkich zgłoszeniach i zamówieniach części zamiennych konieczne jest podanie numeru katalogowego znajdującego się na tabliczce znamionowej elektronarzędzia.

Aktualną listę części zamiennych niniejszego elektronarzędzia można znaleźć w Internecie na stronach „<http://www.wuerth.com/partsmanager>” względnie zamówić w najbliższej placówce firmy Würth.

## Gwarancja

Niniejsze elektronarzędzie, wyprodukowane przez firmę Würth, objęte jest gwarancją od daty zakupu zgodnie z wymaganiami ustawowymi i postanowieniami danego kraju (udokumentowanie praw gwarancyjnych przez fakturę lub dowód dostawy). Powstałe szkody będą usuwane w drodze wymiany lub naprawy urządzenia.

Szkody spowodowane naturalnym zużyciem, przeciężeniem lub niewłaściwym obchodzeniem się z urządzeniem, nie są objęte gwarancją.

Prawo do roszczeń gwarancyjnych uznawane jest tylko wtedy, gdy elektronarzędzie zostanie dostarczone w stanie nierozbezbawionym do oddziału firmy Würth, do przedstawiciela handlowego firmy Würth lub do autoryzowanego punktu serwisowego elektronarzędzi i narzędzi pneumatycznych firmy Würth.

## Usuwanie odpadów

Elektronarzędzia, osprzęt i opakowanie należy poddać utylizacji zgodnie z obowiązującymi zasadami ochrony środowiska.

Nie wolno wyrzucać elektronarzędzi do odpadów z gospodarstwa domowego!

### Tylko dla państw należących do UE:



Zgodnie z wytycznymi Dyrektywy Europejskiej 2012/19/UE o starych, zużytych narzędziach elektrycznych i elektronicznych i jej stosowania w prawie krajowym, wyeliminowane niezdatne do użycia elektronarzędzia należy zbierać osobno i doprowadzić do ponownego użytkowania zgodnego z zasadami ochrony środowiska.

## Transport akumulatorów litowo-jonowych

Akumulatory litowo-jonowe podlegają ustawowym przepisom dotyczącym transportu towarów niebezpiecznych.

Transport tych akumulatorów winien odbywać się przy przestrzeganiu lokalnych, krajowych i międzynarodowych rozporządzeń i przepisów.

Odbiorcom nie wolno transportować tych akumulatorów po drogach ot tak po prostu.

Komercyjny transport akumulatorów litowo-jonowych przez przedsiębiorstwa spedycyjne podlega przepisom dotyczącym transportu towarów niebezpiecznych. Przygotowania do wysyłki oraz transport mogą być wykonywane wyłącznie przez odpowiednio przeszkolone osoby. Cały proces winien odbywać się pod fachowym nadzorem.

W czasie transportu akumulatorów należy przestrzegać następujących punktów:

Celem uniknięcia zwarcia należy upewnić się, że zestyki są zabezpieczone i zaizolowane.

Zwracać uwagę na to, aby zespół akumulatorów nie mógł się przemieszczać we wnętrzu opakowania.

Nie wolno transportować akumulatorów uszkodzonych lub z wyciekającym z elektrolitem.

Odnośnie dalszych wskazówek należy zwrócić się do swojego przedsiębiorstwa spedycyjnego.

## Informacja na temat hałasu i wibracji

Wartości pomiarowe hałasu określono zgodnie z normą EN 60745.

Określony wg skali A poziom hałasu emitowanego przez urządzenie wynosi standardowo: poziom ciśnienia akustycznego 83,5 dB(A); poziom mocy akustycznej 94,5 dB(A). Niepewność pomiaru K=3 dB.

### Stosować środki ochrony słuchu!

Wartości łączne drgań (suma wektorowa z trzech kierunków) oznaczone zgodnie z EN 60745 wynoszą: Poziom emisji drgań  $a_{h1} = 1,1 \text{ m/s}^2$ , Niepewność pomiaru K=1,5  $\text{m/s}^2$ .

Podany w niniejszej instrukcji poziom drgań pomierzony został zgodnie z określoną przez normę EN 60745 procedurą pomiarową i może zostać użyty do porównywania elektronarzędzi. Można go też użyć do wstępnej oceny ekspozycji na drgania. Podany poziom drgań jest reprezentatywny dla podstawowych zastosowań elektronarzędzia. Jeżeli elektronarzędzie użyte zostanie do innych zastosowań lub z innymi narzędziami roboczymi, a także jeśli nie będzie wystarczająco konserwowane, poziom drgań może odbiegać od podanego. Podane powyżej przyczyny mogą spowodować podwyższenie ekspozycji na drgania podczas całego czasu pracy.



Aby dokładnie ocenić ekspozycję na drgania, trzeba wziąć pod uwagę także okresy, gdy urządzenie jest wyłączone, lub gdy jest wprawdzie włączone, ale nie jest używane do pracy. W ten sposób łączna (obliczana na pełny wymiar czasu pracy) ekspozycja na drgania może okazać się znacznie niższa. Należy wprowadzić dodatkowe środki bezpieczeństwa, mające na celu ochronę operatora przed skutkami ekspozycji na drgania, np.: konserwacja elektronarzędzia i narzędzi roboczych, zabezpieczenie odpowiedniej temperatury rąk, ustalenie kolejności operacji roboczych.

### WE-Deklaracja zgodności

Oświadczamy z pełną odpowiedzialnością, że niniejszy produkt odpowiada wymaganiom następujących norm i dokumentów normatywnych:  
EN 60745-1:2009+A11:2010,  
EN 60745-2-5:2010,  
EN 55014-1:2006+A1:2009+A2:2011,  
EN 55014-2:2015  
EN 50581:2012, zgodnie z wymaganiami dyrektyw 2011/65/UE, 2006/42/WE, 2014/30/UE.

Dokumentacja techniczna:  
Adolf Würth GmbH & Co. KG, Abt. PCM  
Reinhold-Würth-Straße 12 - 17,  
74653 Künzelsau, GERMANY

Frank Wolpert                      dr inż. Siegfried Beichter  
prokurent - kierownik działu    prokurent - kierownik  
zarządzania produktami        działu jakości

Künzelsau: 01.09.2017

**Zastrzega się prawo dokonywania zmian.**



HU

## Az Ön biztonságáért

**FIGYELMEZTETÉS** Olvassa el az összes biztonsági figyelmeztetést és előírást. A következőkben leírt előírások betartásának elmulasztása áramütésekhez, tűzhez és/vagy súlyos testi sérülésekhez vezethet.

**Kérjük a későbbi használatra gondosan őrizze meg ezeket az előírásokat.**

Az alább alkalmazott „elektromos kéziszerszám” fogalom a hálózati elektromos kéziszerszámokat (hálózati csatlakozó kábellel) és az akkumulátoros elektromos kéziszerszámokat (hálózati csatlakozó kábel nélkül) foglalja magában.



**A készülékkel csak akkor lehet veszélytelenül dolgozni, ha a készülék használata előtt végig elolvassa a készülék kezelési útmutatóját és a biztonsági előírásokat és szigorúan betartja az abban található utasításokat.**



## Biztonsági előírások a körfűrészek számára

## Fűrészelési eljárás

- Sohase tegye be a kezét a fűrészelési területre és sohasé érjen hozzá a fűrészlaphoz. Fogja meg a másik kezével a pótfogantyút vagy a motorházat.** Ha mindkét kezével fogja a körfűrész, a fűrészlap nem sértheti meg a kezét.
- Sohase nyúljon be a munkadarab alá.** A védőburkolat a munkadarab alatt nem nyújt védelmet a fűrészlapalattal szemben.
- A vágási mélységet a munkadarab vastagságának megfelelően kell megválasztani.** A fűrészlapból a munkadarab alatt kevesebb mint egy teljes fogmagasságnynak kell kilátszania.
- Sohase a kezével, vagy a lábán, vagy a lábával próbálja meg a fűrészelésre kerülő munkadarabot lefogni. A megmunkálásra kerülő munkadarabot mindig egy stabil alapra rögzítse.** Nagyon fontos, hogy a munkadarabot biztonságosan rögzítse, hogy csökkentse annak veszélyét, hogy a munkadarab vagy a készülék nekivágódjon valamelyik testrésznek, a fűrészlap beékelődjön, vagy hogy a kezelő elveszítsze az uralmát a körfűrész felett.
- A kéziszerszámot csak a szigetelt fogantyúfelületeknél fogva tartsa, ha olyan munkát végez, amelynek során a szerszám feszültség alatt álló, kívülről nem látható vezetékhez érhet.** Ha a berendezés egy feszültség alatt álló vezetékhez ér, a kéziszerszám fémrészei szintén feszültség alá kerülhetnek és áramütéshez vezethetnek.
- Hosszirányú vágásokhoz használjon mindig egy ütközőt vagy egy egyenes vezetőléceket.** Ez megnöveli a vágás pontosságát és csökkenti a fűrészlap beakadásának lehetőségét.
- Mindig csak a helyes méretű és a készüléknek megfelelő rögzítő (például csillagalakú vagy körkeresztmetszetű) nyilással ellátott fűrészlapokat használjon.** Azok a fűrészlapok, amelyek nem illenek hozzá a fűrész rögzítő alkatrészeihez, nem futnak körben és ahhoz vezetnek, hogy a kezelő elveszti a készülék feletti uralmát.
- Sohase használjon megrongálódott vagy hibás fűrészlap-alátétárcsákat vagy csavarokat.** A fűrészlap-alátétárcsák és csavarok kifejezetten az Ön fűrészéhez kerültek kifejlesztésre és hozzájárulnak annak optimális teljesítményéhez és biztonságához.



- **Az alsó védőburkolatot csak különleges vágások végzéséhez, például „besüllyesztéses és szögletvágásoknál” szabad kézzel felnyitni. Nyissa ki a visszahúzókkal az alsó védőburkolatot és engedje el azt, mielőtt a fűrészlap behatolt a megmunkálásra kerülő munkadarabba.** Az alsó védőburkolatnak minden más fűrészelési munkánál automatikusan kell működnie.
- **Sohase tegye le a fűrész a munkapadra vagy a padlóra, ha az alsó védőburkolat nem borítja be teljesen a fűrészlapot.** Egy védtelen, utánfutó fűrészlap a vágási iránnyal ellenkező irányba mozog és mindenbe belevág, ami az útjába kerül. Ügyeljen ekkor a fűrész utánfutási idejére.
- **Viseljen fülvédőt.** A zaj a hallóképesség elvesztéséhez vezethet.
- **Ne nyissa fel az akkumulátort.** Ekkor fennáll egy rövidzárlat veszélye.
- **Óvja meg az akkumulátort a forróságtól, például a tartós napsugárzástól, a tűztől, a víztől és a nedvességtől.** Robbanásveszély.
- **Az akkumulátor megrongálódása vagy szakszerűtlen kezelése esetén abból gőzök léphetnek ki. Azonnal juttasson friss levegőt a helyiségbe, és ha panaszai vannak, keressen fel egy orvost.** A gőzök ingerelhetik a légutakat.
- **Az akkumulátort csak az Ön Würth gyártmányú elektromos kéziszerszámmal használja.** Az akkumulátort csak így lehet megvédeni a veszélyes túlterhelésektől.
- **Csak az Ön elektromos kéziszerszámanak a típustábláján megadott feszültségű, eredeti Würth-gyártmányú akkumulátort használjon.** Más akkumulátorok használata személyi sérüléseket és tüzet okozhat.
- **Csak eredeti Würth gyártmányú tartozékokat használjon.**

### A készülék műszaki adatai

<b>Akkumulátoros kézi fémkörfűrész</b>	<b>MHKS 28-A</b>
Cikkszám	5700 802 X
Üresjáratú fordulatszám	3200 perc <sup>-1</sup>
Fűrészlap átmérő x furatátmérő	174 x 20 mm
max. vágási teljesítmény	
- Acéllemez	5 mm
- Csövek	Ø 61 mm
- Profilok	max. 61 mm
Súly az „EPTA-Procedure 01” (01 EPTA-szabvány) szerint	4,2 kg

<b>Akkumulátor</b>	<b>Li-Ion LI-2-28 V</b>	<b>LI-2-28 V</b>
Cikkszám	0700 956 730	0700 957 731
Névleges feszültség	28 V	28 V
Névleges kapacitás	3,0 Aó	3,0 Aó
Cellák száma	1 x 7	2 x 7
Tömeg	1,0 kg	1,0 kg

### Rendeltetésszerű használat

A fémfűrész különböző fémekben, mint például fémpofilokban (UniStrut), csövekben, szárazépítészeti állványokban, kábelcsatornáknak, alumíniumprofilokban, vaslemezekben stb. végzett egyenesvonalú vágásokra szolgál.

A nem rendeltetésszerű használatból eredő károkat a felhasználó felel.

### Jelképes ábrák

	Olvassa el valamennyi biztonsági előírást és utasítást
	Figyelem
	Az akkumulátort a készüléken végzendő bármely munka megkezdése előtt vegye ki.
	Viseljen védőszemüveget.
	CE-jel

### Porelszívás

Az ólomtartalmú festékrétegek, egyes fafajták, ásványok és fémek pora egészségkárosító hatású lehet. A poroknak a kezelő vagy a közelben tartózkodó személyek által történő megérintése vagy belégzése allergikus reakciókhoz és/vagy a légutak megbetegedését vonhatja maga után. Egyes fapороk, például tölgy- és bükkfapороk rákkeltő hatásúak, főleg ha a faanyag kezeléséhez más anyagok is vannak bennük (kromát, favedő vegyszerek). A készülékkel azbeszteszt tartalmazó anyagokat csak szakembereknek szabad megmunkálniuk.

- Gondoskodjon a munkahely jó szellőztetéséről.
- Ehhez a munkához célszerű egy P2 szűrőosztályú porvédő álarcot használni.

A feldolgozásra kerülő anyagokkal kapcsolatban tartsa be az adott országban érvényes előírásokat.

### Akkumulátor

Egy új, vagy hosszabb ideig használaton kívüli akkumulátor csak kb. 2 - 3 teljes feltöltési és kisütési ciklus után éri el a teljes teljesítményét.

Ne tegye le az akkumulátort fűtőtestekre és ne tegye ki hosszabb időre napsugárzásnak, az 50 °C-t meghaladó hőmérsékletek rongálódásokat okoznak.

Tartsa mindig tiszta állapotban a töltőkészülék és a csereakkumulátor csatlakozó érintkezőit. Az optimális élettartam biztosítására az akkumulátort használat után teljesen fel kell tölteni.

A lehetőleg hosszú élettartam biztosítására az akkumulátort a feltöltés után vegye ki a töltőkészülékből.

Az akkumulátor 30 napot meghaladó tárolása esetén: Az akkumulátort kb. 27 °C-on, száraz helyen tárolja. Az akkut kb. 30% - 50%-os töltöttségi állapotban tárolja.

Az akkumulátort 6 havonként ismét töltsse fel.

### Karbantartás és tisztítás

- Az akkumulátort a készüléken végzendő bármely munka megkezdése előtt vegye ki.**
- Tartsa mindig tisztán az elektromos kéziszerszámot és annak szellőzőnyílásait, hogy jól és biztonságosan dolgozhasson.**

Ha az elektromos kéziszerszám a gondos gyártási és ellenőrzési eljárás ellenére egyszer mégis meghibásodna, akkor a javítással csak egy Würth master vevőszolgálatot szabad megbízni.

Ha kérdései vannak, vagy pótalkatrészeket akar megrendelni, okvetlenül adja meg az elektromos kéziszerszám típusabláján található árucikkszámot.

Ennek az elektromos kéziszerszámnak az aktuális pótalkatrész-jegyzékét az Internetben a „<http://www.wuerth.com/partsmanager>” címen lehet felhívni, vagy a legközelebbi Würth kirendeltségnél lehet megrendelni.



## Szavatosság

Erre a Würth gyártmányú elektromos kéziszerszámra a vásárlási dátumról kezdődően (ezt számlával vagy szállítólevéllel lehet igazolni) a törvényes/az érintett országban érvényes előírásoknak megfelelő szavatosságot vállalunk. A mérőműszer hibáit egy másik mérőműszer szállításával vagy javítással hárítjuk el.

A természetes elhasználódás, túlterhelés, illetve szakszerűtlen kezelés következtében bekövetkezett károkra a szavatosság nem vonatkozik.

A reklamációkat csak akkor tudjuk figyelembe venni, ha az elektromos kéziszerszámot szétszereltlen állapotban egy Würth lerakathoz, a Würth cég egy külső munkatársának vagy a Würth cég által az elektromos és sűrített levegős kéziszerszámok javítására feljogosított Vevőszolgálatnak átadjuk.

## Eltávolítás

Az elektromos kéziszerszámokat, a tartozékokat és a csomagolást a környezetvédelmi szempontoknak megfelelően kell újrafelhasználásra előkészíteni.

Ne dobja ki az elektromos kéziszerszámokat a háztartási személtbe!

**Csak az EU-tagországok számára:**



Az elhasznált villamos és elektronikus berendezésekre vonatkozó 2012/19/EU európai irányelvnek és a megfelelő országos törvényeknek való átültetésének megfelelően a már nem használható elektromos kéziszerszámokat külön össze kell gyűjteni és a környezetvédelmi szempontoknak megfelelően kell újrafelhasználásra leadni.

## Lítium-ion akkuk szállítása

A lítium-ion akkuk a veszélyes áruk szállítására vonatkozó törvényi rendelkezések hatálya alá tartoznak.

Az ilyen akkuk szállításának a helyi, országos és nemzetközi előírások és rendelkezések betartása mellett kell történnie.

A fogyasztók minden további nélkül szállíthatják az ilyen akkukat közúton.

A lítium-ion akkuk szállítványozási vállalatok általi kereskedelmi célú szállítására a veszélyes áruk szállítására vonatkozó rendelkezések érvényesek. A kiszállítás előkészítését és a szállítást kizárólag megfelelő képzettségű személyek végezhetik. A teljes folyamatnak szakmai felügyelet alatt kell történnie.

A következő pontokat kell figyelembe venni akkuk szállításakor:

Biztosítsa, hogy a rövidzárlatok elkerülése érdekében az érintkezők védve és szigetelve legyenek.

Ügyeljen arra, hogy az akkucsomag ne tudjon elcsúszni a csomagoláson belül.

Tilos sérült vagy kifolyt akkukat szállítani.

További útmutatásokért forduljon szállítványozási vállalatához.

## Zaj és vibráció értékek

A zajmérési eredmények az EN 60745 szabványnak megfelelően kerültek meghatározásra.

A készülék A-értékelésű zajszintjének tipikus értékei: hangnyomásszint 83,5 dB(A); hangteljesítményszint 94,5 dB(A). Szórás K=3 dB.

### Viseljen fülvédőt!

Rezgési összetértek (a három irányú vektorösszege) az EN 60745 szabvány szerint: Rezgés kibocsátási érték  $a_{h1} = 1,1 \text{ m/s}^2$ , Bizonytalanság  $K = 1,5 \text{ m/s}^2$ .

Az ezen előírásokban megadott rezgésszint az EN 60745 szabványban rögzített mérési módszerrel került meghatározásra és az elektromos kéziszerszámok összehasonlítására ez az érték felhasználható. Ez az érték a rezgési terhelés ideiglenes becsülésére is alkalmas.

A megadott rezgésszint az elektromos kéziszerszám fő alkalmazási területein való használat során fellépő érték. Ha az elektromos kéziszerszámot más alkalmazásokra, eltérő betétszerszámokkal vagy nem kielégítő karbantartás mellett használják, a rezgésszint a fenti értéktől eltérhet. Ez az egész munkaidőre vonatkozó rezgési terhelést lényegesen megnövelheti. A rezgési terhelés pontos megbecsüléséhez figyelembe kell venni azokat az időszakokat is, amikor a berendezés kikapcsolt állapotban van, vagy amikor be van ugyan kapcsolva, de nem kerül ténylegesen használatra. Ez az egész munkaidőre vonatkozó rezgési terhelést lényegesen csökkentheti. Hozzon kiegészítő biztonsági intézkedéseket a kezelőnek a rezgések hatása elleni védelmére, például: Az elektromos kéziszerszám és a betétszerszámok karbantartása, a kezek melegen tartása, a munkamenetek megszervezése.



### EK-Megfelelőségi nyilatkozat C €

Egyedüli felelőséggel kijelentjük, hogy ez a termék megfelel a következő szabványoknak, illetve irányadó dokumentumoknak:

EN 60745-1:2009+A11:2010,

EN 60745-2-5:2010,

EN 55014-1:2006+A1:2009+A2:2011,

EN 55014-2:2015

EN 50581:2012, az 2011/65/EU, 2006/42/EK, 2014/30/EU irányelvek rendelkezései szerint.

A műszaki dokumentáció a következő helyen található:

Adolf Würth GmbH & Co. KG, Abt. PCM

Reinhold-Würth-Straße 12 - 17,

74653 Künzelsau, GERMANY

Frank Wolpert  
Cégvezető -  
Termékmenedzsmen-  
vezető

Dr.-Ing. Siegfried Beichter  
Cégvezető -  
minőségügyi vezető

Künzelsau: 01.09.2017

**A változtatások joga fenntartva.**

CZ

## Pro Vaši bezpečnost

**VAROVÁNÍ** Čtěte všechna varovná upozornění a pokyny. Zanedbání při dodržování varovných upozornění a pokynů mohou mít za následek zásah elektrickým proudem, požár a/nebo těžká poranění.

**Všechna varovná upozornění a pokyny do budoucna uschovejte.**

Ve varovných upozorněních použitý pojem „elektronářadí“ se vztahuje na elektronářadí provozované na el. síti (se síťovým kabelem) a na elektronářadí provozované na akumulátoru (bez síťového kabelu).



**Bezpečná práce se strojem je možná pouze tehdy, pokud si zcela přečtete návod k obsluze a bezpečnostní upozornění a v nich obsažené pokyny striktně dodržíte.**



## Bezpečnostní upozornění pro kotoučové pily

## Proces řezání

- Nedávejte své ruce do oblasti řezání a na pilový kotouč. Svou druhou rukou držte přidavnou rukojeť nebo těleso motoru.** Pokud obě ruce drží kotoučovou pilu, nemůže je pilový kotouč zranit.
- Nesahejte pod obrobek.** Ochranný kryt Vás nemůže pod obrobkem chránit před pilovým kotoučem.
- Hloubku řezu přizpůsobte tloušťce obrobku.** Pod obrobkem by měla být viditelná necelá výška zubu.
- Řezaný obrobek nikdy nedržte v ruce nebo přes nohu. Obrobek zajistěte na stabilní podložce.** Je důležité obrobek dobře upevnit, aby se minimalizovalo nebezpečí kontaktu s tělem, sevření pilového kotouče nebo ztráta kontroly.
- Pokud provádíte práce, při nichž může pracovní nástroj zasáhnout skrytá elektrická vedení, pak držte stroj na izolovaných plochách rukojetí.** Kontakt s elektrickým vedením pod napětím může přivést napětí i na kovové díly stroje a vést k zásahu elektrickým proudem.
- U podélných řezů vždy používejte doraz nebo podélné vodítko.** To zlepšuje přesnost řezu a zmenšuje možnost, že se pilový kotouč sevře.

- Vždy používejte pilový kotouč ve správné velikosti a s líčujícím upínacím otvorem (např. hvězdicový nebo kruhový).** Pilové kotouče, které nelicují k montážním dílům pily, nebudou kruhové a vedou ke ztrátě kontroly.
- Nikdy nepoužívejte poškozené nebo nesprávné podložky či šrouby pilového kotouče.** Podložky či šrouby pilového kotouče byly konstruovány speciálně pro Vaši pilu, pro optimální výkon a provozní bezpečnost.

## Příčiny a zamezení zpětnému rázu:

- zpětný ráz je náhlá reakce v důsledku zaseknutého, sevřeného nebo špatně vyrovnaného pilového kotouče, jež vede k tomu, že se nekontrolovaná pila nadzvedne a pohybuje se ven z obrobku ve směru obsluhy; pokud se pilový kotouč v uzavírající se pilové mezeře zasekne nebo sevře, zablokuje se a síla motoru odrazí stroj zpátky ve směru obsluhy; byl-li pilový kotouč v řezu stočen nebo špatně vyrovnaný, mohou se zuby spodní části pilového kotouče zaseknout do povrchu obrobku, čímž se pilový kotouč pohne ven z řezané mezery a pila skočí zpátky ve směru obsluhy.
- Zpětný ráz je důsledek nesprávného nebo chybného použití pily.** Lze mu zabránit vhodnými preventivními opatřeními, jak je popsáno dále.

- **Pilu držte pevně oběma rukama a dejte své paže do polohy, v níž můžete silám zpětného rázu odolat. Zdržujte se vždy bokem pilového kotouče, nikdy nedávejte pilový kotouč do jedné přímky se svým tělem.** Při zpětném rázu může kotoučová pila vyskočit zpátky, ale pokud byla učiněna vhodná opatření, může obsluha síly zpětného rázu zvládnout.
  - **Jestliže se pilový kotouč sevře nebo se řezání přeruší z jiného důvodu, pusťte spínač a v klidu podržte pilu v obrobku, než se pilový kotouč zcela zastaví. Nikdy se nepokoušejte odstranit pilu z obrobku nebo ji táhnout zpátky, dokud se pilový kotouč pohybuje či by mohlo dojít k zpětnému rázu.** Najděte příčinu sevření pilového kotouče a vhodnými opatřeními ji odstraňte.
  - **Pokud chcete pilu, jež vězí v obrobku, znovu nastartovat, vystředte pilový kotouč v řezané mezeře a zkontrolujte, zda nejsou pilové zuby zaseknuté do obrobku.** Svírá-li se pilový kotouč, může se pohnout ven z obrobku nebo způsobit zpětný ráz, pokud se pila znovu nastartuje.
  - **Velké desky podepřete, aby se zmenšilo riziko zpětného rázu dané sevřeným pilovým kotoučem.** Velké desky se mohou svou vlastní hmotností prohnout. Desky musejí být podepřeny na obou stranách jak v blízkosti řezané mezeře, tak i na okraji.
  - **Nepoužívejte žádné tupé nebo poškozené pilové kotouče.** Pilové kotouče s tupými nebo špatně rozvedenými zuby způsobují díky příliš úzké řezané mezeře zvýšené tření, sevření pilového kotouče a zpětný ráz.
  - **Před řezáním pevně utáhněte nastavení hloubky řezu a úhlu řezu.** Pokud se během řezání změní nastavení, může se pilový kotouč sevřit a může se vyskytnout zpětný ráz.
  - **Bud'te zvlášť opatrní, pokud provádíte řez do skryté oblasti, např. do existující stěny.** Zanořující se pilový kotouč se může při řezání zaseknout do skrytých objektů a způsobit zpětný ráz.
- Funkce spodního ochranného krytu**
- **Před každým použitím zkontrolujte, zda se spodní ochranný kryt bezvadně uzavírá. Pilu nepoužívejte, pokud není spodní ochranný kryt volně pohyblivý a ihned se neuzavírá. Nikdy nezajišťujte či nepřivazujte spodní ochranný kryt v otevřené poloze.** Pokud pila neúmyslně spadne na zem, mohl by se spodní ochranný kryt zprohýbat. Otevřete ochranný kryt pomocí vratné páčky a zajistěte, aby se volně pohyboval a při všech úhlech a hloubkách řezu nedotýkal ani pilového kotouče ani jiných dílů.
  - **Zkontrolujte funkci pružiny spodního ochranného krytu. Pokud spodní ochranný kryt a pružina nepracují bezvadně, nechte na stroji před používáním provést údržbu.** Poškozené díly, lepkavé usazeniny nebo nahromaděné pilin zpomalují práci spodního ochranného krytu.
  - **Spodní ochranný kryt otevírejte rukou pouze u zvláštních řezů, jako jsou „zanořovací řezy a řezy pod úhlem“.** Spodní ochranný kryt otevírejte pomocí vratné páčky a uvolněte ji, jakmile pilový kotouč vnikne do obrobku. U všech ostatních řezacích prací musí spodní ochranný kryt pracovat automaticky.
  - **Pilu neodkládejte na pracovní stůl bez toho, aniž by spodní ochranný kryt kryl pilový kotouč.** Nechráněný, dobíhající pilový kotouč pohybuje pilou proti směru řezu a řeže vše, co mu je v cestě. Mějte přitom na paměti dobu doběhu pily.
  - **Noste ochranu sluchu.** Působení hluku může způsobit ztrátu sluchu.
  - **Neotvírejte akumulátor.** Existuje nebezpečí zkratu.
  - **Chraňte akumulátor před horkem, např. i před trvalým slunečním zářením, ohněm, vodou a vlhkostí.** Existuje nebezpečí výbuchu.
  - **Při poškození a nesprávném použití akumulátoru mohou vystupovat páry. Přivádějte čerstvý vzduch a při potížích vyhledejte lékaře.** Páry mohou dráždit dýchací cesty.
  - **Používejte akumulátor pouze ve spojení s Vaším elektronářadím Würth.** Jen tak bude akumulátor chráněn před nebezpečným přetížením.





- Používejte pouze originální akumulátory Würth s napětím uvedeným na typovém štítku Vašeho elektronářadí.** Používání jiných akumulátorů může vést ke zraněním a k nebezpečí požáru.
- Používejte pouze originální příslušenství Würth.**

### Charakteristické údaje

#### Akumulátorová ruční kotoučová pila na kov

Číslo výrobku	5700 802 X
Otáčky naprázdno	3200 min <sup>-1</sup>
Průměr pilového kotouče x průměr otvoru	174 x 20 mm
Max. řezný výkon	
- Ocelový plech	5 mm
- Trubky	Ø 61 mm
- Profily	max. 61 mm
Hmotnost podle EPTA-Procedure 01	4,2 kg

Akumulátor	LI-Ion	LI-2-28 V	LI-2-28 V
Číslo výrobku	0700 956	0700 957	0700 957
	730	730	731
Jmenovité napětí	28 V	28 V	28 V
Jmenovitá kapacita	3,0 Ah	3,0 Ah	5,0 Ah
Počet článků	1 x 7	2 x 7	2 x 7
Hmotnost	1,0 kg	1,0 kg	1,0 kg

### Určující použití

Pila na kov je určena pro řezání přímých řezů do různých druhů kovu jako např. kovové profily (UniStrut), trubky, výztuhy pro suchou výstavbu, kabelové kanály, hliníkové profily, plechy, aj.

Za škody při používání, pro které není stroj určen, ručí uživatel.

### Symboly

	Čtěte všechna bezpečnostní upozornění a pokyny
	Pozor

	Před všemi pracemi na stroji odejměte akumulátor.
	Noste ochranné brýle.
	Značka CE

### Akumulátor

Nový nebo dlouhou dobu nepoužívaný akumulátor dává svůj plný výkon až po ca. 2 - 3 nabíjecích a vybíjecích cyklech.

Akumulátor neodkládejte na topná tělesa ani jej nevystavujte delší dobu silnému slunečnímu záření, teploty nad 50 °C škodí.

Připojovací kontakty na nabíječe a na akumulátoru udržujte čisté. Pro optimální životnost se musí akumulátor po používání zcela nabít.

Pro co možná nejdelší životnost vyjměte akumulátor po nabití z nabíječky.

Při skladování akumulátoru delším než 30 dní: Akumulátor uskladněte při ca. 27 °C a v suchu. Akumulátor uskladněte při ca. 30% - 50% stavu nabití. Akumulátor každých 6 měsíců znovu nabijte.

### Odsávání prachu

Prach materiálů jako olovoobsahující nátěry, některé druhy dřeva, minerálů a kovu mohou být zdraví škodlivé. Kontakt s prachem nebo vdechnutí mohou vyvolat alergické reakce a/nebo onemocnění dýchacích cest obsluhy nebo v blízkosti se nacházejících osob.

Určitý prach jako dubový nebo bukový prach je pokládán za karcinogenní, zvláště ve spojení s přídatnými látkami pro ošetření dřeva (chromát, ochranné prostředky na dřevo). Materiál obsahující azbest smějí opracovávat pouze specialisté.

- Pečujte o dobré větrání pracovního prostoru.
- Je doporučeno nosit ochrannou dýchací masku s třídou filtru P2.

Dbejte ve Vaší zemi platných předpisů pro opracovávané materiály.

## Údržba a čištění

- Před všemi pracemi na stroji odejměte akumulátor.**
- Udržujte elektronářadí a větrací otvory čisté, abyste pracovali dobře a bezpečně.**

Pokud dojde i přes pečlivou výrobu a zkoušky k poruše elektronářadí, svěřte provedení opravy master servisu firmy Würth.

Při všech dotazech a objednávkách náhradních dílů nezbytně prosím uvádějte objednací číslo podle typového štítku elektronářadí.

Aktuální seznam náhradních dílů tohoto elektronářadí lze vyvolat na internetu na „<http://www.wuerth.com/partsmanager>“ nebo si vyžádat od nejbližšího zastoupení firmy Würth.

## Záruka

Pro toto elektronářadí firmy Würth poskytujeme záruku podle zákonných/dle země specifických ustanovení ode dne prodeje (dokladem je faktura nebo dodací list). Vzniklé škody budou odstraněny náhradní dodávkou nebo opravou.

Škody, jež souvisí s přirozeným opotřebením, přetřesením nebo nesprávným zacházením, jsou ze záruky vyloučeny.

Reklamacce lze uznat pouze tehdy, pokud předáte nerozebrané elektronářadí zastoupení firmy Würth, Vašemu prodejci Würth nebo autorizovanému servisu pro elektronářadí a pneumatické nářadí Würth.

## Zpracování odpadů

Elektronářadí, příslušenství a obaly by měly být dodány k opětovnému zhodnocení nepoškozujícím životní prostředí.

Neodhazujte elektronářadí do domovního odpadu!

### Pouze pro země EU:



Podle evropské směrnice 2012/19/EU o starých elektrických a elektronických zařízeních a jejím prosazení v národních zákonech musí být neupotřebitelné elektronářadí rozebrané shromážděno a dodáno k opětovnému zhodnocení nepoškozujícím životní prostředí.

## Přeprava lithium-iontových baterií

Lithium-iontové baterie spadají podle zákonných ustanovení pod přepravu nebezpečného nákladu.

Přeprava těchto baterií se musí realizovat s dodržováním lokálních, vnitrostátních a mezinárodních předpisů a ustanovení.

Spořřebitelé mohou tyto baterie bez problémů přepravovat po komunikacích.

Komerční přeprava lithium-iontových baterií prostřednictvím přepravních firem podléhá ustanovením o přepravě nebezpečného nákladu. Přípravu k vyexpedování a samotnou přepravu směřj vykonávat jen příslušně vyškolené osoby. Na celý proces se musí odborně dohlížet.

Při přepravě baterií je třeba dodržovat následující: Zajistěte, aby kontakty byly chráněné a izolované, aby se zamezilo zkratům.

Dávejte pozor na to, aby se svazek baterií v rámci balení nemohl sesmeknout.

Poškozené a vyteklé baterie se nesmějí přepravovat.

Ohledně dalších informací se obraťte na vaši přepravní firmu.

## Informace o hluku a vibracích

Naměřené hodnoty hluku zjištěny podle EN 60745.

Hodnocená hladina hluku stroje A činí typicky: hladina akustického tlaku 83,5 dB(A); hladina akustického výkonu 94,5 dB(A). Nepřesnost K=3 dB.

### Noste chrániče sluchu!

Celkové hodnoty vibrací (vektorový součet tří os) zjištěny podle EN 60745: hodnota emise vibrací  $a_{hv} = 1,1 \text{ m/s}^2$ , Nepřesnost K=1,5  $\text{m/s}^2$ .

V těchto pokynech uvedená úroveň vibrací byla změřena podle měřících metod normovaných v EN 60745 a může být použita pro vzájemné porovnání elektronářadí. Hodí se i pro předběžný odhad zatížení vibracemi.

Uvedená úroveň vibrací reprezentuje hlavní použití elektronářadí. Pokud ovšem bude elektronářadí nasazeno pro jiná použití, s odlišnými nasazovacími nástroji nebo s nedostatečnou údržbou, může se úroveň vibrací lišit. To může zatížení vibracemi po celou pracovní dobu zřetelně zvýšit.

Pro přesný odhad zatížení vibracemi by měly být zohledněny i doby, v nichž je stroj vypnutý nebo sice běží, ale fakticky není nasazen. To může zatížení vibracemi po celou pracovní dobu zřetelně zredukovat.

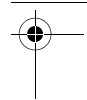

Stanovte dodatečná bezpečnostní opatření k ochraně obsluhy před účinky vibrací jako např.: údržba elektronářadí a nasazovacích nástrojů, udržování teplých rukou, organizace pracovních procesů.

### ES-Prohlášení o shodě

Prohlašujeme ve výhradní odpovědnosti, že tento výrobek je v souladu s následujícími normami nebo normativními dokumenty:

EN 60745-1:2009+A11:2010,  
EN 60745-2-5:2010,  
EN 55014-1:2006+A1:2009+A2:2011,  
EN 55014-2:2015  
EN 50581:2012, podle ustanovení směrnic  
2011/65/EU, 2006/42/ES, 2014/30/EU.

Technická dokumentace u:  
Adolf Würth GmbH & Co. KG, Abt. PCM  
Reinhold-Würth-Straße 12 - 17,  
74653 Künzelsau, GERMANY

Frank Wolpert  
Prokurista - Vedoucí  
produktového managementu kvality

Dr.-Ing. Siegfried Beichter  
Prokurista - vedoucí

Künzelsau: 01.09.2017

**Změny vyhrazeny.**

SK

## Pre Vašu bezpečnosť

**⚠ POZOR** **Prečítajte si všetky Výstražné upozornenia a bezpečnostné pokyny.** Zanedbanie dodržiavania Výstražných upozornení a pokynov uvedených v nasledujúcom texte môže mať za následok zásah elektrickým prúdom, spôsobíť požiar a/alebo ťažké poranenie.

**Tieto Výstražné upozornenia a bezpečnostné pokyny starostlivo uschovajte na budúce použitie.**

Pojem „ručné elektrické náradie“ používaný v nasledujúcom texte sa vzťahuje na ručné elektrické náradie napájané zo siete (s prírodnou šnúrou) a na ručné elektrické náradie napájané akumulátorovou batériou (bez prírodnej šnúry).



**Bezpečná práca s týmto výrobkom je možná len vtedy, ak si prečítate celý tento Návod na používanie a Bezpečnostné pokyny prísne budete dodržiavať všetky pokyny a upozornenia, ktoré sú v nich uvedené.**



## Bezpečnostné pokyny pre ručné okružné píly

## Pílenie

- Nedávajte ruky do pracovného priestoru píly ani k pílovému listu. Druhou rukou držte prídavnú rukoväť náradia alebo teleso motora.** Ak držia okružnú pílu obe ruky, pílový list ich nemôže poraniť.
- Nesiahajte pod obrobok.** Ochranný kryt Vás pod obrobkom nemôže ochraňovať pred pílovým listom.
- Hĺbku rezu prispôbte hrúbke obrobka.** Pod obrobkom by malo byť vidieť menej pílového listu ako plnú výšku zuba píly.
- Nikdy nedržte pri rezaní obrobok v ruke ani ho nepridržiavajte nad nohou. Zabezpečte obrobok na stabilnom podklade.** Je dôležité, aby bol obrobok dobre upevnený, aby sa na minimum zmenšilo nebezpečenstvo kontaktu s telom, zablokovania pílového listu alebo strata kontroly.
- Držte ručné pneumatiké náradie len za izolované plochy rukovätí, ak vykonávate prácu, pri ktorej by mohol použitý pracovný nástroj natrafiť na skryté elektrické vedenia.** Kontakt s elektrickým vedením, ktoré je pod napätím, môže dostať pod napätie aj kovové súčiastky náradia a spôsobíť zásah elektrickým prúdom.
- Pri pozdĺžnom rezaní vždy používajte doraz, alebo ved'te náradie pozdĺž rovnej hrany.** To zlepšuje presnosť rezu a znižuje možnosť zablokovania - vzpriechenia pílového listu.

- Používajte vždy pílové listy správnej veľkosti a s vhodným upevňovacím otvorom (napríklad hviezdicovitým alebo okrúhlym).** Pílové listy, ktoré sa na montáž do píly nehodia, nebežia celkom rotačne a spôsobujú stratu kontroly nad náradím.
- Nikdy nepoužívajte poškodené podložky alebo upevňovacie skrutky pílových listov.** Podložky a upevňovacie skrutky pílových listov boli skonštruované špeciálne pre túto pílu, aby dosahovala optimálny výkon a mala optimálnu bezpečnosť prevádzky.

## Príčiny spätných rázov a predchádzanie spätným rázom:

- spätný ráz (spätný úder) je náhlu reakciou zablokovaného, vzpriecheného alebo nesprávne nastaveného pílového kotúča (listu), čo má za následok nekontrolované zdvihnutie píly a jej pohyb od obrobku smerom k obsluhujúcej osobe; keď sa pílový kotúč v uzatvárajúcej sa štrbine rezu zasekne alebo zablokuje, sila motora vymrští náradie smerom k obsluhujúcej osobe; keď sa pílový list v štrbine rezu skrúti alebo nastaví nesprávne, môžu sa zuby zadnej hrany pílového listu zahryznúť do povrchovej plochy obrobku, čím sa pílový list vysunie z rezacej štrbiny a vyskočí smerom k obsluhujúcej osobe.
- Spätný ráz je následkom nesprávneho alebo chybného používania píly.** Možno mu zabrániť pomocou vhodných preventívnych opatrení, ktoré popisujeme v nasledujúcom texte.

- **Držte pílu dobre oboma rukami a majte paže v takej polohe, v ktorej budete vedieť prípadnú silu spätného nárazu zvládnuť. Vždy stojte v bočnej polohe k rovine pílového listu, nikdy nedávajte pílový list do jednej línie so svojím telom.**

Pri spätnom ráze môže píla skočiť smerom dozadu, avšak keď sa urobia potrebné opatrenia, môže obsluhujúca osoba silu spätného rázu zvládnuť.

- **Ak sa pílový list zablokuje alebo ak sa pílenie preruší z iného dôvodu, uvoľnite vypínač a držte pílu v materiáli obrobku dovtedy, kým sa pílový list celkom zastaví. Nikdy sa nepokúšajte vyberať pílu z obrobku alebo ju ťahať smerom dozadu, kým sa pílový list pohybuje, alebo kým môže vzniknúť spätný ráz.**

Nájdite príčinu zablokovania pílového listu a pomocou vhodných opatrení ju odstráňte.

- **Keď chcete znova spustiť pílu, ktorá je v obrobku, vycentrujte pílový list v štrbine rezu a skontrolujte, či nie sú zuby píly zaseknuté v obrobku.** Keď je pílový list zablokovaný, nedá sa v obrobku pohnúť, alebo môže spôsobiť spätný ráz, ak by sa píla znova spustila.

- **Veľké platne pri pílení podprite, aby ste znížili riziko spätného rázu zablokovaním pílového listu.** Veľké platne sa môžu následkom vlastnej hmotnosti prehnúť. Platne treba podpierať na oboch stranách, aj v blízkosti štrbiny rezu aj na kraji.

- **Nepožívajte tupé ani poškodené pílové listy.** Pílové listy s otupenými zubami alebo s nesprávne nastavenými zubami vytvárajú príliš úzku štrbinu rezu a tým spôsobujú zvýšené trenie, blokovanie pílového listu alebo vyvolanie spätného rázu.

- **Pred pílením dobre utiahnite nastavenia hĺbky rezu a uhla rezu.** Keď sa počas pílenia nastavenie zmení, môže sa pílový list zablokovať a spôsobiť spätný ráz náradia.

- **Osobitne opatrný buďte pri používaní rezania zapichovaním (zanorovaním) do skrytého priestoru, napríklad do existujúcej steny.** Zapichovaný pílový list (pri tzv. zanorení) môžu pri pílení zablokovať rôzne skryté objekty, čo môže spôsobiť spätný ráz.

## Funkcia dolného ochranného krytu

- **Pred každým použitím náradia skontrolujte, či sa ochranný kryt bezchybne uzatvára. Nepoužívajte ručnú okružnú pílu v takom prípade, keď sa dolný ochranný kryt nedá voľne pohybovať a keď sa okamžite automaticky nezatvára. Nikdy nezablokujte ani nepriväzujte dolný ochranný kryt v otvorenej polohe.** Ak vám píla náhodou neúmyselne spadla na zem, mohol sa dolný ochranný kryt skriviť. Pomocou vratnej páčky otvorte ochranný kryt a zabezpečte, aby sa voľne pohyboval a pri žiadnom z nastavitelných uhlov rezu a žiadnej z nastavitelných hĺbok rezu sa nedotýkal ani pílového listu ani ostatných súčiastok náradia.

- **Skontrolujte činnosť pružiny dolného ochranného krytu. Nechajte náradie pred jeho použitím opraviť, ak dolný ochranný kryt a pružina nepracujú bezchybne.** Poškodené súčiastky, lepkavé usadeniny alebo nahromadené triesky spôsobujú, že dolný ochranný kryt pracuje spomalene.

- **Dolný ochranný kryt otvárajte rukou len pri špeciálnych rezoch, ako sú „rezanie zapichnutím a rezanie šikmých uhlov“. Dolný ochranný kryt otvárajte pomocou vratnej páčky a len čo pílový list vnikol do obrábaného materiálu, páčku uvoľnite.** Pri všetkých ostatných prácach musí pracovať dolný ochranný kryt automaticky.

- **Nikdy nekladte pílu na pracovný stôl ani na podlahu bez toho, aby bol pílový list krytý dolným ochranným krytom.** Nechránený a dobiehajúci pílový list spôsobí pohyb píly proti smeru rezu a prepilí všetko, čo mu stojí v ceste. Nezabúdajte na to, že píla má (po vypnutí) ešte určitý dobeh.

- **Používajte chrániče sluchu.** Pôsobenie hluku môže mať za následok stratu sluchu.

- **Akumulátor neotvárajte.** Hrozí nebezpečenstvo skratovania.

- **Chráňte akumulátor pred horúčavou, napr. aj pred trvalým slnečným žiarením, pred ohňom, vodou a vlhkosťou.** Hrozí nebezpečenstvo výbuchu.

- Po poškodení akumulátora alebo v prípade neodborného používania môžu z akumulátora vystupovať škodlivé výpary. Zabezpečte prívod čerstvého vzduchu a v prípade nevolnosti vyhľadajte lekársku pomoc.** Tieto výpary môžu podráždiť dýchacie cesty.
- Používajte tento akumulátor iba spolu s Vaším ručným elektrickým náradím Würth.** Len takto bude akumulátor chránený pred nebezpečným preťažením.
- Používajte len originálne akumulátory Würth s napätím, ktoré je uvedené na štítku Vášho ručného elektrického náradia.** Používanie iných akumulátorov môže mať za následok poranenie a spôsobiť nebezpečenstvo požiaru.
- Používajte len originálne príslušenstvo Würth.**

### Technické parametre prístroja

<b>Akumulátorová ručná okružná píla na kov</b>	<b>MHKS 28-A</b>
Číslo výrobku	5700 802 X
Počet voľnobežných obrátok	3200 min <sup>-1</sup>
Priemer pílového listu x priemer otvoru pílového listu	174 x 20 mm
max. rezací výkon	
- Oceľový plech	5 mm
- Rúry	Ø 61 mm
- Profily	max. 61 mm
Hmotnosť podľa EPTA-Procedure 01	4,2 kg





<b>Akumulátor</b>	<b>Li-Ion</b>	<b>LI-2-28 V</b>	<b>LI-2-28 V</b>
Číslo výrobku	0700 956	0700 957	0700 957
	730	730	731
Menovité napätie	28 V	28 V	28 V
Menovitá kapacita	3,0 Ah	3,0 Ah	5,0 Ah
Počet článkov	1 x 7	2 x 7	2 x 7
Hmotnosť	1,0 kg	1,0 kg	1,0 kg

### Používanie podľa určenia

Táto píla na kov je určená na vykonávanie priamych rezov do rôznych druhov kovu ako napr. kovové profily (UniStrut), rúry, stojany suchej stavby, káblové kanály, hliníkové profily, plechy a pod.

Za škody spôsobené používaním prístroja inak ako podľa určenia ručí používateľ.

### Symbody

	Prečítajte si všetky bezpečnostné upozornenia a bezpečnostné pokyny
	Upozornenie
	Pred každou prácou na náradí z neho vyberte akumulátor.
	Používajte ochranné okuliare.
	Znak CE

### Akumulátor

Nový akumulátor alebo akumulátor, ktorý sa dlhší čas nepoužíval, dáva plný výkon až po cca 2 - 3 nabíjaciach a vybíjaciach cykloch.

Nekladte akumulátor na vykurovacie telesá, ani ho na dlhší čas nevystavujte silnému snečnému žiareniu, teploty nad 50 °C ho poškodzujú.

Udržiavajte pripájacie kontakty nabíjačky a výmenného akumulátora v čistote. Na zabezpečenie optimálnej životnosti treba po použití akumulátor celkom dobíť.

Aby ste dosiahli dlhú životnosť akumulátora, po nabití ho z nabíjačky vyberte.

Ak budete skladovať akumulátor viac ako 30 dní: Akumulátor skladujte pri teplote cca 27 °C a v suchom prostredí.

Akumulátor skladujte nabitý na cca 30% - 50% plného stavu.

Každých 6 mesiacov akumulátor nabíte akumulátor znova.

### Odsávanie prachu

Prach z niektorých materiálov, napr. z náterov obsahujúcich olovo, z niektorých druhov tvrdého dreva, minerálov a kovov môže byť zdraviu škodlivý. Kontakt s takýmto prachom alebo jeho vdychovanie môže vyvolať alergické reakcie a/alebo spôsobiť ochorenie dýchacích ciest pracovníka, prípadne osôb, ktoré sa nachádzajú v blízkosti pracoviska. Určité druhy prachu, napr. prach z dubového alebo z bukoveho dreva, sa považujú za rakovinotvorné, a to predovšetkým spolu s ďalšími materiálmi, ktoré sa používajú pri spracovávaní dreva (chromitan, chemické prostriedky na ochranu dreva). Materiál, ktorý obsahuje azbest, smú opracovávať len špeciálne vyškolení pracovníci.

- Postarajte sa o dobré vetranie svojho pracoviska.
- Odporúčame Vám používať ochrannú dýchaciu masku s filtrom triedy P2.

Dodržiavajte aj predpisy vlastnej krajiny týkajúce sa konkrétneho obrábaného materiálu.

### Údržba a čistenie

- Pred každou prácou na náradí z neho vyberte akumulátor.**
- Ručné elektrické náradie a jeho vetracie štrbiny udržiavajte vždy v čistote, aby ste mohli pracovať kvalitne a bezpečne.**

Ak by náradie napriek starostlivej výrobe a kontrole predsa len prestalo niekedy fungovať, treba dať opravu vykonať autorizovanému servisnému stredisku Würth.

Pri všetkých dopytoch a objednávkach náhradných súčiastok uvádzajte bezpodmienečne číslo výrobu uvedené na typovom štítku ručného elektrického náradia.

Aktuálny zoznam náhradných súčiastok pre toto ručné elektrické náradie nájdete na Internetu na webovej stránke „<http://www.wuerth.com/partsmanager>“ alebo si ho vyžiadajte na najbližšej pobočke Würth.

### Záruka výrobcu

Na toto ručné elektrické náradie Würth poskytujeme záruku v zmysle zákonných predpisov/predpisov špecifických pre danú krajinu od dátumu predaja (dokladovanie faktúrou alebo dodacím listom). Vzniknuté poškodenia budú odstránené náhradnou dodávkou alebo opravou.

Poškodenia, ktoré boli spôsobené prirodzeným opotrebovaním, preťažovaním alebo neodbornou manipuláciou, sú zo záruky vylúčené.

Reklamácie môžu byť uznané len v takom prípade, ak bude náradie v nerozobranom stave odovzdané do niektorej pobočky Würth, externému dilerovi Würth alebo ho odovzdáte priamo do niektorej autorizovanej servisnej opravovne ručného elektrického a pneumatikového náradia Würth.

### Likvidácia

Ručné elektrické náradie, príslušenstvo a obal treba dať na recykláciu šetriacu životné prostredie.

Neodhadzujte ručné elektrické náradie do komunálneho odpadu!

#### Len pre krajiny EÚ:



Podľa Európskej smernice 2012/19/EÚ o starých elektrických a elektronických výrobkoch a podľa jej aplikácií v národnom práve sa musia už nepoužiteľné elektrické produkty zbierať separovane a treba ich dávať na recykláciu zodpovedajúcu ochrane životného prostredia.

### Preprava lítiovo-iónových batérií

Lítiovo-iónové batérie podľa zákonných ustanovení spadajú pod prepravu nebezpečného nákladu.

Preprava týchto batérií sa musí realizovať s dodržiavaním lokálnych, vnútroštátnych a medzinárodných predpisov a ustanovení.

Spotrebiteľia môžu tieto batérie bez problémov prepravovať po cestách.

Komerčná preprava lítiovo-iónových batérií prostredníctvom špedičných firiem podlieha ustanoveniam o preprave nebezpečného nákladu. Prípravu k vyexpedovaniu a samotnú prepravu smú vykonávať iba adekvátne vyškolené osoby. Na celý proces sa musí odborné dohliadať.

Pri preprave batérií treba dodržiavať nasledovné:

Zabezpečte, aby boli kontakty chránené a izolované, aby sa zamedzilo skratom.

Dávajte pozor na to, aby sa zväzok batérií v rámci balenia nemohol zošmyknúť.

Poškodené a vytečené batérie sa nesmú prepravovať. Kvôli ďalším informáciám sa obráťte na vašu špedičnú firmu.



### Informácia o hlučnosti/vibráciách

Namerané hodnoty hluku zistené podľa normy EN 60745.

Hodnotená hodnota hladiny hluku A tohto náradia je typicky: Akustický tlak 83,5 dB(A); Hodnota hladiny akustického tlaku 94,5 dB(A). Nepresnosť merania  $K=3$  dB.

#### Používajte chrániče sluchu!

Celkové hodnoty vibrácií (súčet vektorov troch smerov) zisťované podľa normy EN 60745: Hodnota emisie vibrácií  $a_{h1}=1,1$  m/s<sup>2</sup>, Nespôľahlivosť merania  $K=1,5$  m/s<sup>2</sup>.

Úroveň kmitov uvedená v týchto pokynoch bola nameraná podľa meracieho postupu uvedeného v norme EN 60745 a možno ju používať na vzájomné porovnanie rôznych typov ručného elektrického náradia medzi sebou. Hodí sa aj na predbežný odhad zaťaženia vibráciami.

Uvedená hladina vibrácií reprezentuje hlavné druhy používania tohto ručného elektrického náradia. Avšak v takých prípadoch, keď sa toto ručné elektrické náradie použije na iné druhy použitia, s odlišnými pracovnými nástrojmi alebo sa podrobuje nedostatočnej údržbe, môže sa hladina zaťaženia vibráciami od týchto hodnôt odlišovať. To môže výrazne zvýšiť zaťaženie vibráciami počas celej pracovnej doby.

Na presný odhad zaťaženia vibráciami počas určitého časového úseku práce s náradím treba zohľadniť doby, počas ktorých je ručné elektrické náradie vypnuté alebo doby, keď náradie síce beží, ale v skutočnosti sa nepoužíva. To môže výrazne redukovať zaťaženie vibráciami počas celej pracovnej doby.

Na ochranu osoby pracujúcej s náradím pred účinkami zaťaženia vibráciami vykonajte ďalšie bezpečnostné opatrenia, ako sú napríklad: údržba ručného elektrického náradia a používaných pracovných nástrojov, zabezpečenie zachovania teploty rúk, organizácia jednotlivých pracovných úkonov.

### ES-Vyhlásenie o konformite CE

Na vlastnú zodpovednosť vyhlasujeme, že tento výrobok je v zhode s nasledujúcimi normami alebo normatívnymi dokumentami:

EN 60745-1:2009+A11:2010,  
EN 60745-2-5:2010,  
EN 55014-1:2006+A1:2009+A2:2011,  
EN 55014-2:2015  
EN 50581:2012, podľa ustanovení smerníc 2011/65/EÚ, 2006/42/ES, 2014/30/EÚ.

Súbory technickej dokumentácie sa nachádzajú na adrese:

Adolf Würth GmbH & Co. KG, Abt. PCM  
Reinhold-Würth-Straße 12 - 17,  
74653 Künzelsau, GERMANY

Frank Wolpert  
Prokurista - Vedúci  
produktového manažmentu kvality

Dr.-Ing. Siegfried Beichter  
Prokurista - vedúci

Künzelsau: 01.09.2017

#### Zmeny vyhradené.



RO

## Pentru siguranța dumneavoastră

### **AVERTISMENT** Citiți toate indicațiile de avertizare și

**instrucțiunile.** Nerespectarea indicațiilor de avertizare și a instrucțiunilor poate provoca electrocutare, incendii și/sau răni grave.

### **Păstrați toate indicațiile de avertizare și instrucțiunile în vederea utilizărilor viitoare.**

Termenul de „sculă electrică” folosit în indicațiile de avertizare se referă la sculele electrice alimentate de la rețea (cu cablu de alimentare) și la sculele electrice cu acumulator (fără cablu de alimentare).



**Lucrul în condiții de siguranță cu scula electrică este posibil numai după ce citiți în întregime instrucțiunile de folosire și cele privind siguranța și protecția muncii și respectați cu strictețe îndrumările cuprinse în acestea.**



## Instrucțiuni de siguranță pentru ferăstraie circulare

### Procedură de tăiere

- Nu apropiați mâinile de zona de tăiere și de pânza de ferăstrău. Țineți cea de-a doua mână pe mânerul suplimentar sau pe carcasa motorului.** Dacă țineți ferăstrăul circular cu ambele mâini, pânza de ferăstrău nu le poate răni.
- Nu introduceți degetele sub piesa de lucru.** Sub piesa de lucru, apărătoria nu vă poate proteja de pânza de ferăstrău.
- Adaptați adâncimea de tăiere la grosimea piesei de lucru.** Lăsați cel puțin un dinte al pânzei de tăiere să fie vizibil sub piesa de lucru.
- Nu țineți în niciun caz piesa de lucru cu mâna sau sprijinită pe picior. Asigurați piesa de lucru pe o suprafață stabilă.** Este important să fixați bine piesa de lucru pentru a reduce la minimum riscul de contact corporal, blocare a pânzei de ferăstrău sau pierdere a controlului.
- Țineți scula pneumatică de zonele de prindere izolate, atunci când executați lucrări la care accesoriul poate nimeri conductorii electrici ascunși.** Contactul cu un conductor electric aflat sub tensiune poate pune sub tensiune și componentele metalice ale sculei pneumatice și duce la electrocutare.
- La tăierile longitudinale folosiți întotdeauna un limitator sau o margine dreaptă pentru ghidare.** Aceasta îmbunătățește precizia de tăiere și reduce posibilitatea de blocare a pânzei de ferăstrău.

- Folosiți întotdeauna pânze de ferăstrău de dimensiuni corespunzătoare și având orificiul de prindere potrivit (de ex. în formă de stea sau rotund).** Pânzele de ferăstrău care nu se potrivesc cu piesele de montaj ale ferăstrăului, se rotesc neuniform și duc la pierderea controlului.
- Nu folosiți în niciun caz șaibe suport sau șuruburi pentru pânze de ferăstrău deteriorate sau greșite.** Șaibele suport și șuruburile pentru pânze de ferăstrău au fost construite special pentru ferăstrăul dumneavoastră, în scopul atingerii unor performanțe de lucru și a unei siguranțe de funcționare optime.

### Cauze și evitarea unui recul:

- reculul este reacția bruscă în urma blocării, agățării sau alinierii greșite a pânzei de ferăstrău, care face ca ferăstrăul să se ridice iar pânza de ferăstrău să fie scoasă din piesa de lucru și să ricoșeze în direcția operatorului; dacă pânza de ferăstrău se agață sau se înțepenește în secțiune, ea se blochează iar forța motorului aruncă scula electrică înapoi, în direcția operatorului; dacă pânza de ferăstrău este răsucită în secțiunea de tăiere sau se abate de la coaxialitate, dinți din spate ai pânzei se agață în piesa de lucru, ceea ce face ca pânza să sară afară din secțiunea de tăiere iar ferăstrăul să ricoșeze înapoi, în direcția operatorului.

- **Reculul este rezultatul utilizării greșite sau incorecte a ferăstrăului.** El poate fi evitat prin luarea de măsuri preventive corespunzătoare, precum cele descrise în continuare.
- **Țineți ferăstrăul ferm, cu ambele mâini și aduceți-vă brațele într-o poziție în care să vă asigure stabilitate în caz de recul. Așezați-vă întotdeauna în lateral față de pânza de ferăstrău, nu vă țineți niciodată corpul pe aceeași linie cu pânza de ferăstrău.** Reculul face ca ferăstrăul circular să sară brusc înapoi, dar această forță poate fi controlată de operator prin respectarea măsurilor de protecție.
- **Atunci când pânza se blochează sau se întrerupe operația de tăiere dintr-un anumit motiv, eliberați întrerupătorul pornit-oprit și lăsați ferăstrăul nemiscat în material până când pânza de ferăstrău se oprește complet. Nu încercați niciodată să scoateți ferăstrăul din piesa de lucru sau să-l trageți înapoi, cât timp pânza de ferăstrău se mai află în mișcare sau este în recul.** Găsiți cauza blocării pânzei de ferăstrău și înlăturați-o prin măsuri corespunzătoare.
- **Atunci când reporniți un ferăstrău cu pânza introdusă în piesa de lucru, centrați pânza de ferăstrău în secțiunea de tăiere și verificați dacă dinții de ferăstrău nu s-au agățat în aceasta.** Dacă pânza de ferăstrău este blocată în material, ea poate ieși din piesa de lucru sau se poate produce un recul în momentul repornirii ferăstrăului.
- **Sprrijiniți plăcile mai mari, pentru a reduce riscul unui recul provocat de blocarea pânzei de ferăstrău.** Plăcile mari se pot încovoia sub propria greutate. Plăcile trebuie sprijinite pe ambele părți, atât în apropierea secțiunii de tăiere cât și la margine.
- **Nu utilizați pânze de ferăstrău tocite sau deteriorate.** Pânzele de ferăstrău cu dinți tociți sau aliniați greșit provoacă, din cauza secțiunii de tăiere prea înguste, o frecare crescută, blocarea pânzei de ferăstrău și recul.
- **Înainte de tăiere, strângeți bine dispozitivele de reglare a adâncimii și unghiului de tăiere.** Dacă reglajele se modifică în timpul operației de tăiere, pânza de ferăstrău se poate bloca și se poate produce un recul.

- **Fiți deosebit de precauți atunci când executați o tăiere într-un sector netransparent, de ex. într-un perete.** Pânza de ferăstrău care pătrunde în interior se poate bloca atunci când nimereste obiecte ascunse și poate cauza recul.

### Funcționarea apărătoarei inferioare

- **Verificați înainte de utilizare dacă apărătoarea inferioară se închide perfect. Nu folosiți ferăstrăul dacă apărătoarea inferioară nu se mișcă liber și nu se închide instantaneu. Nu blocați și nu legalți niciodată apărătoarea inferioară în poziție deschisă.** Dacă, în mod accidental ferăstrăul cade jos, apărătoarea inferioară se poate îndoi. Deschideți apărătoarea cu ajutorul pârgheii de retragere și asigurați-vă că se mișcă liber și nu atinge alte componente sub niciun unghi sau la nicio adâncime de tăiere.
- **Verificați funcționarea arcului de acționare a apărătoarei inferioare. În cazul în care apărătoarea inferioară și arcul de acționare nu funcționează perfect, efectuați întreținerea sculei electrice înainte de utilizare.** Componentele deteriorate, depunerile sau aglomerările lipicioase de așchii fac ca apărătoarea inferioară să lucreze greu.
- **Deschideți cu mâna apărătoarea inferioară numai în cazul tăierilor speciale, precum tăierile cu intrare directă și tăierile în diferite unghiuri. Deschideți apărătoarea inferioară cu pârghia de retragere și eliberați-o de îndată ce pânza de ferăstrău a pătruns în piesa de lucru.** În cazul tuturor celorlalte lucrări de tăiere, apărătoarea inferioară trebuie să funcționeze automat.
- **Nu puneți ferăstrăul pe bancul de lucru sau pe podea, fără ca apărătoarea inferioară să acopere pânza de ferăstrău.** O pânză de ferăstrău neprotejată de apărătoare, care se mai mișcă din inerție, face ca ferăstrăul să se deplaseze în sens opus direcției de tăiere și să taie tot ce-i stă în cale. Țineți seama de timpul de funcționare din inerție al ferăstrăului (după oprirea motorului).
- **Purtați protecție auditivă.** Zgomotul poate duce la pierderea auzului.
- **Nu deschideți acumulatorul.** Există pericol de scurtcircuit.

- Feriți acumulatorul de căldură, de asemeni de ex. de radiații solare continue, foc, apă și umezeală.** Există pericol de explozie.
- În cazul deteriorării sau utilizării necorespunzătoare a acumulatorului se pot degaja vapori. Aerisiți cu aer proaspăt iar dacă vi se face rău consultați un medic.** Vaporii pot irita căile respiratorii.
- Folosiți acumulatorul numai împreună cu scula dumneavoastră electrică Würth.** Numai astfel acumulatorul va fi protejat împotriva unei suprasolicitări periculoase.
- Folosiți numai acumulatori originali Würth având tensiunea specificată pe plăcuța indicatoare a tipului sculei dumneavoastră electrice.** Utilizarea altor acumulatori poate provoca răniri și pericol de incendiu.
- Folosiți numai accesorii originale Würth.**

### Specificații tehnice

<b>Ferăstrău circular cu acumulator pentru metal</b>	<b>MHKS 28-A</b>
Număr articol	5700 802 X
Turație de mers în gol	3200 min
Diametrul pânzei de ferăstrău x diametrul găurii	174 x 20 mm
Performanțe maxime de tăiere	
- tablă din oțel	5 mm
- țevi	Ø 61 mm
- profile	max. 61 mm
Greutate conform EPTA-Procedure 01	4,2 kg





<b>Acumulator</b>	<b>Li-Ion</b>	<b>LI-2-28 V</b>	<b>LI-2-28 V</b>
Număr articol	0700 956 730	0700 957 730	0700 957 731
Tensiune nominală	28 V	28 V	28 V
Capacitate nominală	3,0 Ah	3,0 Ah	5,0 Ah
Număr celule acumulator	1 x 7	2 x 7	2 x 7
Greutate	1,0 kg	1,0 kg	1,0 kg

### Utilizare conform destinației

Ferăstrăul pentru metal este destinat executării de tăieri drepte în diferite tipuri de metal ca de ex. profile din metal (UniStrut), țevi, structuri profile pentru gips carton, canale pentru cabluri, profile din aluminiu, tablă ș.a.

Răspunderea pentru pagubele datorate utilizării neconforme îi revine utilizatorului.

### Simboluri

	Citiți toate instrucțiunile și indicațiile privind siguranța
	Atenție
	Înainte de orice intervenție asupra sculei electrice extrageți acumulatorul din aceasta.
	Purtați ochelari de protecție.
	Semn CE

### Acumulator

Un acumulator nou sau nefolosit o perioadă mai îndelungată, atinge capacitatea maximă numai după aprox. 2 - 3 cicluri de încărcare-descărcare.

Nu puneți acumulatorul pe calorifer sau nu-l expuneți un timp mai îndelungat la radiații solare puternice, temperaturile de peste 50 °C fiindu-i dăunătoare.

Mențineți curate contactele încărcătorului și cele ale acumulatorului schimbabil. Pentru o durată de viață optimă, după utilizare, acumulatorul trebuie reîncărcat la capacitatea maximă.

Pentru o durată de viață cât mai îndelungată, după încărcare, scoateți acumulatorul din încărcător.



În cazul depozitării acumulatorului pentru o perioadă mai lungă de 30 zile:

Depozitați acumulatorul la aprox. 27 °C și la loc uscat.

Depozitați acumulatorul încărcat în proporție de aprox. 30% - 50%.

Reîncărcați acumulatorul la interval de 6 luni.

### Aspirarea prafului

Pulberile rezultate din prelucrarea de materiale cum sunt vopselele pe bază de plumb, anumite tipuri de lemn, minerale și metal pot fi dăunătoare sănătății. Atingerea sau inspirarea acestor pulberi poate provoca reacții alergice și/sau îmbolnăvirile căilor respiratorii ale utilizatorului sau a le persoanelor aflate în apropiere.

Anumite pulberi cum sunt pulberea de lemn de stejar sau de fag sunt considerate a fi cancerigene, mai ales în combinație cu materiale de adaos utilizate la prelucrarea lemnului (cromat, substanțe de protecție a lemnului). Materialele care conțin azbest nu pot fi prelucrate decât de către specialiști.

- Asigurați buna ventilație a locului de muncă.
- Este recomandabil să se utilizeze o mască de protecție a respirației având clasa de filtrare P2.

Respectați prescripțiile din țara dumneavoastră referitoare la materialele de prelucrat.

### Întreținere și curățare

**Înainte oricărui intervenții asupra sculei electrice extrageți acumulatorul din aceasta.**

**Pentru a lucra bine și sigur păstrați curate scula electrică și fantele de aerisire.**

Dacă, în ciuda procedurilor de fabricație și control riguroase, scula electrică are totuși o pană, repararea acesteia se va face numai la un centru Würth master-service.

În caz de reclamații și comenzi de piese de schimb, vă rugăm să indicați neapărat numărul de articol conform plăcuței indicatoare a tipului sculei dumneavoastră electrice.

Lista actualizată de piese de schimb pentru această sculă electrică poate fi accesată pe internet la „<http://www.wuerth.com/partsmanager>” sau solicitată de la cea mai apropiată sucursală Würth.

### Garanție

Pentru această sculă electrică Würth acordăm garanție conform prevederilor legale/specifice fiecărei țări, începând de la data cumpărării (dovada se va face prin factură sau bon de cumpărare). Defecțiunile constatate se vor remedia prin înlocuirea produsului defect cu altul nou sau prin repararea acestuia.

Nu se acordă garanție pentru defecțiunile datorate uzurii naturale, suprasolicitării sau utilizării neconforme destinației.

Reclamațiile vor fi recunoscute ca atare numai dacă dumneavoastră veți preda scula electrică nedemontată unei sucursale Würth, reprezentantului Würth sau unui centru autorizat de service și asistență tehnică post-vânzare pentru scule electrice și pneumatice Würth.

### Eliminare

Sculele electrice, accesoriile și ambalajele trebuie direcționate către o stație de revalorificare ecologică.

Nu aruncați sculele electrice în gunoiul menajer!

#### Numai pentru țările UE:



Conform Directivei Europene 2012/19/UE privind deșeurile de dispozitive electrice și electronice și transpuneri acesteia în legislația națională, sculele electrice uzate

trebuie colectate selectiv și direcționate către o stație de reciclare ecologică.

### Transportul acumulatorilor cu ioni de litiu

Acumulatorii cu ioni de litiu cad sub incidența prescripțiilor legale pentru transportul de mărfuri periculoase.

Transportul acestor acumulatori trebuie să se efectueze cu respectarea prescripțiilor și reglementărilor pe plan local, național și internațional.

Consumatorilor le este permis transportul rutier nerestricționat al acestui tip de acumulatori.

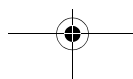



Transportul comercial al acumulatorilor cu ioni de litiu prin intermediul firmelor de expediție și transport este supus reglementărilor transportului de mărfuri periculoase. Pregătirile pentru expediție și transportul au voie să fie efectuate numai de către personal instruit corespunzător. Întregul proces trebuie asistat în mod competent.

Următoarele puncte trebuie avute în vedere la transportul acumulatorilor:

Pentru a se evita scurtcircuite, asigurați-vă de faptul că sunt protejate și izolate contactele.

Aveți grijă ca pachetul de acumulatori să nu poată aluneca în altă poziție în interiorul ambalajului său.

Este interzis transportarea unor acumulatori deteriorați sau care pierd lichid.

Pentru indicații suplimentare adresați-vă firmei de expediție și transport cu care colaborați.

Stabiliți măsuri de siguranță suplimentare pentru protejarea utilizatorului împotriva efectului vibrațiilor, ca de exemplu: întreținerea sculei electrice și a accesoriilor, menținerea căldurii mâinilor, organizarea proceselor de muncă.

### CE-Declarație de conformitate

Declarăm pe proprie răspundere că acest produs corespunde următoarelor standarde sau documente normative: EN 60745-1:2009+A11:2010, EN 60745-2-5:2010, EN 55014-1:2006+A1:2009+A2:2011, EN 55014-2:2015 EN 50581:2012, conform dispozițiilor Directivelor 2011/65/UE, 2006/42/CE, 2014/30/UE.

### Informație privind zgomotul/vibrațiile

Valorile măsurate pentru zgomot au fost determinate conform EN 60745.

Nivelul presiunii sonore evaluat A al sculei electrice este în mod normal: nivel presiune sonoră 83,5 dB(A); nivel putere sonoră 94,5 dB(A). Incertitudine  $K=3$  dB.

#### Purtați aparat de protecție auditivă!

Valorile totale ale vibrațiilor emise (suma vectorială a trei direcții) au fost determinate conform EN 60745: valoarea vibrațiilor emise  $a_h = 1,1 \text{ m/s}^2$ , incertitudine  $K=1,5 \text{ m/s}^2$ .

Nivelul vibrațiilor specificat în prezentele instrucțiuni a fost măsurat conform unei proceduri de măsurare standardizate în EN 60745 și poate fi utilizat la compararea diferitelor scule electrice. El poate fi folosit și pentru evaluarea provizorie a solicitării vibratorii. Nivelul specificat al vibrațiilor se referă la cele mai frecvente utilizări ale sculei electrice. În eventualitatea în care scula electrică este utilizată pentru alte aplicații, împreună cu alte accesorii decât cele indicate sau nu beneficiază de o întreținere satisfăcătoare, nivelul vibrațiilor se poate abate de la valoarea specificată. Aceasta poate amplifica considerabil solicitarea vibratorie de-a lungul întregului interval de lucru. Pentru o evaluare exactă a solicitării vibratorii ar trebui luate în calcul și intervalele de timp în care scula electrică este deconectată sau funcționează, dar nu este utilizată efectiv. Această metodă de calcul ar putea duce la reducerea considerabilă a valorii solicitării vibratorii pe întreg intervalul de lucru.

Documentație tehnică la:  
Adolf Würth GmbH & Co. KG, Abt. PCM  
Reinhold-Würth-Straße 12 - 17,  
74653 Künzelsau, GERMANY

Frank Wolpert  
Procurist - șef departament  
management produse

Dr.-Ing. Siegfried Beichter  
Procurist - șef  
departament calitate

Künzelsau: 01.09.2017

**Sub rezerva modificărilor.**

SI

## Za vašo varnost

**⚠ OPOZORILO** Preberite vsa opozorila in napotila. Napake zaradi neupoštevanja spodaj navedenih opozoril in napotil lahko povzročijo električni udar, požar in/ali težke telesne poškodbe.

**Vsa opozorila in napotila shranite, ker jih boste v prihodnje še potrebovali.**

Pojem „električno orodje“, ki se pojavlja v nadaljnjem besedilu, se nanaša na električna orodja z električnim pogonom (z električnim kablom) in na akumulatorska električna orodja (brez električnega kabla).



**Z napravo lahko delate brez nevarnosti le v primeru, če v celoti preberete navodilo za uporabo in varnostna navodila in ta navodila tudi strogo upoštevate.**



## Varnostna navodila za krožne žage

### Postopek žaganja

- Z rokami ne posegajte v območje žaganja in žaginega lista. Z drugo roko držite dodatni ročaj ali ohišje motorja.** Če z obema rokama držite za krožno žago, žagin list ne more poškodovati rok.
- Ne sezite pod obdelovanec.** Zaščitni pokrov Vas pod obdelovancem ne more ščititi pred žaginin listom.
- Prilagodite rezalno globino z ozirom na globino obdelovanca.** Pod obdelovancem naj bo vidna manj kot ena polna višina zoba.
- Obdelovanec, ki ga želite žagati, v nobenem primeru ne smete držati z roko ali nad nogo. Zavarujte obdelovanec ob stabilno podlogo.** Pomembno je, da obdelovanec dobro pritrdite in s tem zmanjšajte nevarnost telesnega stika, obtičanje žaginega lista ali izgubo kontrole.
- Napravo smete držati le na izoliranem ročaju, če delate na območju, kjer lahko vstavljeno orodje pride v stik s skritimi omrežnimi napeljavami.** Stik z napeljavo pod napetostjo povzroči, da so tudi kovinski deli naprave pod napetostjo in to posledično povzroči električni udar.
- Pri podolžnem rezanju morate vselej uporabiti prislon ali ravno vodilo roba.** To izboljša natančnost reza in zmanjša možnost vpetja žaginega lista.

- Uporabite vedno le nepoškodovane žagine liste primerne velikosti in z ustrezno izvrtino prijemala (npr. zvezdaste ali okrogle oblike).** Žagini listi, ki se ne ujemajo z montažnimi deli žage, tečejo nemirno in povzročijo izgubo kontrole.
- Nikoli ne uporabljajte poškodovanih ali napačnih podložk ali vijakov žaginega lista.** Podložke in vijaki žaginega lista smo zasnovali posebej za Vašo žago, za zagotovitev optimalne zmogljivosti in obratovalne varnosti.

### Vzroki za povratni udarec in kako ga preprečite:

- Povratni udarec je nepričakovana reakcija zaradi žaginega lista, ki se je zataknil, stisnil ali je napačno naravnal in vodi k temu, da se žaga nekontrolirano dvigne in premakne iz obdelovanca v smeri uporabnika; če se žagin list zatakne ali stisne v zapirajočem utoru žaganja, se zablokira in nato moč motorja udari žago v smer uporabnika nazaj; če se žagin list zasuka v utoru žaganja ali če se napačno naravnal, se lahko zataknejo zobje zadnjega roba žaginega lista v površini obdelovanca, kar povzroči, da se žagin list premakne iz utora žaganja in naprava udari v smer uporabnika nazaj.
- Povratni udarec je posledica nepravilne ali napačne uporabe žage.** To lahko preprečite s primernimi previdnostnimi ukrepi, kot je opisano v nadaljevanju.

- **Držite žago z obema rokama ter držite roke v takšnem položaju, da boste lahko vzdržali sile povratnega udarca.**

**Zadržujte se vedno ob strani žaginega lista in pazite na to, da se žagin list ne bo nikoli nahajal v eni liniji z vašim telesom.**

Pri povratnem udarcu lahko krožna žaga skoči nazaj, vendar lahko posluževalec žage te povratne sile obvlada, če so se pred tem uvedli primerni ukrepi.

- **Če žagin list obtiči ali če iz drugega razloga prekinete delo, izpustite vklopno/izklopno stikalo in držite žago mirno v materialu tako dolgo, da se bo žagin list popolnoma ustavil. Nikoli ne poskušajte žage odstraniti iz obdelovanca ali jo potegniti nazaj, dokler se žagin list še premika in dokler lahko pride do povratnega udarca.**

Poiščite vzroke za zataknitev žaginega lista in jih odstranite s pomočjo ustreznih ukrepov.

- **Če želite žago, ki je obtičala v obdelovancu, ponovno zagnati, centrirajte žagin list v utoru žaganja in preverite, ali se zobje žage niso zataknili v obdelovancu.** Če se je žagin list zataknil, se lahko pomakne ven iz obdelovanca ali pa povzroči povratni udarec ob ponovnem zagonu žage.

- **Podprite velike plošče, da bi zmanjšali tveganje nastanka povratnega udarca zaradi zataknjenega žaginega lista.**

Velike plošče se lahko pod lastno težo upognejo. Plošče se morajo podpreti na obeh straneh, tako v bližini utora žaganja, kot tudi ob robu.

- **Ne uporabljajte topih ali poškodovanih žaginih listov.** Žagini listi s topimi ali napačno usmerjenimi zobmi povzročijo preozek utor žaganja in povečano trenje, zataknitev žaginega lista in povratni udarec.

- **Pred žaganjem zategnite nastavitve rezalnih globlin in rezalnih kotov.** Če med žaganjem spreminjate nastavitve, se lahko žagin list zatakne in pride do povratnega udarca.

- **Bodite še posebej previdni pri izvajanju reza v skritem območju, npr. v obstoječo steno.** Potopljen žagin list se lahko pri žaganju v skrite objekte zablokira in to lahko povzroči povratni udarec.

## Delovanje spodnjega zaščitnega pokrova

- **Pred vsako uporabo preverite, ali je zagotovljeno pravilno zapiranje spodnjega zaščitnega pokrova. Žage ne uporabljajte v primeru, da spodnjega zaščitnega pokrova ni mogoče prosto premikati in če ga ni mogoče takoj zapreti. Ne vpenjajte ali zategnite spodnjega zaščitnega pokrova v odprtem položaju.** Če žaga nenamerno pade na tla, se lahko spodnji zaščitni pokrov poškoduje.

Odprite zaščitni pokrov s povratno ročico in zagotovite prosto premakljivost zaščitnega pokrova ter da se pri nobenem rezalnem kotu ali globini ne dotakne žaginega lista ali drugih delov.

- **Preverite delovanje vzmeti za spodnji zaščitni pokrov. V primeru, da spodnji zaščitni pokrov in vzmet ne bi brezhibno delovala, morate pred uporabo poskrbeti za vzdrževanje naprave.**

Poškodovani deli, lepljive obloge ali nabiranje ostružkov povzročijo zakasnjeno delovanje spodnjega zaščitnega pokrova.

- **Spodnji zaščitni pokrov odstranite z roko samo pri posebnih rezih kot so „potopni in kotni rezi“. Odprite spodnji zaščitni pokrov z ročico in jo izpustite takoj, ko se žagin list pogrezne v obdelovavec.** Pri vseh ostalih opravih žaganja mora spodnji zaščitni pokrov avtomatsko delovati.

- **Ne odložite žage direktno na delavnično mizo ali na tla, ne da bi pri tem žagin list bil prekrit s spodnjim zaščitnim pokrovom.** Nezaščiten žagin list, ki se še premika naprej, premika žago v nasprotni smeri reza in žaga, kar mu je na poti. Pri tem upoštevajte čas po izklopu, ko se žaga še premika.

- **Nosite zaščito sluha.** Vpliv hrupa lahko povzroči izgubo sluha.

- **Akumulatorske baterije ne odpirajte.** Nevarnost kratkega stika!

- **Zaščitite akumulatorsko baterijo pred vročino, npr. tudi pred stalnim sončnim obsevanjem, ognjem, vodo in vlažnostjo.** Obstaja nevarnost eksplozije.

- **Če je akumulatorska baterija poškodovana ali če jo nepravilno uporabljate, lahko iz nje uhajajo pare. Poskrbite za dovod svežega zraka in pri težavah poiščite zdravnika.** Pare lahko povzročijo draženje dihalnih poti.

- Akumulatorsko baterijo uporabljajte le v povezavi z električnim orodjem Würth.** Le tako je akumulatorska baterija zaščitena pred nevarno preobremenitvijo.
- Uporabljajte samo originalne akumulatorske baterije Würth z napetostjo, ki je navedena na tipski tablici Vašega električnega orodja.** Uporaba drugih akumulatorskih baterij lahko vodi do poškodb in nevarnosti požara.
- Uporabite samo originalen pribor znamke Würth.**

### Karakteristike naprave

#### Akumulatorska ročna krožna žaga za kovine **MHKS 28-A**

Številka proizvoda	5700 802 X
Število vrtljajev pri prostem teku	3200 min <sup>-1</sup>
Premer žaginega lista x premer izvrtine	174 x 20 mm
Maks. rezalna moč	
- Jeklena pločevina	5 mm
- Cevi	Ø 61 mm
- Profili	maks. 61 mm
Teža v skladu z EPTA-Procedure 01	4,2 kg

Akum. baterija	Li-Ion	LI-2-28 V	LI-2-28 V
Številka proizvoda	0700 956	0700 957	0700 957
	730	730	731
Nazivna napetost	28 V	28 V	28 V
Nazivna kapaciteta	3,0 Ah	3,0 Ah	5,0 Ah
Število celic	1 x 7	2 x 7	2 x 7
Teža	1,0 kg	1,0 kg	1,0 kg

### Uporaba v skladu z namenom

Žaga za kovine je namenjena za žaganje rezov v ravni liniji v različne vrste kovine, kot npr. kovinske profile (UniStrut), cevi, ogrodje suhe gradnje, kabelske kanale, aluminijске profile, pločevine, idr.

Za škodo zaradi uporabe, ki ni v skladu z namenom, odgovarja uporabnik.

### Simboli

	Preberite si vsa varnostna opozorila in navodila
	Pozor
	Pred vsemi deli na napravi vzemite akumulatorsko baterijo ven.
	Nosite zaščitna očala.
	CE-znak

### Akumulatorska baterija

Nova akumulatorska baterija ali baterija, ki dalj časa ni bila v uporabi, pridobi polno zmogljivost šele po približno 2 - 3 ciklih polnjenja in praznjenja.

Ne odstavljajte akum. baterije na grelih in je ne izpostavljajte dalj časa soncu. Temperature nad 50 °C so škodljive.

Posrbite za to, da bodo priključni kontakti na polnilni napravi in nadomestni akum. bateriji čisti. Za optimalno življenjsko dobo morate po uporabi akum. baterijo do konca napolniti.

Za dolgo življenjsko dobo akumulatorske baterije vzemite akumulatorsko baterijo po napolnitvi iz polnilne naprave.

Pri skladiščenju akumulatorske baterije nad 30 dni: akumulatorsko baterijo skladiščite na suhem mestu pri pribl. 27 °C.

Akumulatorsko baterijo skladiščite v stanju napoljenosti pribl. 30% - 50%.

Vsake 6 mesecev ponovno napolnite akumulatorsko baterijo.

### Sesanje prahu

Prah nekaterih materialov kot npr. svinčenege premaza, nekaterih vrst lesa, mineralov in kovin je lahko zdravju škodljiv. Dotik ali vdihavanje tega prahu lahko povzroči alergične reakcije in/ali obolenja dihal uporabnika ali oseb, ki se nahajajo v bližini.



Določene vrste prahu kot npr. prah hrastovine ali bukovja veljajo kot kancerogene, še posebej v povezavi z dodatnimi snovmi za obdelavo lesa (kromat, zaščitno sredstvo za les). Material z vsebnostjo azbesta smejo obdelovati le strokovnjaki.

- Poskrbite za dobro zračenje delovnega mesta.
- Priporočamo, da nosite zaščitno masko za prah s filtrirnim razredom P2.

Upoštevajte veljavne nacionalne predpise za obdelovalne materiale.

### Vzdrževanje in čiščenje

- Pred vsemi deli na napravi vzemite akumulatorsko baterijo ven.**
- Električno orodje in prezračevalne reže naj bodo vedno čisti, kar bo zagotovilo dobro in varno delo.**

Če električno orodje kljub skrbnim postopkom proizvodnje in preizkusov kdaj ne bi delovalo, morate poskrbeti za to, da se popravilo izvede s strani Würth master-servisa za orodja Würth.

Pri vseh vprašanih in naročilih nadomestnih delov morate nujno navesti številko izdelka s tipške tablice električnega orodja.

Aktualni seznam rezervnih delov tega električnega orodja lahko prikličete v internetu pod „<http://www.wuerth.com/partsmanager>“ ali pa ga zahtevate pri prvem najbližjem servisu Würth.

### Garancija

Za o električno orodje vam jamčimo v skladu z zakonskimi/državno s specifičnimi določili od datuma nakupa naprej (potrdilo z računom ali dobavnico). Nastale škode se odstranijo z nadomestno dobavo ali popravilom.

Okvare, ki bi nastale zaradi naravne obrabe, preobremenitve ali nestrokovnega ravnanja, ne bodo odstranjene na račun garancije.

Reklamacije lahko upoštevamo samo, če pošljete električno orodje nerazstavljeno v podružnico podjetja Würth, vašemu delavcu na terenu podjetja Würth ali avtoriziranemu servisu za električna orodja podjetja Würth.

### Odstranitev med odpadke

Električno orodje, pribor in embalažo je treba dostaviti v okolju prijazno ponovno predelavo.

Električnih orodij ne vrzite med gospodinjske odpadke!

#### Samo za države EU:



V skladu z Direktivo 2012/19/EU Evropskega Parlamenta in Sveta o odpadni električni in elektronski opremi (OEEEO) in njeni uresničitvi v nacionalnem pravu se morajo električna orodja, ki niso več v uporabi, ločeno zbirati ter okolju prijazno reciklirati.

### Transport litij-ionskih akumulatorjev

Litij-ionski akumulatorji so podvrženi zakonskim določbam transporta nevarnih snovi.

Transport teh akumulatorjev se mora izvajati upoštevajoč lokalne, nacionalne in mednarodne predpise in določbe.

Potrošniki lahko te akumulatorje še nadalje transportirajo po cesti.

Komercialni transport litij-ionskih akumulatorjev s strani špediterskih podjetij je podvržen določbam transporta nevarnih snovi. Priprava odpreme in transporta se lahko vrši izključno s strani ustrezno izoliranih oseb. Celoten proces je potrebno strokovno spremljati.

Pri transportu akumulatorjev je potrebno upoštevati sledeče točke:

V izogib kratkim stikom zagotovite, da bodo kontakti zaščiteni in izolirani.

Bodite pozorni na to, da paket akumulatorja v notranjosti embalaže ne bo mogel zdrsniti.

Poškodovanih ali iztekajočih akumulatorjev ni dovoljeno transportirati.

Za nadaljnja navodila se obrnite na vaše špeditersko podjetje.



### Podatki o hrupu/vibracijah

Merilne vrednosti hrupa izračunane v skladu z EN 60745.

Nivo hrupa naprave po vrednotenju A tipično znaša: nivo zvočnega tlaka 83,5 dB(A); nivo jakosti hrupa 94,5 dB(A). Nezanemljivost meritve  $K=3$  dB.

#### Nosite zaščitne glušnike!

Skupne vrednosti vibracij (vektorska vsota treh smeri) so izračunane v skladu z EN 60745: Emisijska vrednost vibracij  $a_h = 1,1 \text{ m/s}^2$ , Negotovost  $K = 1,5 \text{ m/s}^2$ .

Podane vrednosti nivoja vibracij v teh navodilih so se izmerile v skladu s standardiziranim merilnim postopkom po EN 60745 in se lahko uporabljajo za primerjavo električnih orodij med seboj. Primeren je tudi za začasno oceno obremenjenosti z vibracijami. Naveden nivo vibracij predstavlja glavne uporabe električnega orodja. Če pa se električno orodje uporablja še v druge namene, z odstopajočimi vstavnimi orodji ali pri nezadostnem vzdrževanju, lahko nivo vibracij odstopa. To lahko obremenjenosti z vibracijami med določenim obdobjem uporabe občutno poveča.

Za natančnejšo oceno obremenjenosti z vibracijami morate upoštevati tudi tisti čas, ko je naprava izklopljena in teče, vendar dejansko ni v uporabi. To lahko obremenjenost z vibracijami preko celotnega obdobja dela občutno zmanjša.

Določite dodatne varnostne ukrepe za zaščito upravljalca pred vplivi vibracij, npr. Vzdrževanje električnega orodja in vstavnih orodij, zategovanje rok, organizacija delovnih postopkov.

### ES-Izjava o skladnosti

Izjavljamo pod izključno odgovornostjo, da ta proizvod ustreza naslednjim standardom oz. standardiziranim dokumentom:

EN 60745-1:2009+A11:2010,  
EN 60745-2-5:2010,  
EN 55014-1:2006+A1:2009+A2:2011,  
EN 55014-2:2015  
EN 50581:2012, v skladu z določili Direktiv 2011/65/EU, 2006/42/ES, 2014/30/EU.

Tehnična dokumentacija se nahaja pri:  
Adolf Würth GmbH & Co. KG, Abt. PCM  
Reinhold-Würth-Straße 12 - 17,  
74653 Künzelsau, GERMANY

Frank Wolpert  
Prokurist - Vodja  
produktnega managementa kakovost

Dr.-Ing. Siegfried Beichter  
Prokurist - Vodja za

Künzelsau: 01.09.2017

**Pridržujemo si pravico do sprememb.**

BG

## За Вашата сигурност

**⚠ ВНИМАНИЕ** Прочетете внимателно всички указания. Неспазването на приведените по-долу указания може да доведе до токов удар, пожар и/или тежки травми.

**Съхранявайте тези указания на сигурно място.**

Използваният по-долу термин «електроинструмент» се отнася до захранвани от електрическата мрежа електроинструменти (със захранващ кабел) и до захранвани от акумулаторна батерия електроинструменти (без захранващ кабел).



**Безопасна работа с електроинструмента е възможна само ако прочетете напълно ръководството за експлоатация и указанията за безопасна работа и спазвате стриктно съдържащите се в тях указания.**



## Указания за безопасна работа с циркулярни машини

### Рязане

- Не дръжте ръцете си в зоната на рязане и близо до циркулярния диск. С втората си ръка захванете спомагателната ръкохватка или корпуса на електродвигателя.** Когато държите циркулярната машина с двете ръце, няма опасност те да бъдат наранени от диска.
- Не пипайте детайла от долната страна.** От долната страна предпазният кожух не Ви предпазва от диска.
- Настройте дълбочината на връзване в зависимост от дебелината на детайла.** От долната страна трябва да остава видима по-малко от една височина на зъб.
- Никога не режете, като държите детайла с ръка или подпрян на крак. Осигурявайте детайла към стабилна основа.** Важно е да закрепвате детайла здраво, за да ограничите опасността от допир до тялото, заклиняване на диска или загуба на контрол над електроинструмента.
- Когато изпълнявате дейности, при които съществува опасност работният инструмент да попадне на скрити под повърхността проводници под напрежение, допирайте пневматичния инструмент само до изолираните повърхности на ръкохватките.** При контакт с проводник напрежението може да се предаде по металните части и това да предизвика токов удар.

- При разрязване по дължина използвайте винаги опора или прав ръб за водене.** Това подобрява точността на рязане и намалява опасността от заклиняване на диска.
- Винаги използвайте циркулярни дискове с правилния размер и с подходящ отвор (напр. звездообразен или кръгъл).** Дискове, които не пасват на присъединителните елементи на електроинструмента, имат биене и могат да доведат до загуба на контрол.
- Никога не използвайте повредени или неподходящи подложни шайби или винтове.** Подложните шайби и винтове са конструирани специално за Вашата циркулярна машина, за оптимална производителност и сигурност при работа.

### Причини за откат и начин на избягването му:

- откат е внезапна реакция вследствие на заклиняване, захапване или поставен в грешна посока диск, която води до неконтролирано отскачане на циркулярната машина от среза в детайла по посока на работещия с нея; когато циркулярният диск се заклини или блокира в затварящата се междина на среза, инерцията на двигателя отхвърля електроинструмента по посока на работещия с него; ако циркулярният диск бъде завъртан или е поставен в неправилна посока, зъбите от задния

ръб на диска захапват повърхността на детайла, вследствие на което циркулярният диск се изхвърля от междината и машината отскача по посока на работещия с нея.

- **Откатът е следствие на неправилно боравене с циркулярната машина.** Той може да бъде предотвратен чрез подходящи предпазни мерки, както е описано по-долу.
- **Дръжте циркулярната машина здраво с двете ръце, а ръцете си дръжте в позиция в която да противодействате на възникващите при откат сили. Стойте винаги настрани от циркулярния диск, никога не поставяйте циркулярния диск в една линия с тялото си.** При възникване на откат циркулярната машина може да отскочи назад, но работещият с нея може да противодейства на силите на отката, ако са взети подходящи предпазни мерки.
- **Ако циркулярният диск се заклени или процесът на рязане бъде прекъснат по друга причина, отпуснете пусковия прекъсвач и задръжте циркулярната машина неподвижна в детайла до пълното спиране на въртенето на диска. Никога не опитвайте да извадите циркулярната машина от детайла, докато дискът се върти и съществува опасност от откат.** Открийте причината за заклениването на циркулярния диск и я отстранете с подходящ мерки.
- **Когато включвате циркулярна машина, която е врязана в детайл, първо центрирайте диска в междината и се уверете, че зъбите не захващат детайла.** Ако дискът е закленин, когато включвате машината, може да бъде изхвърлен от детайла или да причини откат.
- **Подпирайте големи плочи, за да избегнете възникването на откат при заклениване на диска.** Големи плочи могат да се огънат под действие на собствената си сила на тежестта. Плочите трябва да бъдат подпирани и от двете страни в близост до линията на среза и в края.
- **Не използвайте затъпени или повредени циркулярни дискове.** Вследствие на твърде тясната междина циркулярни дискове със затъпени или неправилно ориентирани зъби предизвикват увеличено триене, заклениване на диска и откат.

- **Преди рязане затягайте опорите за дълбочина и наклон на среза.** Ако по време на рязане настройките се променят, циркулярният диск може да се заклени и да предизвика откат.
- **Бъдете особено предпазливи, когато изпълнявате срез в скрита зона, напр. в стена.** По време на рязане дискът може да се заклени в скрити под повърхността обекти и да предизвика откат.

### Функция на долния предпазен кожух

- **Винаги преди ползване се уверявайте, че долният предпазен кожух се затваря правилно. Не използвайте циркулярната машина, ако долният предпазен кожух не се движи свободно и не затваря веднага. Никога не закленивайте и не задръжжайте долния предпазен кожух в отворена позиция.** Ако циркулярната машина бъде изтървана по невнимание, долният предпазен кожух може да се изкриви. Отворете предпазния кожух с лоста и се уверете, че може да се движи свободно и не допира до диска или до други детайли при всички възможни дълбочини и наклони на рязане.
- **Проверете функционирането на пружината за долния предпазен кожух. Ако долният кожух и пружината не работят изрядно, преди да ползвате машината, организирайте ремонтването ѝ.** Повредени детайли, лепкави отлагания или натрупвания на стърготини предизвикват забавеното функциониране на предпазния кожух.
- **Отваряйте на ръка долния предпазен кожух само при специални ситуации, напр. при «разрязване с пробиване или под наклон». Отворете долния предпазен кожух с лоста и го отпуснете веднага щом циркулярният диск прореже детайла.** При всички други случаи долният предпазен кожух трябва да работи автоматично.

- Не оставяйте циркулярната машина на работния плот или на пода, ако долният предпазен кожух не е покрил диска.**

Незакрит циркулярен диск, въртящ се по инерция, придвижва машината обратно на посоката на рязане и разрязва всичко по пътя си. При това се съобразявайте и с времето за движение по инерция на диска.

- Работете с шумозаглушители (антифони).** Въздействието на шум може да предизвика загуба на слух.
- Не отваряйте акумулаторната батерия.** Съществува опасност от възникване на късо съединение.
- Предпазвайте акумулаторната батерия от високи температури, напр. вследствие на продължително излагане на директна слънчева светлина или огън, както и от вода и овлажняване.** Съществува опасност от експлозия.
- При повреждане и неправилна експлоатация от акумулаторната батерия могат да се отделят пари. Проветрете помещението и, ако се почувствате неразположени, потърсете лекарска помощ.** Парите могат да раздразнят дихателните пътища.
- Използвайте акумулаторната батерия само с електроинструмента, за който е предназначена.** Само така тя е предпазена от опасно за нея претоварване.
- Използвайте само оригинални акумулаторни батерии на Вюрт с посоченото на табелката на Вашия електроинструмент номинално напрежение.** Използването на други акумулаторни батерии може да предизвика травми и пожар.
- Използвайте само оригинални допълнителни приспособления на фирма Würth (Вюрт).**

### Технически параметри

#### Акумулаторна циркулярна машина за метал **MHKS 28-A**

Каталожен №	5700 802 X
Скорост на въртене на празен ход	3200 min <sup>-1</sup>
Диаметър на циркулярния диск x диаметър на отвора	174 x 20 mm
Макс. производителност на рязане	
- томанена ламарина	5 mm
- тръби	Ø 61 mm
- профили	макс. 61 mm
Маса съгласно EPTA-Procedure 01	4,2 kg

#### Акумулаторна батерия **Li-Ion LI-2-28 V LI-2-28 V**

Каталожен №	0700 956 730	0700 957 730	0700 957 731
Номинално напрежение	28 V	28 V	28 V
Номинален капацитет	3,0 Ah	3,0 Ah	5,0 Ah
Брой клетки	1 x 7	2 x 7	2 x 7
Маса	1,0 kg	1,0 kg	1,0 kg

### Предназначение на уреда

Циркулярната машина е предназначена за изпълняване на праволинейни срезове в различни видове метал, напр. метални профили, тръби, лайстни при сухо строителство, кабелни канали, алуминиеви профили, ламарини и др.п.

За щети, причинени в резултат на използване на електроинструмента не по предназначение, отговорност носи потребителят.

### Символи

	Прочетете указанията за безопасна работа и за работа с електроинструмента
	Внимание
	Преди да извършвате каквито и да е дейности по електроинструмента, изключвайте акумулаторната батерия.
	Работете със защитни очила.
	Знак CE

### Акумулаторна батерия

Нова или продължително време неизползвана акумулаторна батерия достига пълния си капацитет едва след припл. 2 – 3 цикъла на зареждане и разреждане.

Не поставяйте акумулаторната батерия върху отоплителни тела и не я оставяйте продължително време изложена на слънце. Температури над 50 °C я увреждат.

Поддържайте контактните клеми на зарядното устройство и сменяемата акумулаторна батерия чисти. За запазване на оптимална дълготрайност батерията трябва да бъде зареждана докрай.

За увеличаване на дълготрайността на акумулаторната батерия след пълното ѝ зареждане я изваждайте от зарядното устройство.

При съхраняване на акумулаторната батерия повече от 30 дни:

Съхранявайте акумулаторната батерия на сухо място при припл. 27 °C.

Съхранявайте акумулаторната батерия заредена на припл. 30% – 50%.

Зареждайте акумулаторната батерия на всеки 6 месеца.

### Прахоулавяне

Прахове, отделящи се при обработването на материали като съдържащи олово бои, някои видове дървесина, минерали и метали могат да бъдат опасни за здравето. Контактът до кожата или вдишването на такива прахове могат да предизвикат алергични реакции и/или заболявания на дихателните пътища на работещия с електроинструмента или намиращи се наблизо лица.

Определени прахове, напр. отделящите се при обработване на бук и дъб, се считат за канцерогенни, особено в комбинация с химикали за третиране на дървесина (хромат, консерванти и др.). Допуска се обработването на съдържащи азбест материали само от съответно обучени квалифицирани лица.

- Осигурявайте добро проветряване на работното място.
- Препоръчва се използването на дихателна маска с филтър от клас P2.

Спазвайте валидните във Вашата страна законови разпоредби, валидни при обработване на съответните материали.

### Поддържане и почистване

- Преди да извършвате каквито и да е дейности по електроинструмента, изключвайте акумулаторната батерия.**
- За да работите качествено и безопасно, поддържайте електроинструмента и вентилационните отвори чисти.**

Ако въпреки прецизното производство и внимателно изпитване електроинструментът се повреди, ремонтът трябва да бъде извършен от сервиз на Würth (Вюрт).

Моля, винаги, когато се обръщате към консултанти, посочвайте каталожния номер, изписан на табелката на електроинструмента.

Актуалният списък с резервни части за този електроинструмент може да бъде намерен в Интернет на адрес «<http://www.wuerth.com/partsmanager>» или в най-близкото представителство на Würth (Вюрт).

### Гаранционно обслужване

За този електроинструмент на Würth (Вюрт) осигуряваме гаранционна поддръжка съгласно специфичните за страната на доставка законови разпоредби от датата на закупуване (доказателство чрез фактура или протокол за доставка). Възникнали дефекти се отстраняват чрез замяна или ремонт.

Дефекти, дължащи се на естествено износване, претоварване или неправилно боравене с измервателния уред, не са обект на гаранционно обслужване.

Гаранционни претенции се признават само ако предадете електроинструмента неразглобен в представителството на Würth (Вюрт), на Вашия търговец за инструменти на Würth (Вюрт) или в оторизиран сервиз за електроинструменти и пневматични инструменти на Würth (Вюрт).

### Бракуване

С оглед опазване на околната среда електроинструментът, допълнителните приспособления и опаковката трябва да бъдат подложени на подходяща преработка за повторното използване на съдържашите се в тях суровини.

Не изхвърляйте електроинструменти при битовите отпадъци!

#### Само за страни от ЕС:



Съгласно Европейска директива 2012/19/ЕС електрически уреди, които не могат да се използват повече, трябва да се събират отделно и да бъдат подлагани на подходяща преработка за оползотворяване на съдържашите се в тях суровини.

### Превоз на литиево-йонни батерии

Литиево-йонните батерии са предмет на законовите разпоредби за превоз на опасни товари.

Превозът на тези батерии трябва да се извършва в съответствие с местните, националните и международните разпоредби и регламенти.

Потребителите могат да превозват тези батерии по пътя без допълнителни изисквания.

Превозът на литиево-йонни батерии от транспортни компании е предмет на законовите разпоредбите за превоз на опасни товари. Подготовката на превоза и самият превоз трябва да се извършват само от обучени лица. Целият процес трябва да е под професионален надзор.

Спазвайте следните изисквания при превоз на батерии:

Уверете се, че контактите са защитени и изолирани, за да се избегне късо съединение.

Уверете се, че няма опасност от разместване на батерията в опаковката.

Не превозвайте повредени батерии или такива с течове.

Обърнете се към Вашата транспортна компания за допълнителни инструкции.

### Информация за излъчван шум и вибрации

Стойностите за шума са определени съгласно EN 60745.

Равнището А на генерирания шум обикновено е: равнище на звуковото налягане 83,5 dB(A); мощност на звука 94,5 dB(A). Неопределеност K=3 dB. **Работете с шумозаглушители!**

Пълната стойност на вибрациите (векторната сума по трите направления) е определена съгласно EN 60745: генерирани вибрации  $a_h = 1,1 \text{ m/s}^2$ , неопределеност K=1,5  $\text{m/s}^2$ .

Равнището на генерираните вибрации, посочено в това Ръководство за експлоатация, е определено съгласно процедурата, дефинирана в EN 60745, и може да бъде използвано за сравняване с други електроинструменти. То е подходящо също и за предварителна ориентировъчна преценка на натоварването от вибрации.

Посоченото ниво на генерираните вибрации е представително за най-често срещаните приложения на електроинструмента. Все пак, ако електроинструментът се използва за други дейности, с други работни инструменти или ако не бъде поддържан, както е предписано, равнището на генерираните вибрации може да се промени. Това би могло да увеличи значително сумарното натоварване от вибрации в процеса на работа.

За точната преценка на натоварването от вибрации трябва да бъдат взимани предвид и периодите, в които електроинструментът е изключен или работи, но не се ползва. Това би могло значително да намали сумарното натоварване от вибрации.

Предписвайте допълнителни мерки за предотванване на работещия с електроинструмента от въздействието на вибрациите, например: техническо обслужване на електроинструмента и работните инструменти, поддържане на ръцете топли, целесъобразна организация на работните стъпки.

### ЕО-Декларация за съответствие

С пълна отговорност ние декларираме, че този продукт съответства на следните стандарти или нормативни документи:

EN 60745-1:2009+A11:2010,

EN 60745-2-5:2010,

EN 55014-1:2006+A1:2009+A2:2011,

EN 55014-2:2015

EN 50581:2012, съгласно изискванията на директива 2011/65/ЕО, 2006/42/ЕС, 2014/30/ЕО.

Подробни технически описания при:  
Adolf Würth GmbH & Co. KG, Abt. PCM  
Reinhold-Würth-Straße 12 - 17,  
74653 Künzelsau, GERMANY



Франк Вольперт  
Оторизиран служител -  
Продуктов мениджър

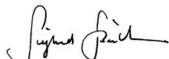

Д-р инж. Зигфрид  
Байхтер  
Оторизиран  
служител - мениджър  
Качество

Künzelsau: 01.09.2017

**Правата за изменения запазени.**



EE

## Tööohutus

**⚠ TÄHELEPANU** Kõik ohutusnõuded ja juhised tuleb läbi lugeda. Ohutuspõhiste ja juhiste eiramise tagajärjeks võib olla elektrilöökk, tulekahju ja/või rasked vigastused.

**Hoidke kõik ohutusnõuded ja juhised edasiseks kasutamiseks hoolikalt alles.**

Allpool kasutatud mõiste „Elektriline tööriist“ käib võrgutoitega (toitejuhtmega) elektriliste tööriistade ja akutoitega (ilma toitejuhtmeta) elektriliste tööriistade kohta.



**Ohutu ja turvaline töö seadmega on võimalik vaid juhul, kui olete eelnevalt põhjalikult läbi lugenud kasutusjuhendi ja selles sisalduvad ohutusnõuded ning peate neist täpselt kinni.**



## Ohutusnõuded ketassaagide kasutamisel

## Saagimine

- Ärge viige oma käsi saagimispiirkonda ja saeketta lähedusse. Hoidke teise käega kinni lisakäepidemest või mootorikorpusest.** Kui hoiate ketassaagi kahe käega, ei saa saeketas teie käsi vigastada.
- Ärge viige oma käsi tooriku alla.** Tooriku all ei saa kettakaitse teid saeketta eest kaitsta.
- Valige tooriku paksusele vastav lõikesügavus.** Tooriku alt peaks näha jääma maksimaalselt üks saehammas.
- Ärge hoidke saetavat detaili kunagi käes või põlve peal. Kinnitage toorik stabiilse aluse külge.** Tooriku kinnitamine on oluline, et viia kehaga kokkupuute, saeketta kinnikiildumise ja seadme üle kontrolli kaotuse oht miinimumini.
- Kui teete töid, mille puhul võib tarvik tabada varjatud elektrijuhtmeid, hoidke seadet käepideme isoleeritud pinnast.** Kontakt pingestatud elektrijuhtmega võib seada pingele alla ka seadme metallosad ning põhjustada elektrilöögi.
- Pikisuunalisel saagimisel kasutage alati piirikut või sirget servajuhikut.** See suurendab lõiketäpsust ja vähendab saeketta kinnikiildumise võimalust.
- Kasutage alati õige suuruse ja sobiva siseavaga (tähikukujuline või ümar) saekettaid.** Saekettad, mis sae monteeritavate detailidega ei sobi, vibreerivad ja toovad kaasa kontrolli kaotuse tööriista üle.

- Ärge kunagi kasutage vigastatud või valesid alusseibe või kruvisid.** Saeketta alusseibid ja kruvid on spetsiaalselt konstrueeritud selle sae jaoks, et suurendada jõudlust ja tagada tööohutus.

## Tagasilöögi põhjused ja vältimine:

- Tagasilöökk on kinnikiiluva või valesti välja rihitud saeketta äkiline reaktsioon, mille tagajärjel liigub saag kontrollimatult lõikejoonest välja ja liigub kasutaja suunas; kinnikiilumise korral saeketas blokeerub ja mootori jõud paiskab seadme kasutaja suunas; kui saeketas läheb lõikejoones valesse asendisse, võivad saeketta tagumise serva hambad jääda tooriku pinda kinni, mille tagajärjel liigub saeketas lõikest välja ja saag paiskub kasutaja suunas.
- Tagasilöökk on sae vale või väär kasutamise tagajärg.** Seda saab ära hoida, kui rakendada järgnevalt kirjeldatud ettevaatusabinõusid.
- Hoidke saagi kahe käega ja viige oma käed asendisse, milles saate tagasilöögiõudu kontrolli all hoida. Paiknege alati saeketta kõrval, ärge kunagi viige oma keha saekettaga ühele joonele.** Tagasilöögi korral võib ketassaag paiskuda tagasi, kuid seadme kasutaja saab tagasilöögiõudu sobivaid meetmeid rakendades kontrolli all hoida.

- Kui saeketas kinni kiilub või kui saagimine mõnel muul põhjusel katkeb, vabastage lüliti (sisse/välja) ja hoidke saagi toorikus paigal, kuni saeketas on täielikult seiskunud. Ärge kunagi üritage saagi toorikust eemaldada või tagasi tõmmata, kui saeketas veel liigub ja võib tekkida tagasilöökk.** Selgitage välja saeketta kinnikiilumise põhjus ja kõrvaldage see sobivate meetmetega.
  - Kui soovite toorikus olevat saagi uuesti käivitada, tsentreerige saeketas löikejäljes ja kontrollige, ega saehambad ei ole toorikusse kinni kiilunud.** Kui saeketas on kinni kiilunud, võib see toorikust välja paiskuda või sae uuel käivitamisel tagasilöögi põhjustada.
  - Suured plaadid toestage, et vältida kinnikiilunud saekettast põhjustatud tagasilöögi ohtu.** Suured plaadid võivad omakaalu tõttu läbi painduda. Plaadid tuleb toestada mõlemalt poolt, nii löikejoone juurest kui ka servadest.
  - Ärge kasutage nürisid või kahjustada saanud saekettaid.** Nüride või valessti välja rihitud hammastega saekettad põhjustavad liiga kitsa löikejälje tõttu suurema hõõrdumise, saeketta kinnikiilumise ja tagasilöögi.
  - Enne saagimist pingutage kinni löikesügavuse ja löikenurga regulaatorid.** Kui seadistused saagimise ajal muutuvad, võib saeketas kinni kiiluda ja tekkida tagasilöökk.
  - Olge eriti ettevaatlik, kui teete löikeid varjatud piirkondadesse, nt löikate seinu.** Sisestatav saeketas võib varjatud esemetesse kinni kiiluda ja põhjustada tagasilöögi.
- Alumise kettakaitse töö**
- Iga kord enne kasutamist kontrollige, kas alumine kettakaitse korralikult sulgub. Ärge kasutage saagi, kui alumine kettakaitse vabalt ei liigu ja kohe ei sulgu. Ärge kunagi fikseerige alumist kettakaitset avatud asendis.** Kui saag peaks soovimatult maha kukkuma, võib alumine kettakaitse kõveraks minna. Avage kettakaitse tagasitõmbehoovast ja veenduge, et see liigub vabalt ja ei puuduta mis tahes löikenurga ja -sügavuse juures ei saekettast ega teisi detaile.
  - Kontrollige alumise kettakaitse vedru tööd. Laske seadet enne kasutamist hooldada, kui alumine kettakaitse ja vedru ei tööta veatult.** Kahjustada saanud osad, kleepuvad ladestused ja kuhjunud saepuru muudavad alumise kettakaitse töö aeglaseks.
  - Avage alumine kettakaitse käega vaid selliste erilõigete tegemisel nagu näiteks „uputus- ja nurgalõiked“. Avage alumine kettakaitse tagasitõmbehoovast ja vabastage see niipea, kui saeketas on toorikusse sisse tunginud.** Kõikide teiste tööde puhul peab alumine kettakaitse töötama automaatselt.
  - Ärge asetage saagi tööpingile ega maha, kui alumine kettakaitse saekettast ei kata.** Kaitsmata järelepõrleva saeketta toimel liigub saag löikesuunale vastupidises suunas ja löikab kõike, mis ette jääb. Pöörake seejuures tähelepanu sae järelepõrlemisajale.
  - Kandke kuulmiskaitsevahendeid.** Müra võib kahjustada kuulmist.
  - Ärge avage akut.** Esineb lühise oht.
  - Kaitske akut kuumuse, sealhulgas pideva päikesekiirguse eest, samuti vee, tule ja niiskuse eest.** Esineb plahvatusoht.
  - Aku vigastamisel ja ebaõigel käsitsemisel võib akut eralduda auru. Õhutage ruumi, halva enesetunde korral pöörduge arsti poole.** Aurud võivad ärritada hingamisteid.
  - Kasutage akut üksnes koos Würthi elektrilise tööriistaga.** Ainult nii on aku kaitsstud ohtliku ülekoormuse eest.
  - Kasutage üksnes Würth'i originaalakusid, mille pinge vastab elektrilise tööriista andmesildil toodud pingele.** Teiste akude kasutamine võib põhjustada vigastuste ja tulekahju ohu.
  - Kasutage üksnes Würth'i originaaltarvikuid.**

### Tehnilised andmed

<b>Akutoitega käsiketassaag</b>	<b>MHKS 28-A</b>
Artikli number	5700 802 X
Tühikäigupöörded	3200 min <sup>-1</sup>
Saeketta läbimõõt x siseava läbimõõt	174 x 20 mm
Max löikeulatus	
- terasplekk	5 mm
- torud	Ø 61 mm
- profiilid	max. 61 mm
Kaal EPTA-Procedure 01 järgi	4,2 kg





<b>Aku</b>	<b>Li-Ion</b>	<b>LI-2-28 V</b>	<b>LI-2-28 V</b>
Artikli number	0700 956	0700 957	0700 957
	730	730	731
Nimipinge	28 V	28 V	28 V
Nominaalne mahtvus	3,0 Ah	3,0 Ah	5,0 Ah
Akuelementide arv	1 x 7	2 x 7	2 x 7
Kaal	1,0 kg	1,0 kg	1,0 kg

### Nõuetekohane kasutus

Metallsaag on ette nähtud sirglõigete tegemiseks mitmesugust liiki materjalidesse nagu metallprofiilid (UniStrut), torud, seinakarkassid, kaablikanalid, alumiiniumprofiilid, lehtmetsad jms.

Nõuetevastases kasutusest tingitud kahjustuste eest vastutab kasutaja.

### Sümbolid

	Lugege läbi kõik ohutusnõuded ja juhised
	Tähelepanu
	Enne mis tahes tööde teostamist seadme kallal eemaldage seadmest aku.
	Kandke kaitseprille
	CE-märk

### Aku

Uus või pikemat aega kasutamata aku saavutab täisvõimsuse alles umbes 2 – 3 laadimis- ja tühjenemistsükli järel.

Ärge asetage akut küttekehade peale ja ärge jätke akut pikemaks ajaks otsese päikese kätte, temperatuuril üle 50 °C saab ahju kahjustada.

Hoidke akulaadimisseade ja vahetatava aku ühenduskontaktid puhtad. Maksimaalse kasutusea tagamiseks tuleb aku pärast kasutamist täis laadida.

Aku võimalikult pika tööea tagamiseks võtke aku pärast laadimist akulaadimisseadmest välja.

Kui akut on vaja hoida kauem kui 30 päeva:

Hoidke akut ca 27 °C juures kuivas kohas.

Aku laetuse aste peaks olema ca 30% – 50%.

Laadige aku iga 6 kuu järel uuesti täis.

### Tolmueemaldus

Pliisaldusega värvide, teatud puiduliikide, mineraalide ja metalli tolm võib kahjustada tervist. Tolmuga kokkupuude ja tolmu sissehingamine võib põhjustada seadme kasutajal või läheduses viibivatel inimestel allergilisi reaktsioone ja/või hingamisteede haigusi.

Teatud tolm, näiteks tamme- ja pöögitolm, on vähkidevõimne, iseranis kombinatsioonis puidutöötlemisel kasutatavate lisaainetega (kromaadid, puidukaitsevahendid). Asbesti sisaldavat materjali tohivad töödelda üksnes vastava ala asjatundjad.

- Tagage töökohas hea ventilatsioon.
- Soovitatav on kasutada hingamisteede kaitsemaski filtriga P2.

Pidage kinni töödeldavate materjalide suhtes Teie riigis kehtivatest eeskirjadest.

### Hooldus ja puhastus

- Enne mis tahes tööde teostamist seadme kallal eemaldage seadmest aku.**
- Seadme laitmatu ja ohutu töö tagamiseks hoidke seade ja selle ventilatsioonivad puhtad.**

Antud seade on hoolikalt valmistatud ja testitud. Kui seadme töös peaks sellest hoolimata esinema tõrkeid, tuleb seade toimetada paranduseks Würthi hooldekeskusse.

**WÜRTH**

Järelepärimiste esitamisel ja varuosade tellimisel näidake kindlasti ära seadme andmesildil olev tootenumber.

Selle seadme kehtiv varuosade loetelu on toodud veebileheküljel „<http://www.wuerth.com/partsmanager>“ varuosi saab tellida lähimast Würthi esindusest.

### Garantii

Käesolevale Würthi seadmele anname seadusega/kasutusriigi õigusaktidega ettenähtud garantii. Garantii kehtib alates ostu kuupäevast (arve või saatelehe alusel). Garantii alusel vahetatakse kahjustatud detailid välja või parandatakse.

Loomulikust kulumisest, ülekoormusest ja seadme ebaõigest kasutamisest põhjustatud kahjustused ei kuulu garantii alla.

Garantii kehtib üksnes siis, kui toimetate Würthi müügiesindusse, Würthi edasimüüjale või Würthi elektriliste tööriistade ja suruõhutööriistade volitatud hooldekeskusse lahtivõtmata seadme.

### Kasutuskõlbmatuks muutunud seadmete käitus

Elektriseadmed, lisatarvikud ja pakendid tuleks keskkonnasäästlikult ringlusse võtta.

Ärge visake kasutusressursi ammendanud elektrilisi tööriistu olmejäätmete hulka!

#### Üksnes EL liikmesriikidele:



Vastavalt Euroopa Liidu direktiivile 2012/19/EL elektri- ja elektroonikaseadmete jäätmete kohta ning direktiivi kohaldamisele liikmesriikides tuleb kasutusressursi ammendanud elektrilised tööriistad eraldi kokku koguda ja keskkonnasäästlikult ringlusse võtta.

### Liitiumioonakude transportimine

Liitiumioonakud on allutatud ohtlike ainete transportimisega seonduvatele õigusaktidele.

Nende akude transportimine peab toimuma kohalikest, siseriiklikest ja rahvusvahelistest eeskirjadest ning määrustest kinni pidades.

Tarbijad tohivad neid akusid edasiste piiranguteta tänaval transportida.

Liitiumioonakude komertstransport ekspedeerimisettevõtete kaudu on allutatud ohtlike ainete transportimisega seonduvatele õigusaktidele. Tarne-ettevalmistusi ja transporti tohivad teostada eranditult vastavalt koolitatud isikud. Kogu protsessi tuleb asjatundlikult jälgida.

Akude transportimisel tuleb järgida järgmisi punkte:

Tehke kindlaks, et kontaktid on lühiste vältimiseks kaitsstud ja isoleeritud.

Pöörake tähelepanu sellele, et akupakk ei saaks pakendis nihkuda.

Kahjustatud või välja voolanud akusid ei tohi kasutada.

Pöörduge edasiste juhiste saamiseks ekspedeerimisettevõtte poole.

### Andmed müra/vibratsiooni kohta

Müra mõõdetud vastavalt standardile EN 60745.

Seadme A-karakteristikuga mõõdetud müratase on üldjuhul: helirõhu tase 83,5 dB(A); müravõimsuse tase 94,5 dB(A). Mõõtemääramatus K=3 dB.

#### Kasutage kuulmiskaitsevahendeid!

Üldvibratsioon (kolme telje vektorsumma), mõõdetud vastavalt standardile EN 60745: Vibratsioonitase  $a_h = 1,1 \text{ m/s}^2$ , Mõõtemääramatus K=1,5  $\text{m/s}^2$ .

Käesolevas juhendis toodud vibratsioon on mõõdetud standardi EN 60745 kohase mõõtemetodi järgi ja seda saab kasutada elektriliste tööriistade omavaheliseks võrdlemiseks. See sobib ka vibratsiooni esialgseks hindamiseks.

Toodud vibratsioonitase on tüüpiline elektrilise tööriista kasutamisel ettenähtud töödeks. Kui aga elektrilist tööriista kasutatakse muudeks töödeks, rakendatakse teisi tarvikuid või kui tööriista hooldus pole piisav, võib vibratsioonitase kõikuda. See võib vibratsiooni tööperioodi jooksul tunduvalt suurendada.

Vibratsiooni täpseks hindamiseks tuleb arvesse võtta ka aega, mil seade oli välja lülitatud või küll sisse lülitatud, kuid tegelikult tööle rakendamata. See võib vibratsiooni tööperioodi jooksul tunduvalt vähendada. Rakendage tööriista kasutaja kaitsmiseks vibratsiooni mõju eest täiendavaid kaitsemeetmeid, näiteks: hooldage tööriistu ja tarvikuid piisavalt, hoidke käed soojas, tagage sujuv töökorraldus.

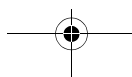



## EÜ-Vastavus normidele

Kinnitame ainuvastutajana, et käesolev toode vastab järgmistele standarditele ja normdokumentidele:

EN 60745-1:2009+A11:2010,

EN 60745-2-5:2010,

EN 55014-1:2006+A1:2009+A2:2011,

EN 55014-2:2015

EN 50581:2012, kooskõlas direktiivide



2011/65/EL, 2006/42/EÜ, 2014/30/EL sätetega.

Tehniline toimik saadaval aadressil:

Adolf Würth GmbH & Co. KG, Abt. PCM

Reinhold-Würth-Straße 12 - 17,

74653 Künzelsau, GERMANY



Frank Wolpert

Dr.-Ing. Siegfried Beichter

Prokurist - tooteturundusjuht Prokurist - kvaliteedijuht

Künzelsau: 01.09.2017

**Tootja jätab endale õiguse muudatuste tegemiseks.**

LT

## Jūsų saugumui

### **⚠ ĮSPĖJIMAS** Perskaitykite visas šias saugos nuorodas ir reikalavimus.

Jei nepaisysite žemiau pateiktų saugos nuorodų ir reikalavimų, gali trenkti elektros smūgis, kilti gaisras ir galite sunkiai susižaloti arba sužaloti kitus asmenis.

**Išsaugokite šias saugos nuorodas ir reikalavimus, kad ir ateityje galėtumėte jais pasinaudoti.**

Toliau pateiktame tekste vartojama sąvoka „Elektrinis įrankis“ apibūdina įrankius, maitinamus iš elektros tinklo (su maitinimo laidu), ir akumuliatorinius įrankius (be maitinimo laido).



**Su įrankiu nepavojingai dirbti galėsite tik tada, kai perskaitysite visą naudojimo instrukciją ir saugos nuorodas bei griežtai laikysitės pateiktų reikalavimų.**



## Saugos nuorodos dirbantiems su diskiniiais pjūklais

### Pjovimo operacija

- Nekiškite rankų į pjovimo zoną ir prie pjūklo disko. Antrąją ranką laikykite papildomą rankeną arba variklio korpusą.** Jei diskinis pjūklas laikomas abiem rankomis, tai pjūklo diskas jų nesužalos.
- Neimkite apdirbamo ruošinio iš apačios.** Po apdirbamo ruošiniu apsauginis gaubtas jūsų neapsaugos nuo pjūklo disko.
- Pjovimo gylį priderinkite pagal ruošinio storį.** Po ruošiniu turi matytis nevisas dantis.
- Pjaunamo ruošinio niekada nelaikykite rankoje ar pasidėję ant kojos. Patikimai jį įtvirtinkite ant stabilaus pagrindo.** Labai svarbu ruošinį tinkamai įtvirtinti, kad išvengtumėte pjūklo disko kontakto su kūnu, neužstrigtų pjūklo diskas ir neprarastumėte kontrolės.
- Jei atliekate darbus, kurių metu darbo įrankis gali kliudyti paslėptus elektros laidus, prietaisą laikykite už izoliuotų rankenų.** Prisilietus prie laido, kuriuo teka elektros srovė, metalinėse prietaiso dalyse gali atsirasti įtampa ir trenkti elektros smūgis.
- Atlikdami išilginius pjūvius, visada dirbkite su atrama arba tiesia briaunos kreipiamąja.** Tada pjausite tiksliau ir sumažinsite pjūklo strigimo tikimybę.
- Naudokite tik tinkamo dydžio pjūklo diskus ir su tinkama tvirtinimo anga (pvz., žvaigždės formos arba apvalia).** Pjūklo diskai, neatitinkantys pjūklo tvirtinamųjų dalių formos, sukasi netolygiai, todėl iškyla pavojus nesuvaldyti prietaiso.

- Niekada nenaudokite apgadintų ar netinkamų pjūklo disko poveržlių ir varžtų.** Pjūklo disko poveržlės ir varžtai sukonstruoti specialiai jūsų pjūklui, kad jis veiktų optimaliu našumu ir būtų kuo saugesnis.

### Atatrankos priežastys ir kaip jos išvengti:

- Atatranka yra staigi reakcija dėl įsprausto, užsikirtusio ar netinkamai nukreipto pjūklo disko, kai pjūklas nekontroliuojamai išsoka iš ruošinio ir ima judėti link dirbančiojo;** jei pjūklo diskas užsikerta arba užspaudžiamas į apačią siaurėjančiame pjūvio plyšyje, jis sustoja, o variklio jėgos veikiamas prietaisas atšoka atgal link dirbančiojo; jei pjaunant pjūklo diskas yra persukamas ar netinkamai nukreipiamas, pjūklo disko užpakalinės briaunos dantys gali įsikabinti į medžio paviršius ir tada, pjūklo diskui išsilaisvinus iš plyšio, pjūklas atšoka link dirbančiojo.
- Atatranka yra pjūklo netinkamo arba klaidingo naudojimo pasekmė.** Jos galite išvengti, jei imsitės atitinkamų žemiau aprašytų saugos priemonių.
- Laikykite pjūklą abiem rankomis, o rankas laikykite tokioje padėtyje, kad galėtumėte įveikti atatrankos jėgas. Nestovėkite vienoje linijoje su pjūklo disku, visada stovėkite nuo pjovimo disko pasitraukę į šoną.** Įvykus atatrankai, diskinis pjūklas gali atšokti atgal, tačiau, jei dirbantysis imasi atitinkamų priemonių, atatrankos jėgas jis gali kontroliuoti.

- **Jei pjūklo diskas užstringa arba pjovimas nutraukiamas dėl kitų priežasčių, atleiskite įjungimo-išjungimo jungiklį ir ramiai laikykite pjūklą ruošinyje, kol pjūklo diskas visiškai sustos. Niekada nebandykite pjūklo disko ištraukti iš ruošinio ar pjūklą atitraukti atgal, kol pjūklo diskas dar sukasi arba dar gali įvykti atatranka.** Nustatykite pjūklo disko strigimo priežastį ir tinkamomis priemonėmis ją pašalinkite.
  - **Norėdami iš naujo paleisti ruošinyje panirusį pjūklą, pjūklo diską įcentrinkite pjūvio plyšyje ir patikrinkite, ar pjūklo dantys neįsikabinę į ruošinį.** Jei pjūklo diskas įstrigęs, iš naujo paleidus pjūklą, jis gali iššokti iš ruošinio arba gali sukelti atatranką.
  - **Didelės plokštės paremkite, kad sumažintumėte įstrigusio pjovimo disko keliamą atatrankos pavojų.** Didelės plokštės gali išlinkti veikiamos savojo svorio. Plokštės reikia atremti abiejose pusėse: ir prie pjūvio plyšio, ir prie krašto.
  - **Nenaudokite atšipusių arba pažeistų pjūklo diskų.** Pjūklo diskai su atšipusiais ar netinkamai nukreiptais dantimis prapjauna per siaurą plyšį, todėl didėja trintis, pjūklo diskas stringa ir sukelia atatranką.
  - **Prieš pradėdami pjauti, užfiksuokite pjovimo gylio ir pjūvio kampo nustatymus.** Jei pjaunant pasikeičia nustatymai, gali įstrigti pjūklo diskas ir įvykti atatranka.
  - **Būkite ypač atsargūs, atlikdami pjūvį „aklai“, pavyzdžiui, sienoje.** Paniręs į ruošinį pjūklo diskas, pjaudamas paslėptus objektus, gali įstrigti ir sukelti atatranką.
- Apatinio apsauginio gaubto funkcija**
- **Kiekvieną kartą prieš naudodami patikrinkite, ar apatinis apsauginis gaubtas tinkamai užsidaro. Nenaudokite pjūklo, jei apatinis apsauginis gaubtas negali laisvai judėti ir tuojuo neužsidaro. Niekada nebandykite užfiksuoti ar tvirtinti apatinio apsauginio gaubto atidarytoje padėtyje.** Jei pjūklas netyčia nukrenta, gali įlinkti apatinis apsauginis gaubtas. Atidarykite apsauginį gaubtą pakėlimo rankenėle ir įsitikinkite, kad apsauginis gaubtas gali laisvai judėti, o pjaunant bet koku kampu bei bet koku gyliu neliečia nei pjūklo disko, nei kitų dalių.
  - **Patikrinkite apatinio apsauginio gaubto spyruoklių veikimą. Jei apatinis apsauginis gaubtas ir spyruoklės veikia netinkamai, prieš naudodami, kreipkitės į specialistus, kad prietaisui atliktų techninę priežiūrą.** Dėl pažeistų dalių, lipnių nuosėdų ir susikaupusių nešvarumų apatinis apsauginis gaubtas gali veikti sulėtintai.
  - **Apatinį apsauginį gaubtą rankiniu būdu atidarykite tik specialiams pjūviams atlikti, pvz., „darant įpjovas ir pjaunant kampu“.** Atidarykite apatinį apsauginį gaubtą pakėlimo rankenėle ir, kai tik pjūklo diskas sulis į ruošinį, jį atleiskite. Atliekant kitus pjovimo darbus apatinis apsauginis gaubtas turi atsidaryti ir užsidaryti savaime.
  - **Jei apatinis apsauginis gaubtas neapgaubia pjūklo disko, pjūklo ant pjovimo stalo ar ant grindų nedėkite.** Jei apsauginis gaubtas neuždarytas, iš inercijos besisukančio disko varomas pjūklas juda pjovimo kryptimi priešinga kryptimi ir pjauna viską, kas pasitaiko kelyje. Turėkite omenyje, kad atleidus jungiklį, pjūklas dar kurį laiką veikia iš inercijos.
  - **Dirbkite su klausos apsaugos priemonėmis.** Nuo triukšmo poveikio galima prarasti klausą.
  - **Neardykite akumulatoriaus.** Galimas trumpojo sujungimo pavojus.
  - **Saugokite akumuliatorių nuo karščio, pvz., taip pat ir nuo ilgo saulės spindulių poveikio, ugnies, vandens ir drėgmės.** Išskyla sprogimo pavojus.
  - **Pažeidus akumuliatorių ar netinkamai jį naudojant, gali išsiveržti garai. Išvėdinkite patalpą, o jei atsirado negalavimų, kreipkitės į gydytoją.** Šie garai gali sudirginti kvėpavimo takus.
  - **Akumuliatorių naudokite tik su Jūsų „Würth“ elektriniu įrankiu.** Tik taip apsaugosite akumuliatorių nuo pavojingos per didelės apkrovos.
  - **Naudokite tik originalius „Würth“ akumuliatorius, kurių įtampa atitinka jūsų elektrinio įrankio firminėje lentelėje nurodytą įtampą.** Naudojant kitokius akumuliatorius kyla sužeidimų ir gaisro pavojus.
  - **Naudokite tik originalią „Würth“ papildomą įrangą.**



### Prietaiso techniniai duomenys

#### Akumulatorinis diskinis metalo pjūklas **MHKS 28-A**

Gaminio numeris	5700 802 X
Tuščiosios eigos sūkių skaičius	3200 min <sup>-1</sup>
Pjūklo disko skersmuo x kiaurymės skersmuo	174 x 20 mm
Maks. pjovimo našumas	
- plieninė skarda	5 mm
- vamzdžiai	Ø 61 mm
- profiliuočiai	Maks. 61 mm
Masė pagal „EPTA-Procedure 01“	4,2 kg

#### Akumulatorius Ličio jonų **LI-2-28 V LI-2-28 V**

Gaminio numeris	0700 956	0700 957	0700 957
	730	730	731
Vardinė įtampa	28 V	28 V	28 V
Vardinė talpa	3,0 Ah	3,0 Ah	5,0 Ah
Celių kiekis	1 x 7	2 x 7	2 x 7
Masė	1,0 kg	1,0 kg	1,0 kg

### Prietaiso paskirtis

Metalo pjūklas skirtas atlikti tiesius pjūvius įvairių rūšių metalo ruošiniuose, pvz., metalo profiliuočiuose („UniStrut“), vamzdžiuose, sausosios statybos statramsčiuose, kabelių kanaluose, aliuminio profiliuočiuose, skardoje ir kt.

Už žalą, kuri buvo patirta naudojant prietaisą ne pagal paskirtį, atsako naudotojas.

### Simboliai

	Perskaitykite visas saugos nuorodas ir reikalavimus
	Dėmesio
	Prieš pradėdami prietaiso priežiūrą ar remonto darbus, išimkite akumuliatorių.

	Dirbkite su apsauginiais akiniais.
	CE ženklas

### Akumulatorius

Naujas arba ilgą laiką nenaudotas akumulatorius visą galimą užkrovimą išvystys tik po maždaug 2 – 3 įkrovimo – iškrovimo ciklų.

Nepadėkite akumulatoriaus ant radiatoriaus ir nepalikite jo ilgiam laikui tiesioginiame saulės spindulių poveikio zonoje – aukštesnė kaip 50 °C temperatūra jam kenkia.

Užtikrinkite, kad kroviklio ir keičiamojo akumulatoriaus jungiamieji kontaktai visada būtų švarūs. Siekiant užtikrinti ilgaamžiškumą, po naudojimo akumuliatorių reikia visiškai įkrauti.

Norėdami akumuliatoriais kuo ilgiau naudotis, įkrautus juos išimkite iš kroviklio.

Jei akumuliatorius laikomas ilgiau negu 30 dienų: akumuliatorių laikykite sausoje vietoje, esant apytikriai 27 °C temperatūrai.

Laikykite akumuliatorių įkrautą iki 30% – 50% įkrovos. Akumuliatorių įkraukite kas 6 mėnesius.

### Dulkių nusiurbimo įranga

Medžiagų, kurių sudėtyje yra švino, kai kurių rūšių medienos, mineralų ir metalų dulkės gali būti kenksmingos sveikatai. Dirbančiajam arba netoli esantiems asmenims nuo sąlyčio su dulkelėmis arba jų įkvėpus gali kilti alerginės reakcijos, taip pat jie gali susirgti kvėpavimo takų ligomis.

Kai kurios dulkės, pvz., ažuolo ir buko, yra vėžį sukeliančios, o ypač, kai mediena yra apdorota specialiomis medienos priežiūros priemonėmis (chromatu, medienos apsaugos priemonėmis). Medžiagas, kuriose yra asbesto, leidžiama apdoroti tik specialistams.

- Pasirūpinkite geru darbo vietos vėdinimu.
- Rekomenduojama dėvėti kvėpavimo takų apsauginę kaukę su P2 klasės filtru.

Laikykites jūsų šalyje galiojančių apdorojamoms medžiagoms taikomų taisyklių.



### Priežiūra ir valymas

- Prieš pradėdami prietaiso priežiūros ar remonto darbus, išimkite akumuliatorių.**
- Reguliariai valykite elektrinį įrankį ir ventiliacines angas jo korpuse, tuomet galėsite dirbti kokybiškai ir saugiai.**

Jei, nepaisant kruopščios gamybos ir patikrinimo, elektrinis įrankis sugestų, jo remontas turi būti atliekamas įgaliotose „Würth master-Service“ elektrinių įrankių remonto dirbtuvėse.

Ieškant informacijos ar užsakant atsargines dalis prašome būtinai nurodyti gaminio numerį, esantį elektrinio įrankio firminėje lentelėje.

Šio elektrinio įrankio atsarginių dalių sąrašą galite rasti internete „<http://www.wuerth.com/partsmanager>“ arba teiraukitės artimiausiame „Würth“ filiale.

### Garantija

Šiam „Würth“ elektriniam įrankiui nuo pardavimo dienos (įrodoma pateikus pirkimo kvitą arba sąskaitą faktūrą) suteikiame garantiją pagal įrankio naudojimo šalyje galiojančias įstatymų nuostatas. Sugedęs įrankis pakeičiamas arba remontuojamas.

Pažeidimams, kurie atsirado dėl natūralaus susidėvėjimo, per didelės prietaiso apkrovos ar netinkamai naudojant prietaisą, garantija netaikoma.

Pretenzijos priimamos tik tada, jei elektrinis įrankis neišardytas pristatomas į „Würth“ filialą, „Würth“ pardavimų atstovui arba į įgaliotą „Würth“ elektrinių ir pneumatinių įrankių remonto dirbtuves.

### Šalinimas

Elektrinis įrankis, papildoma įranga ir pakuotė yra pagaminti iš medžiagų, tinkančių antriniam perdirbimui, ir vėliau privalo būti atitinkamai perdirbti.

Nemeskite elektrinių įrankių į buitinių atliekų konteinerius!

#### Tik ES šalims:



Pagal Europos direktyvą 2012/19/ES dėl elektros ir elektroninės įrangos atliekų ir šios direktyvos perkėlimo į nacionalinę teisę aktus, naudoti nebetinkami elektriniai įrankiai turi būti surenkami atskirai ir perdirbami aplinkai nekenksmingu būdu.

### Ličio jonų akumuliatorių pervežimas

Ličio jonų akumuliatoriams taikomos įstatyminės nuostatos dėl pavojingų krovinių pervežimų.

Šiuos akumuliatorius pervežti būtina laikantis vietinių, nacionalinių ir tarptautinių direktyvų ir nuostatų.

Naudotojai šiuos akumuliatorius gali naudoti savo transporte be jokių kitų sąlygų.

Už komercinį ličio jonų akumuliatorių pervežimą atsako ekspedicijos įmonė pagal nuostatas dėl pavojingų krovinių pervežimo. Pasiruošimo išsiųsti ir pervežimo darbus gali atlikti tik atitinkamai išmokyti asmenys. Visas procesas privalo būti prižiūrimas.

Pervežant akumuliatorius būtina laikytis šių punktų:

Siekiant išvengti trumpųjų jungimų, įsitikinkite, kad kontaktai yra apsaugoti ir izoliuoti.

Atkreipkite dėmesį, kad akumuliatorius pakuoatės viduje neslidinėtų.

Draudžiama pervežti pažeistus arba tekančius akumuliatorius.

Dėl detalesnių nurodymų kreipkitės į savo ekspedicijos įmonę.

### Informacija apie triukšmą ir vibraciją

Triukšmo matavimų vertės nustatytos pagal EN 60745.

Pagal A skalę išmatuotas elektrinio įrankio triukšmo lygis tipiniu atveju siekia: garso slėgio lygis 83,5 dB(A); garso galios lygis 94,5 dB(A). Paklaida K=3 dB.

#### Dirbkite su klausos apsaugos priemonėmis!

Vibracijos bendroji vertė (trijų krypčių atstojamasis vektorius) nustatyta pagal EN 60745: Vibracijos emisijos vertė  $a_{hv} = 1,1 \text{ m/s}^2$ , Paklaida K=1,5  $\text{m/s}^2$ .

Šioje instrukcijoje pateiktas vibracijos lygis buvo išmatuotas pagal EN 60745 normoje standartizuotą matavimo metodą, ir lyginant elektrinius įrankius jį galima naudoti. Jis skirtas vibracijos poveikiui laikinai įvertinti.

Nurodytas vibracijos lygis atspindi pagrindinius elektrinio įrankio naudojimo atvejus. Tačiau jeigu elektrinis įrankis naudojamas kitokiai paskirčiai, su kitokiais darbo įrankiais arba jeigu jis nepakankamai techniškai prižiūrimas, vibracijos lygis gali kisti. Tokiu atveju vibracijos poveikis per visą darbo laikotarpį gali žymiai padidėti.



Norint tiksliai įvertinti vibracijos poveikį per tam tikrą darbo laiką, reikia atsižvelgti ir į laiką, per kurį elektrinis įrankis buvo išjungtas arba, nors ir veikė, bet nebuvo naudojamas. Tai įvertinus, vibracijos poveikis per visą darbo laiką žymiai sumažės.

Dirbančiajam nuo vibracijos poveikio apsaugoti paskirkite papildomas apsaugos priemones, pvz.: elektrinių ir darbo įrankių techninę priežiūrą, rankų šildymą, darbo eigos organizavimą.

### EB-Atitikties deklaracija

Atsakingai pareiškiame, kad šis gaminys atitinka žemiau pateiktus standartus ir norminius dokumentus:  
EN 60745-1:2009+A11:2010,  
EN 60745-2-5:2010,  
EN 55014-1:2006+A1:2009+A2:2011,  
EN 55014-2:2015  
EN 50581:2012, pagal 2011/65/ES,  
2006/42/EB, 2014/30/ES direktyvos reikalavimus.

Techninė byla laikoma:  
Adolf Würth GmbH & Co. KG, Abt. PCM  
Reinhold-Würth-Straße 12 - 17,  
74653 Künzelsau, GERMANY

Frank Wolpert  
Įgaliotasis – Produkto  
vadovas

Inžinerijos mokslų daktaras  
Siegfried Beichter  
Įgaliotasis – kokybės  
vadovas

Künzelsau: 01.09.2017

**Galimi pakeitimai.**

LV

## Jūsu drošībai

**⚠ BRĪDINĀJUMS** **Uzmanīgi izlasiet visus drošības noteikumus.** Šeit sniegto drošības noteikumu un norādījumu neievērošana var izraisīt aizdegšanos un būt par cēloni elektriskajam triecienam vai nopietnam savainojumam.

**Pēc izlasīšanas uzglabājiet šos noteikumus turpmākai izmantošanai.**

Turpmākajā izklāstā lietotais apzīmējums „elektroinstruments” attiecas gan uz tīkla elektroinstrumentiem (ar elektrokabeļi), gan arī uz akumulatora elektroinstrumentiem (bez elektrokabeļa).



**Drošs darbs ar instrumentu ir iespējams tikai tad, ja ir pilnībā izlasīta lietošanas pamācība un drošības noteikumi un tiek stingri ievēroti šajos dokumentos sniegtie norādījumi.**



## Drošības noteikumi ripzāģiem

### Zāģēšana

- Netuviniet rokas zāģēšanas vietai un zāģa asmenim. Ar otru roku turiet instrumentu aiz papildroktura vai aiz dzinēja korpusa.** Turot ripzāģi ar abām rokām, rotējošais zāģa asmenis tās nevar savainot.
- Neturiet rokas zem zāģējamā priekšmeta.** Asmens aizsargpārsegs nevar pasargāt lietotāja rokas, ja tās atrodas zem zāģējamā priekšmeta vai zāģa asmens priekšā.
- Izvēlieties zāģējamā priekšmeta biezumam atbilstošu zāģēšanas dziļumu.** Zem zāģējamā priekšmeta redzamās asmens daļas augstums nedrīkst pārsniegt zāģa asmens zobu augstumu.
- Neturiet zāģējamo priekšmetu ar roku un neatbalstiet to ar kāju. Novietojiet zāģējamo priekšmetu uz stabila paliktņa.** Ir svarīgi, lai zāģējamais priekšmets būtu labi nostiprināts, jo tas ļauj minimizēt zāģa asmens saskaršanās risku ar lietotāja ķermeņa daļām, kā arī zāģa asmens iestrēgšanas risku un kontroles zaudēšanas risku pār instrumentu.
- Veicot darbu, kura laikā darbinstruments var skart slēptus elektriskos vadus, turiet instrumentu tikai aiz izolētajām virsmām.** Instrumentam saskaroties ar spriegumnesošiem vadiem, spriegums var nonākt arī uz tā metāla daļām un izraisīt elektrisko triecienu.
- Veicot zāģēšanu gareniskā virzienā, izmantojiet paralēlo vadotni vai vadiet zāģi gar taisnu malu.** Tā rezultātā paaugstinās zāģēšanas precizitāte un samazinās zāģa asmens iestrēgšanas risks.

- Vienmēr lietojiet piemērota izmēra zāģa asmeni ar piemērotas formas (piemēram, ar zvaigžņveida vai apaļu) centrālo atvērumu.** Zāģa asmeni, kas neatbilst ripzāģa stiprinošo daļu konstrukcijai, nevienmērīgi rotē un var kļūt par cēloni kontroles zaudēšanai pār instrumentu.
- Nelietojiet bojātas vai neatbilstošas konstrukcijas asmens piespiedējaplaķnes vai stiprinošās skrūves.** Asmens piespiedējaplaķnes un stiprinošās skrūves ir izstrādātas īpaši Jūsu zāģim un ļauj panākt optimālu jaudas atdevi un augstu darba drošību.

### Atsitienu cēloņi un tā novēršana:

- Atsitiens ir iestrēguša, iespiesta vai nepareizi orientēta zāģa asmens pēkšņa reakcija, kuras rezultātā zāģis var tikt nekontrolējami mests augšup un pārvietoties prom no zāģējamā priekšmeta lietotāja virzienā.**  
Ja zāģa asmens pēkšņi iestrēgst vai tiek iespiests zāģējuma, dzinēja spēks izraisa zāģa pārvietošanos atpakaļ lietotāja virzienā.  
Ja zāģa asmens zāģējuma tiek pagriezts vai nepareizi orientēts, asmens aizmugurējā malā izvietotie zobi var aizķerties aiz zāģējamā priekšmeta virsmas, kā rezultātā asmens var tikt izsviests no zāģējuma, liekot zāģim pārvietoties lietotāja virzienā.
- Atsitiens ir sekas elektroinstrumenta nepareizai vai neprasmīgai lietošanai.** No tā var izvairīties, ievērojot zināmus piesardzības pasākumus, kas aprakstīti turpmākajā izklāstā.



- **Stingri turiet zāgi ar abām rokām, turot rokas tādā stāvoklī, lai varētu pretoties reaktīvajam spēkam, kas rodas atsitienu brīdī. Stāviet sāņus no zāga asmens, nepieļaujot, lai asmens plakne atrastos uz vienas taisnes ar kādu no ķermeņa daļām.** Atsitienu brīdī zāģis var pārvietoties atpakaļvirzienā, tomēr lietotājs spēj veiksmīgi pretoties reaktīvajam spēkam, veicot zināmus piesardzības pasākumus.
- **Ja zāga asmens iestrēgst zāģējumā vai darbs tiek pārtraukts kāda cita iemesla dēļ, izslēdziet zāģi un turiet zāģējamo priekšmetu nekustīgi, līdz zāga asmens pilnīgi apstājas. Nemēģiniet izņemt zāga asmeni no zāģējuma vai vilkt to atpakaļ laikā, kamēr asmens atrodas kustībā, jo tas var izraisīt atsitienu.** Uzmeklējiet zāga asmens iestrēgšanas cēloni un to novērsiet, veicot atbilstošus pasākumus.
- **Ja vēlaties iedarbināt zāģi, kura asmens atrodas zāģējumā, centrējiet asmeni attiecībā pret zāģējumu un pārliecinieties, ka tā zobi nav ieķērušies zāģējamajā priekšmetā.** Ja zāga asmens ir iestrēdzis, izvelciet to no zāģējuma vai citādā veidā novērsiet atsitienu, kas var notikt zāga atkārtotas palaišanas brīdī.
- **Zāģējot liela izmēra plāksnes, atbalstiet tās, jo tas ļauj samazināt atsitienu risku gadījumā, ja zāga asmens iestrēgst zāģējumā.** Lielas plāksnes zāģēšanas laikā var izlikties sava svara iespaidā. Tāpēc tās jāatbalsta gan blakus zāģējuma vietai, gan arī malas tuvumā.
- **Neizmantojiet neasus vai bojātus zāga asmeņus.** Zāga asmeņi ar neasiem vai nepareizi izliktiem zobiem veido sašaurinātu zāģējumu, kas rada pastiprinātu berzi, var izsaukt zāga asmens iestrēgšanu zāģējumā un izraisīt atsitienu.
- **Pirms zāģēšanas stingri pieskrūvējiet skrūves, ar kurām tiek fiksēts zāģēšanas dziļums un leņķis.** Ja zāģēšanas laikā patvaļīgi izmainās zāga iestādījumi, zāga asmens var iestrēgt zāģējumā, izraisot atsitienu.
- **Ievērojiet īpašu piesardzību, veicot zāģēšanu ar iegremdēšanu skatienam slēptās vietās, piemēram, sienu tuvumā.** Iegremdējamais zāga asmens zāģēšanas laikā var iestrēgt slēptajā objektā, izraisot atsitienu.

## Apakšējā aizsargpārsega funkcionēšana

- **Ik reizi pirms ripzāga lietošanas pārbaudiet, vai tā apakšējais aizsargpārsegs aizveras bez traucējumiem. Nelietojiet ripzāģi, ja tā apakšējā aizsargpārsega pārvietošanās ir traucēta un tas neaizveras pilnīgi un uzreiz. Nekādā gadījumā nemēģiniet piesiet vai citādi nostiprināt apakšējo aizsargpārsegu atvērtā stāvoklī.**  
Ja ripzāģis nejauši nokrīt uz grīdas, var tikt saliekts tā apakšējais aizsargpārsegs. Šādā gadījumā ar sviras palīdzību atveriet aizsargpārsegu un pārliecinieties, ka tas brīvi pārvietojas un neskar zāģa asmeni vai citas instrumenta daļas pie jebkura izvēlēta zāģēšanas leņķa un dziļuma.
- **Pārbaudiet apakšējā aizsargpārsega atsperes stāvokli un funkcionēšanu. Ja aizsargpārsegs un tā atspere darbojas ar traucējumiem, nodrošiniet, lai ripzāģim pirms lietošanas tiktu veikta nepieciešamā apkalpošana.** Bojātās daļas un zāģa skaidu uzlīpumi vai sablīvējumi var traucēt apakšējā aizsargpārsega pārvietošanos.
- **Atveriet apakšējo aizsargpārsegu ar roku vienīgi īpašu darba operāciju laikā, piemēram, „veicot zāģēšanu ar asmens iegremdēšanu vai veidojot slipos zāģējumus”.** Šādā gadījumā atveriet apakšējo aizsargpārsegu, pavelkot sviru, un pēc tam atlaidiet šo sviru, līdzko zāga asmens ir iegremdēts zāģējamajā materiālā. Jebkuru citu zāģēšanas operāciju laikā apakšējam aizsargpārsegam jādarbojas automātiski.
- **Nenovietojiet ripzāģi uz darba galda vai uz zemes, ja apakšējais aizsargpārsegs nenosedz zāga asmeni.** Nenosedzts, vēl rotējošs zāga asmens izsauca ripzāģa pārvietošanos pretēji zāģēšanas virzienam un var pārzāģēt visu, kas gadās tam ceļā. Šādos gadījumos ņemiet vērā zāģa izskreijena laiku.
- **Nēsājiet ausu aizsargus.** Trokšņa iedarbība var izraisīt dzirdes traucējumus.
- **Neatveriet akumulatoru.** Tas var radīt īsslēgumu.
- **Sargājiet akumulatoru no karstuma, piemēram, no ilgstošas atrašanās saules staros vai uguns tuvumā, kā arī no ūdens un mitruma.** Minēto faktoru iedarbība var izraisīt sprādzienu.

- Bojājuma gadījumā vai nepareizas lietošanas dēļ akumulators var izdalīt kaitīgus izgarojumus. Šādā gadījumā izvēdiniet telpu un, ja jūtaties slikti, griezieties pie ārsta.** Izgarojumi var izraisīt elpošanas ceļu kairinājumu.
- Lietojiet akumulatoru tikai kopā ar Würth elektroinstrumentu.** Tikai tā akumulators ir pasargāts no bīstamām pārslodzēm.
- Lietojiet tikai oriģinālos Würth akumulatorus, kuru spriegums atbilst uz elektroinstrumenta marķējuma plāksnītes norādītajai vērtībai.** Citu akumulatoru lietošana var radīt savainojumus vai izraisīt aizdegšanos.
- Lietojiet tikai oriģinālos Würth piederumus.**

### Instrumenta parametri

#### Akumulatora rokas ripzāģis **MHKS 28-A metālam**

Artikula numurs	5700 802 X
Griešanās ātrums brīvgaitā	3200 min. <sup>-1</sup>
Zāģa asmens diametrs x centrālā urbuma diametrs	174 x 20 mm
Maks. zāģēšanas spēja	
- tērauda loksnes	5 mm
- caurulēs	Ø 61 mm
- profilos	max. 61 mm
Svars atbilstoši EPTA-Procedure 01	4,2 kg

Akumulators	litija-jonu	LI-2-28 V	LI-2-28 V
Artikula numurs	0700 956 730	0700 957 730	0700 957 731
Nominālais spriegums	28 V	28 V	28 V
Nominālā ietilpība	3,0 Ah	3,0 Ah	5,0 Ah
Elementu skaits	1 x 7	2 x 7	2 x 7
Svars	1,0 kg	1,0 kg	1,0 kg

### Pielietojums

Metāla zāģis ir paredzēts taisnu zāģējumu veidošanai dažādos metāla izstrādājumos, piemēram, metāla profilos (UniStrut), caurulēs, sausbūves karkasos, kabeļu kanālos, alumīnija profilos, metāla loksnes u.c.

Lietotājs nes atbildību par zaudējumiem, kuru cēlonis ir izstrādājuma nepareiza lietošana.

### Simboli

	Uzmanīgi izlasiet visus drošības noteikumus un norādījumus
	Uzmanību!
	Pirms jebkuru darbu veikšanas ar instrumentu izņemiet no tā akumulatoru.
	Nēsājiet aizsargbrilles.
	CE zīme

### Akumulators

Jauna vai ilgāku laiku nelietota akumulatora ietilpība sasniedz nominālo vērtību tikai pēc aptuveni 2 - 3 uzlādes un izlādes cikliem.

Nenovietojiet akumulatoru uz apkures iekārtām un ilgstoši nepakļaujiet stiprai saules staru iedarbībai; temperatūra virs 50 °C var būt kaitīga akumulatoram.

Uzturiet tīrus uzlādes ierīces un nomaināmā akumulatora savienojošos kontaktus. Lai nodrošinātu akumulatoram optimālu kalpošanas laiku, tas pēc lietošanas pilnīgi jāuzlādē.

Lai panāktu iespējami lielāku akumulatora kalpošanas laiku, pēc uzlādes izņemiet to no uzlādes ierīces.

Ja akumulators tiek uzglabāts ilgāk, nekā 30 dienas, ievērojiet sekojošo.

Uzglabājiet akumulatoru sausā vietā pie aptuveni 27 °C.

Uzglabājiet akumulatoru pie uzlādes pakāpes aptuveni 30% - 50%.

Ik pēc 6 mēnešiem no jauna uzlādējiet akumulatoru.

### Putekļu uzsūkšana

Dažu materiālu, piemēram, svīnu saturošu krāsu, dažu koksnes šķirņu, minerālu un metālu putekļi var būt kaitīgi veselībai. Pieskaršanās šādiem putekļiem vai to ieelpošana var izraisīt alerģiskas reakcijas vai elpošanas ceļu saslimšanu elektroinstrumenta lietotājam vai darba vietai tuvumā esošajām personām.

Atsevišķu materiālu putekļi, piemēram, putekļi, kas rodas, zāģējot ozola vai dižskābarža koksni, var izraisīt vēzi, īpaši tad, ja koksne iepriekš ir tikusi ķīmiski apstrādāta (ar hromātu vai koksnes aizsardzības līdzekļiem). Azbestu saturošus materiālus drīkst apstrādāt vienīgi personas ar īpašām profesionālām iemaņām.

- Darba vietai jābūt labi ventilējamai.
- Darba laikā ieteicams izmantot masku elpošanas ceļu aizsardzībai ar filtrēšanas klasi P2.

Ievērojiet jūsu valstī spēkā esošos priekšrakstus, kas attiecas uz apstrādājamo materiālu.

### Apkalpošana un tīrīšana

- Pirms jebkuru darbu veikšanas ar instrumentu izņemiet no tā akumulatoru.**
- Lai nodrošinātu ilgstošu un nevainojamu elektroinstrumenta darbību, uzturiet tīru tās korpusu un ventilācijas atveres.**

Ja, neraugoties uz augsto izgatavošanas kvalitāti un rūpīgo pērcējošanas pārbaudi, elektroinstrumenta tomēr sabojājas, tas remontējams firmas Würth pilnvarotā elektroinstrumentu remonta darbnīcā.

Pieprasot konsultācijas un pasūtot rezerves daļas, lūdzam noteikti norādīt artikula numuru, kas izlasāms uz elektroinstrumenta marķējuma plāksnītes.

Elektroinstrumenta rezerves daļu sarakstu var aplūkot interneta vietnē

„<http://www.wuerth.com/partsmanager>” vai pieprasīt tuvākajā firmas Würth filiālē.

### Garantija

Mēs nosakām šim firmas Würth elektroinstrumentam garantiju atbilstoši starptautiskajai un nacionālajai likumdošanai, sākot no iegādes datuma (kas norādīts rēķinā vai piegādes pavadzīmē). Šajā periodā atklātie bojājumi tiek novērsti nomaiņas vai remonta ceļā.

Garantija neattiecas uz bojājumiem, kuru cēlonis ir dabiska nolietošana, pārslodze vai nepareiza apiešanās.

Pretenzijas var tikt atzītas tikai tādā gadījumā, ja elektroinstrumenta neizjauktā veidā tiek nogādāts Würth filiālē vai Würth pilnvarotā elektroinstrumentu un pneimatisko instrumentu remonta darbnīcā vai arī nodots Würth ārējā dienesta līdzstrādniekam.

### Atbrīvošanās no nolietotajiem izstrādājumiem

Nolietotie elektroinstrumenti, to piederumi un iesaiņojuma materiāli jānogādā otrreizējai pārstrādei apkārtējai videi nekaitīgā veidā.

Neizmetiet elektroinstrumentu sadzīves atkritumu tvertnē!

#### Tikai ES valstīm



Saskaņā ar Eiropas Savienības direktīvu 2012/19/ES par nolietotajām elektriskajām un elektroniskajām ierīcēm un šīs direktīvas atspoguļojumiem nacionālajā likumdošanā, lietošanai nederīgie elektroinstrumenti jāsavāc atsevišķi un jānogādā otrreizējai pārstrādei apkārtējai videi nekaitīgā veidā.

### Litija jonu akumulatoru transportēšana

Uz litija jonu akumulatoriem attiecas noteikumi par bīstamo kravu pārvadāšanu.

Šo akumulatoru transportēšana jāveic saskaņā ar vietējiem, valsts un starptautiskajiem normatīvajiem aktiem un noteikumiem.

Patērētāja darbības, pārvadājot šos akumulatorus pa autoceļiem, nav reglamentētas.

Uz litija jonu akumulatoru komerciālu transportēšanu, ko veic ekspedīcijas uzņēmums, attiecas bīstamo kravu pārvadāšanas noteikumi. Sagatavošanas darbus un transportēšanu drīkst veikt tikai atbilstoši apmācīts personāls. Viss process jāvada profesionāli.

Veicot akumulatoru transportēšanu, jāievēro:

Pārliecinieties, ka kontakti ir aizsargāti un izolēti, lai izvairītos no īssavienojumiem.

Pārliecinieties, ka akumulators iepakojumā nevar paslidēt.

Bojātus vai tekošus akumulatorus nedrīkst transportēt.

Plašāku informāciju Jūs varat saņemt no ekspedīcijas uzņēmuma.



### Informācija par troksni un vibrāciju

Trokšņa parametru vērtības ir noteiktas atbilstoši standartam EN 60745.

Elektroinstrumenta radītā pēc raksturlienes A izsvērtā trokšņa parametru tipiskās vērtības ir šādas: trokšņa spiediena līmenis 83,5 dB(A); trokšņa jaudas līmenis 94,5 dB(A). Izkliede  $K=3$  dB.

#### Nēsājiet ausu aizsargus!

Kopējā vibrācijas paātrinājuma vērtība (vektoru summa trijos virzienos) ir noteikta atbilstoši standartam EN 60745. Vibrācijas paātrinājuma vērtība  $a_{h1}=1,1$  m/s<sup>2</sup>, Izkliede  $K=1,5$  m/s<sup>2</sup>.

Šajā pamācībā sniegtais vibrācijas līmenis ir izmērīts atbilstoši standartā EN 60745 noteiktajai procedūrai un var tikt lietots instrumentu salīdzināšanai. To var izmantot arī vibrācijas radītās papildu slodzes iepriekšējai novērtēšanai.

Šeit sniegtais vibrācijas līmenis ir attiecināms uz elektroinstrumenta galvenajiem pielietojuma veidiem. Ja elektroinstrumenti tiek lietoti netipiskiem mērķiem, kopā ar netipiskiem darbinstrumentiem vai nav vajadzīgajā veidā apkalpots, tā vibrācijas līmenis var atšķirties no šeit sniegtās vērtības. Tas var ievērojami palielināt vibrācijas radīto papildu slodzi zināmam darba laika posmam.

Lai precīzi izvērtētu vibrācijas radīto papildu slodzi zināmam darba laika posmam, jāņem vērā arī laiks, kad elektroinstrumenti ir izslēgti vai arī darbojas, taču reāli netiek izmantoti paredzētā darba veikšanai. Tas var ievērojami samazināt vibrācijas radīto papildu slodzi zināmam darba laika posmam.

Veiciet papildu pasākumus, lai pasargātu strādājošo personu no vibrācijas kaitīgās iedarbības, piemēram, savlaicīgi veiciet elektroinstrumenta un darbinstrumentu apkalpošanu, novērsiet roku atdzišanu un pareizi plānojiet darbu.

### EK atbilstības deklarācija $\text{CE}$

Mēs ar pilnu atbildību paziņojam, ka šis izstrādājums atbilst šādiem standartiem vai normatīvajiem dokumentiem: EN 60745-1:2009+A11:2010, EN 60745-2-5:2010, EN 55014-1:2006+A1:2009+A2:2011, EN 55014-2:2015 EN 50581:2012 un direktīvām 2011/65/ES, 2006/42/EK, 2014/30/ES.

Tehniskā dokumentācija no:  
Adolf Würth GmbH & Co. KG, Abt. PCM  
Reinhold-Würth-Straße 12 - 17,  
74653 Künzelsau, GERMANY

Frank Wolpert  
Prokūrists – Produktu  
vadītājs

Dr.-Ing. Siegfried Beichter  
Prokūrists – kvalitātes  
vadītājs

Künzelsau: 01.09.2017

**Tiesības uz izmaiņām tiek saglabātas.**

RU

## Для Вашей безопасности

**⚠ ПРЕДУПРЕЖДЕНИЕ** Прочтите все указания и инструкции по технике безопасности. Несоблюдение указаний и инструкций по технике безопасности может стать причиной поражения электрическим током, пожара и тяжелых травм.

**Сохраняйте эти инструкции и указания для будущего использования.**

Использованное в настоящих инструкциях и указаниях понятие «электроинструмент» распространяется на электроинструмент с питанием от сети (с сетевым шнуром) и на аккумуляторный электроинструмент (без сетевого шнура).



**Безопасная работа с электроинструментом возможна только в том случае, если Вы полностью прочитали инструкцию по эксплуатации и указания по технике безопасности и строго следуете им.**



## Указания по технике безопасности для дисковых пил

### Обращение с пилой

- Не подставляйте руки в зону пиления и под пильные диски. Держитесь второй рукой за дополнительную рукоятку или корпус двигателя.** Если оператор держит дисковую пилу двумя руками, пильный диск не сможет поранить руки.
- Не беритесь снизу за заготовку.** Под заготовкой защитный кожух не защищает оператора от пильного диска.
- Устанавливайте глубину пропила в соответствии с толщиной заготовки.** Зуб пильного диска должен выступать под заготовкой менее, чем на свою высоту.
- Никогда не держите предназначенную для распила заготовку рукой или над ногой. Фиксируйте заготовку на стабильном основании.** Обязательно обеспечивайте надежное закрепление заготовки, чтобы минимизировать риск контакта с телом, заклинивания пильного диска или потери контроля.
- При выполнении работ, при которых сменный рабочий инструмент может задеть скрытую электропроводку, держите его за изолированные ручки.** Контакт с находящейся под напряжением проводкой может заряжать металлические части инструмента и приводить к поражению электрическим током.

- При продольном распиливании всегда используйте упор или ровный кромконаправитель.** Благодаря этому повышается точность распиловки и уменьшается опасность заклинивания пильного диска.
- Всегда используйте пильные диски необходимого размера и с подходящим посадочным отверстием (напр., звездообразным или круглым).** Пильные диски, которые не подходят к монтажным деталям пилы, вращаются неровно и приводят к потере контроля.
- Никогда не используйте поврежденные или неправильные подкладные шайбы или винты для пильных дисков.** Подкладные шайбы и винты для пильных дисков сконструированы специально для данной пилы с учетом максимальной производительности и безопасной эксплуатации.

### Причины и предотвращение отдачи пилы:

- Рикошет – это внезапная реакция пильного диска на заклинивание, зажатие или неправильную установку пильного диска, что приводит к неконтролируемому поднятию пилы, ее выходу из заготовки и движению в сторону оператора; если пильный диск застрял или зажат в узкой щели, он блокируется и двигатель отбрасывает пилу со всей силой в направлении оператора;



если пильный диск перекошен или неправильно установлен в прорези, зубья пильного диска с тыльной стороны могут застревать в поверхности заготовки, что приводит к выбрасыванию пильного диска из прорези и отбрасыванию пилы в направлении оператора.

- **Рикошет является результатом неправильной эксплуатации или ошибок при работе с пилой.** Его можно избежать благодаря соответствующим мерам предосторожности, описанным далее.
- **Крепко держите пилу двумя руками и всегда держите руки так, чтобы при необходимости надежно противостоять силам отдачи. Всегда держитесь сбоку от пильного диска и никогда не располагайте пильный диск на одной линии с собственным телом.** При рикошете дисковая пила может отскочить назад, но при принятии надлежащих мер предосторожности оператор может совладать с усилиями отдачи.
- **Если пильный диск заклинило или пиление прекратилось по какой-то иной причине, отпустите выключатель и держите пилу спокойно в материале, пока пильный диск не остановится полностью. Никогда не пытайтесь извлечь пилу из заготовки или потянуть ее на себя, пока пильный диск вращается или существует опасность рикошета.** Найдите причину заклинивания пильного диска и устраните ее, приняв соответствующие меры.
- **Если необходимо повторно включить пилу, вставленную в заготовку, выставьте пильный диск по центру пропила и убедитесь, что зубья пилы не застряли в заготовке.** Если пильный диск заклинило, он может вырваться из заготовки или вызвать рикошет при повторном включении пилы.
- **Обеспечьте надежную опору для крупных плит во избежание риска рикошета по причине заклинившего пильного диска.** Крупные плиты могут прогибаться под собственным весом. Плиты необходимо обязательно подпирать с обеих сторон как рядом с пропилом, так и по внешним краям.

- **Не используйте тупые или поврежденные пильные диски.** Пильные диски с тупыми или неправильно направленными зубьями создают слишком узкий пропил, из-за которого возникает повышенное трение, заклинивание пильного диска и рикошет.
- **Перед пилением туго затяните элементы настройки глубины и угла.** Если настройки изменятся во время пиления, пильный диск может заклинить и вызвать рикошет.
- **Будьте особенно осторожны при врезании в напросматриваемой зоне, напр., в стене.** При распиловке в напросматриваемых объектах погружаемый в объект пильный диск может заблокироваться и вызвать рикошет.

### Функция нижнего защитного кожуха

- **Каждый раз перед работой проверяйте безупречность закрытия нижнего защитного кожуха. Не работайте с пилой, если нижний защитный кожух не перемещается свободно и не закрывается сразу. Никогда не заклинивайте и не привязывайте нижний защитный кожух в открытом состоянии.** При случайном падении пилы нижний защитный кожух может согнуться. Откройте защитный кожух при помощи оттяжного рычага и убедитесь, что защитный кожух свободно перемещается и не касается пильного диска или других деталей независимо от угла и глубины распила.
- **Проверьте работоспособность пружины нижнего защитного кожуха. Если нижний защитный кожух и пружина неисправны, их необходимо отремонтировать, прежде чем начинать работу с электроинструментом.** Вследствие повреждения деталей, клейких отложений или скоплений стружки нижний защитный кожух будет, возможно, двигаться очень туго.

- **Открывайте нижний защитный кожух вручную только при особых пропилах, напр., «погружное распиливание и резание под углом». Открывайте нижний защитный кожух при помощи оттяжного рычага и отпускайте его, как только пильный диск войдет в заготовку.** При всех прочих типах пиления нижний защитный кожух должен работать автоматически.
- **Прежде чем положить пилу на верстак или на пол, обязательно убедитесь, что нижний защитный кожух закрывает пильный диск.** Неприкрытый пильный диск, находящийся в состоянии инерционного выбега, отбрасывает пилу против направления распиливания и распиливает все на своем пути. Обратите при этом внимание на продолжительность инерционного выбега пилы.
- **Надевайте средства защиты органов слуха.** Шум может повредить слух.
- **Не вскрывайте аккумулятор.** При этом возникает опасность короткого замыкания.
- **Защищайте аккумуляторную батарею от высоких температур, напр., от длительного нагревания на солнце, от огня, воды и влаги.** Существует опасность взрыва.
- **При повреждении и ненадлежащем использовании аккумулятора может выделиться газ. Обеспечьте приток свежего воздуха и при возникновении жалоб обратитесь к врачу.** Газы могут вызвать раздражение дыхательных путей.
- **Используйте аккумулятор только совместно с Вашим электроинструментом фирмы Würth.** Только так аккумулятор защищен от опасной перегрузки.
- **Используйте только оригинальные аккумуляторные батареи Würth с напряжением, указанным на заводской табличке электроинструмента.** Использование других аккумуляторных батарей может приводить к химическим ожогам и опасности пожара.
- **Применяйте только оригинальные принадлежности фирмы Würth.**

### Технические данные

<b>Аккумуляторная ручная пила по металлу</b>	<b>MHKS 28-A</b>
Номер артикула	5700 802 X
Число оборотов холостого хода	3200 мин. <sup>-1</sup>
Диаметр пильного диска x диаметр отверстия	174 x 20 мм
Макс. производительность резания	
- Листовая сталь	5 мм
- Трубы	Ø 61 мм
- Профили	макс. 61 мм
Вес согласно EPTA-Procedure 01	4,2 кг

<b>Аккумуляторная батарея</b>	<b>Литий-ионная</b>	<b>LI-2-28 В</b>	<b>LI-2-28 В</b>
Номер артикула	0700 956	0700 957	0700 957
	730	730	731
Ном. напряжение	28 В	28 В	28 В
Номинальная емкость	3,0 А·час	3,0 А·час	5,0 А·час
Число элементов	1 x 7	2 x 7	2 x 7
Вес	1,0 кг	1,0 кг	1,0 кг

### Применение по назначению

Дисковая пила по металлу предназначена для выполнения продольных пропилов в различных металлических изделиях, напр., металлических профилях (UniStrut), трубах, каркасных деталях для гипсокартона, кабель-каналах, алюминиевых профилях, металлических листах и т.д.

За повреждения в результате использования не по назначению ответствен пользователь.

### Символы

	Ознакомьтесь со всеми указаниями по технике безопасности и инструкциями
	Внимание
	Перед выполнением любых работ на электроинструменте аккумуляторную батарею необходимо изъять из электроинструмента.
	Одевайте защитные очки.
	Знак CE

### Отсос пыли

Пыль некоторых материалов, как напр., красок с содержанием свинца, некоторых сортов древесины, минералов и металлов, может быть вредной для здоровья. Прикосновение к пыли и попадание пыли в дыхательные пути может вызвать аллергические реакции и/или заболевания дыхательных путей оператора или находящегося вблизи персонала.

Определенные виды пыли, напр., дуба и бука, считаются канцерогенными, особенно совместно с присадками для обработки древесины (хромат, средство для защиты древесины). Материал с содержанием асбеста разрешается обрабатывать только специалистам.

- Хорошо проветривайте рабочее место.
- Рекомендуется пользоваться респираторной маской с фильтром класса P2.

Соблюдайте действующие в Вашей стране предписания для обрабатываемых материалов.

### Аккумулятор

Новый или долгое время не использовавшийся аккумулятор достигает свою полную емкость только приблизительно после 2 – 3 циклов зарядки-разрядки.

Не кладите аккумуляторную батарею на радиаторы отопления и защищайте ее от продолжительного воздействия солнечных лучей, температура свыше 50 °C вредит аккумуляторной батарее.

Держите соединительные контакты зарядного устройства и сменной аккумуляторной батареи в чистоте. Для оптимального срока службы аккумуляторную батарею необходимо полностью заряжать после использования.

Чтобы аккумулятор служил долго, снимайте аккумулятор с зарядного устройства по завершении зарядки.

При хранении аккумулятора более 30 дней: Храните аккумулятор при прикл. 27 °C в сухом месте.

Храните аккумулятор заряженным на прикл. 30% – 50%.

Каждые 6 месяцев заряжайте аккумулятор.

### Техобслуживание и очистка

- Перед выполнением любых работ на электроинструменте аккумуляторную батарею необходимо изъять из электроинструмента.**
- Для обеспечения качественной и безопасной работы следует постоянно содержать электроинструмент и вентиляционные щели в чистоте.**

Если электроинструмент, несмотря на тщательные методы изготовления и испытания, выйдет из строя, то ремонт следует поручить мастерской Würth master-Service.

Пожалуйста, при всех запросах и заказах запчастей обязательно указывайте товарный номер по заводской табличке электроинструмента.

Актуальный перечень запасных частей для настоящего электроинструмента Вы можете найти в Интернете по адресу «<http://www.wuerth.com/partsmanager>» или получить в ближайшем сервисном пункте Würth.

## Гарантия

На настоящий электроинструмент производства фирмы Würth мы предоставляем гарантию в соответствии с законодательными/специфическими для отдельных стран предписаниями, начиная с даты продажи (по предъявлению чека или накладной). В рамках устранения неисправности производится замена или ремонт.

Гарантийные обязательства не распространяются на повреждения в результате естественного износа, перегрузки или неправильного обращения.

Рекламации признаются только в том случае, если электроинструмент отправлен в неразобранном состоянии в филиал Würth, к ответственному представителю фирмы Würth или в авторизованную сервисную мастерскую для электроинструментов и пневматических инструментов Würth.

Эти аккумуляторы могут перевозиться по улице потребителем без дальнейших обязательств.

При коммерческой транспортировке литий-ионных аккумуляторов экспедиторскими компаниями действуют положения, касающиеся транспортировки опасных грузов. Подготовка к отправке и транспортировка должны производиться исключительно специально обученными лицами. Весь процесс должен находиться под контролем специалиста.

При транспортировке аккумуляторов необходимо соблюдать следующие пункты:

Убедитесь, что контакты защищены и изолированы во избежание короткого замыкания.

Следите за тем, чтобы аккумуляторный блок не соскользнул внутри упаковки.

Транспортировка поврежденных или протекающих аккумуляторов запрещена.

За дополнительными указаниями обратитесь к своему экспедитору.

## Утилизация

Отслужившие свой срок электроинструменты, принадлежности и упаковку следует сдавать на экологически чистую рекуперацию отходов.

Не выбрасывайте электроинструменты в бытовой мусор!

### Только для стран-членов ЕС:



В соответствии с европейской директивой 2012/19/ЕС об отработанных электрических и электронных приборах и ее претворением в национальное законодательство отслужившие электрические и электронные инструменты нужно собирать отдельно и сдавать на экологически чистую рекуперацию.

## Транспортировка литий-ионных аккумуляторов

Литий-ионные аккумуляторы в соответствии с предписаниями закона транспортируются как опасные грузы.

Транспортировка этих аккумуляторов должна осуществляться с соблюдением местных, национальных и международных предписаний и положений.

## Данные по шуму и вибрации

Уровень шума определен в соответствии с европейской нормой EN 60745.

A-взвешенный уровень шума от электроинструмента составляет обычно: уровень звукового давления 83,5 дБ(A); уровень звуковой мощности 94,5 дБ(A). Недостоверность K=3 дБ.

### Применяйте средства защиты органов слуха!

Суммарная величина вибрации (векторная сумма трех направлений) определена в соответствии с европейской нормой EN 60745: вибрация  $a_{rh} = 1,1 \text{ m/s}^2$ , погрешность  $K = 1,5 \text{ m/s}^2$ .

Указанный в настоящих инструкциях уровень вибрации измерен по методике измерения, прописанной в стандарте EN 60745, и может быть использован для сравнения электроинструментов. Он пригоден также для предварительной оценки вибрационной нагрузки.

Уровень вибрации указан для основных видов работы с электроинструментом. Однако если электроинструмент будет использован для выполнения других работ с применением рабочих инструментов, не предусмотренных изготовителем, или техническое обслуживание не будет отвечать предписаниям, то уровень вибрации может быть иным. Это может значительно повысить вибрационную нагрузку в течение всей продолжительности работы.

Для точной оценки вибрационной нагрузки в течение определенного временного интервала нужно учитывать также и время, когда инструмент выключен или, хотя и включен, но не находится в работе. Это может значительно сократить нагрузку от вибрации в расчете на полное рабочее время. Предусмотрите дополнительные меры безопасности для защиты оператора от воздействия вибрации, например: техническое обслуживание электроинструмента и рабочих инструментов, меры по поддержанию рук в тепле, организация технологических процессов.

### ЕС-Заявление о соответствии

Мы заявляем под нашу единоличную ответственность, что этот продукт соответствует таким нормам и нормативам:  
EN 60745-1:2009+A11:2010,  
EN 60745-2-5:2010,  
EN 55014-1:2006+A1:2009+A2:2011,  
EN 55014-2:2015  
EN 50581:2012, в соответствии с положениями директив 2011/65/EC, 2006/42/EC, 2014/30/EC.

Техническая документация:  
Adolf Würth GmbH & Co. KG, Abt. PCM  
Reinhold-Würth-Straße 12 - 17,  
74653 Künzelsau, GERMANY



Франк Вольперт  
Прокурисст -  
Руководитель  
производственного  
отдела



Д-р.инж. Зигфрид Байхтер  
Прокурисст -  
Руководитель отдела  
качества

Кюнцельсау: 01.09.2017

**Возможны изменения.**

RS

## Za Vašu sigurnost

**⚠ UPOZORENJE** Čitajte sva sigurnosna uputstva i savete. Propusti kod pridržavanja sigurnosnih uputstava i saveta mogu prouzrokovati električni udar, požar i/ili teške povrede.

**Sačuvajte sva sigurnosna uputstva i savete za budućnost.**

Pojam upotrebljen u sigurnosnim uputstvima „Električni alat“ odnosi se na električne alate sa mrežnim pogonom (sa mrežnim kablom) i na električne alata sa pogonom na akumulator (bez mrežnog kabla).



**Rad sa aparatom bez opasnosti je samo onda moguć, ako kompletno pročitate uputstvo za rad i sigurnosna uputstva i strogo se pridržavate saveta u njima.**



## Sigurnosna uputstva za kružne testere

## Postupak testerisanja

- Ne idite sa svojim rukama u područje testere i lista testere. Držite sa svojom drugom rukom dodatnu dršku ili kućište motora.** Kada obe ruke drže kružnu testeru, ne može ih list testere povrediti.
- Ne hvatajte ispod radnog komada.** Zaštitna hauba ne može štiti od lista testere ispod radnog komada.
- Prilagodite dubinu sečenja debljini radnog komada.** Trebalo bi da se vidi manje od pune visine zuba ispod radnog komada.
- Nikada ne držite čvrsto testerisući radni komad u ruci ili preko noge. Obezbedite radni komad na stabilnoj podlozi.** Važno je da se radni komad dobro pričvrsti, da bi minimizirali opasnost od kontakta sa telom, slepljivanja lista testere ili gubitka kontole.
- Držite uređaj za izolovane drške ako izvodite radove kod kojih pneumatski alat može da sretne skrivene vodove struje.** Kontakt sa nekim vodom koji provodi napon može staviti pod napon i metalne delove uređaja i uticati na električni udar.
- Upotrebljavajte pri dužnom sečenju uvek neki graničnik ili pravu ivičnu vodjicu.** Ovo poboljšava tačnost sečenja i smanjuje mogućnost da se list testere zaglavljuje.
- Upotrebljavajte uvek listove testere pravog oblika i sa odgovarajućim prihvatom za burgiju (na primer u obliku zvezde ili okrugla).** Listovi testere koji ne odgovaraju montažnim delovima testere, rade razokrugljeno i utiču na gubitak kontrole.

- Ne upotrebljavajte nikada oštećene ili pogrešne platne – podmetače lista testere ili zavrtnje.** Platne – podmetači ili zavrtnji lista testere su specijalno konstruisani za Vašu testeru, za optimalni učinak i sigurnost u radu.

## Uzroci i izbegavanje povratnog udarca:

- Povrtni udarac je iznenadna reakcija usled lista testere koji zapinje, slepljuje ili je pogrešno centriran, koji utiče na to, da se nekontrolisana testera podiže i pokreće napolje iz radnog komada u pravcu radnika. Ako list testere u zatvorenom zazoru testere zapinje ili se lepi, blokira i motorna sila udara nazad uređaj u pravcu radnika. Ako se list testere u zazoru testere uvija ili pogrešno centira, mogu se zubi zadnje ivice lista testere zakačiti o gornju površinu radnog komada, usled čega se list testere kreće napolje iz zazora i testera iskače nazad u pravcu radnika.
- Povratan udarac je posledica pogrešne ili manjkave upotrebe testere.** On se može sprečiti pogodnim merama opreza kao što je dalje opisano.
- Držite čvrsto testeru sa obe ruke i dovedite svoje ruke u položaj, u kojem možete vladati silama povratnog udarca. Držite se uvek bočno od lista testere, nikada list testere ne dovedite u liniju sa Vašim telom.** Kod povratnog udarca može kružna testera iskočiti unazad, međutim može radnik da savlada sile povratnog udarca, ukoliko su preduzete pogodne mere.

- **Ukoliko list testere slepljuje ili testerenje se prekida iz nekog drugog razloga, pustite prekidač za uključivanje/ isključivanje i držite testeru mirno u radnom komadu, sve dok se list testere potpuno ne zaustavi. Ne pokušavajte nikad, da testeru uklonite iz radnog komada ili je povučene unazad, dokle god se list testere pokreće ili bi se mogao desiti povratan udarac.** Nadajte uzrok za zaglavljivanje lista testere i uklonite ga odgovarajućim merama.
  - **Kada testeru koja je u radnom komadu, ponovo hoćete da startujete, centrirajte list testere u zazoru i prekontrolišite da li zubi testere nisu zapeli u radnom komadu.** Ako je list testere zapeo, može se pokretati napolje iz radnog komada ili prouzrokovati povratan udarac kada startujete ponovo testeru.
  - **Zaštitite velike ploče, da bi smanjili rizik povratnog udarca usled lista testere koji se „lepi“.** Velike ploče se mogu savijati usled svoje vlastite težine. Ploče moraju biti podbočene na obe strane, kao i u blizini zazora testere kao i na ivici.
  - **Ne upotrebljavajte tupe ili oštećene listove testere.** Listovi testere sa tupim ili loše centriranim zubima prouzrokuju sa previše uzanim zazorom testere povećano trenje, stezanje lista testere i povratan udarac.
  - **Stegnite pre testerisanja podešavanje dubine sečenja kao i ugaona podešavanja sečenja.** Ako se za vreme testerenja promenu podešavanja, može se list testere zaglaviti i nastati povratan udarac.
  - **Budite posebno oprezni, ako izvršite jedan korak u neko skriveno području, na primer neki postojeći zid.** List testere koji uranja može blokirati pri testerisanju u u skrivene objekte i prouzrokovati povratan udarac.
- Funkcija donje zaštitne haube**
- **Pre svakog korištenja prekontrolišite, da li donja zaštitna hauba besprekorno zatvara. Ne koristite testeru, ako donja zaštitna haube ne zatvara besprekorno. Ne koristite testeru, ako donja zaštitna hauba nije slobodno pokretna i ne zatvara se odmah. Ne stežite i ne povežite donju zaštitnu haubu nikada u otvorenoj poziciji.** Ako bi testera neobazrivo pala na pod, može donja zaštitna hauba da se izvije. Otvorite zaštitnu haubu sa polugom za vraćanje i uverite se da se slobodno pokreće i kod svih uglova sečenja i svih dubina ne dodiruje ni list testere ni druge delove.
  - **Preispitajte funkciju opruge za donju zaštitnu haubu. Neka uredjaj pre upotrebe pričekajte, ako donja zaštitna hauba i opruga ne rade besprekorno.** Oštećeni delovi, lepljive naslage ili nagomilana piljevina utiču na rad donje zaštitne haube sa kašnjenjem.
  - **Otvorajte donju zaštitnu haubu rukom samo kod posebnih preseka, kao što su sečenje sa uranjanjem i ugaona sečenja. Otvorite zaštitnu haubu sa polugom za vraćanje i ostavite je čim list testere uroni u radni komad.** Kod svih drugih radova testerisanja mora donja zaštitna hauba da radi automatski.
  - **Ne ostavljajte testeru na radni sto ili na pod, a da donja zaštitna hauba nije pokrila list testere.** Jedan nezaštićeni list testere koji i dalje radi pokreće testeru suprotno od pravca sečenja i testeri, šta joj na putu stoji. Obratite pažnju pritom na nastavak rada testere.
  - **Nosite zaštitu za sluh.** Uticaj galame može uticati na gubitak sluha.
  - **Ne otvarajte akumulator.** Postoji opasnost od kratkog spoja.
  - **Zaštitite akumulator od toplote, na primer i od trajnog sunčevog zračenja, vatre, vode i vlage.** Postoji opasnost od eksplozije.
  - **Kod oštećenja i nestručne upotrebe akumulatora mogu izlaziti pare. Dovodite svež vazduh i potražite lekara ako bude tegoba.** Pare mogu nadražiti disajne puteve.
  - **Upotrebljavajte akumulator samo u vezi sa Vašim Würth električnim alatom.** Samo tako se štiti akumulator od opasnog preopterećenja.
  - **Upotrebljavajte samo originalne Würth akumulatora sa naponom navedenim na tipskoj tablici Vašeg električnog alata.** Upotreba drugih akumulatora može uticati na povrede i opasnost od požara.
  - **Upotrebljavajte samo originalan Würth pribor!**

### Karakteristike uređaja

#### Akku-metalna ručna kružna testera **MHKS 28-A**

Broj artikla	5700 802 X
Broj obrtaja na prazno	3200 min <sup>-1</sup>
Presek lista testere x presek otvora	174 x 20 mm
maks. učinak sečenja	
- Čelični lim	5 mm
- Cevi	Ø 61 mm
- Profili	maks. 61 mm
Težina prema EPTA-Procedure 01	4,2 kg



Akku	Li-Ion	LI-2-28 V	LI-2-28 V
Broj artikla	0700 956	0700 957	0700 957
	730	730	731
Nominalni napon	28 V	28 V	28 V
Kapacitet	3,0 Ah	3,0 Ah	5,0 Ah
Broj akumulatorskih ćelija	1 x 7	2 x 7	2 x 7
Težina	1,0 kg	1,0 kg	1,0 kg



### Upotreba koja odgovara svrsi

Metalna testera je zamišljena za testiranje pravolinijskih sečenja kod različitih vrsta metala kao na primer metalnih profila (Uni Strut), cevi, suvi građevinski stalci, kablovski kanali, aluminijumski profili, limovi i dr.

Za štete kod upotrebe koja ne odgovara svrsi odgovara korisnik.

### Simboli

	Čitajte sva sigurnosna upotstva i upute
	Pažnja
	Pre svih radova na uređaju izvadite akumulator.

	Nosite zaštitne naočare
	CE-Znak

### Akumulator

Jedan novi ili duže vremena ne upotrebljavan akumulator daje tek posle ca. 2 - 3 ciklusa punjenja i pražnjenja svoju punu snagu.

Ne odlažite akumulator na zagreva tela ili ne izlažite ga duže vreme jakom sunčevom zračenju, temperature iznad 50 °C su štetne.

Održavajte kontakte priključka čiste na uređaju za punjenje i promenljivom akumulatoru. Za optimalni vek trajanja mora se posle upotrebe akumulator potpuno napuniti.

Izvadite akumulator za što duži vek trajanja posle punjenja iz uređaja za punjenje.

Kod čuvanja akumulatora duže od 30 dana:

Akumulator čuvati na ca 27 °C i čuvati na suvom. Čuvati akumulator na ca 30% - 50% stanja punjenja. Svakih 5 meseci ponovo napuniti.

### Usisavanje prašine

Prašine materijala kao premaz koji sadrži olovo, nekoliko vrsta drveta, minerali i metal mogu biti štetni za zdravlje. Dodirivanje ili udisanje prašina mogu izazvati alergijske reakcije i/ili obolevanje disajnih puteva radnika ili osoba koje se nalaze u blizini. Odredjene prašine kao od hrasta ili bukve važe kao izazivači raka, posebno u vezi sa dodatnim materijalima za obradu drveta (hromatima, zaštitnim sredstvima za drvo). Materijal sa azbestom smeju da obrađuju samo stručnjaci.

- Pobrinite se za dobro provetravanje radnog mesta.
- Preporučuje se, da se nosi zaštitna maska za disanje sa klasom filtera P2.

Obratite pažnju u Vašoj zemlji na važeće propise za materijale koje treba obrađivati.



## Održavanje i čišćenje

- Pre svih radova na uređaju izvadite akumulator.**
- Održavajte električni alat i proreze za ventilaciju čiste, da bi dobro i sigurno radili.**

Ako bi električni alat i pored brižljivog postupka proizvodnje i kontrole nekada otkazao, popravku mora izvoditi Würth masterSERVICE.

Navedite molimo kod svih pitanja i naručivanja rezervnih delova neizostavno broj artikla prema tipskoj tablici električnog alata.

Aktuelni spisak rezervnih delova ovoga električnog alata možete tražiti na Internetu pod „<http://www.wuerth.com/partsmanager>“ ili od sledeće najbliže Würth ispostave.

## Garancija

Za ovaj Würth električni alat nudimo garanciju prema zakonskim/specifičnim za zemlje odredbama od datuma kupovine (dokaz sa računom ili otpremnicom). Nastale štete se odklanjaju isporukom zamene ili popravkom.

Štete koje ukazuju na prirodno trošenje, preopterećenje ili nestručam rad se isključuju iz garancije.

Reklamacije se mogu samo onda priznati, ukoliko električni alat predate nerastavljan nekoj Würth ispostavi, njenim Würth saradnicima za spoljne radove ili nekom Würth stručnom servisu za električne alate i pneumatske alate.

## Uklanjanje djubreta

Električni alati, pribor i pakovanja treba odvoziti na reciklažu koja odgovara zaštiti čovekove sredine.

Ne bacajte električne alate u kućno djubre.

### Samo za EU- zemlje:



Prema evropskoj smernici 2012/19/EU o električnim i elektronskim starim uređajima i njihovom pretvaranju u nacionalno dobro ne moraju više upotrebljivi električni alati da se odvojeno sakupljaju i odvoze na reciklažu koja odgovara zaštiti čovekove sredine.

## Transport Lithium- jonskih akumulatora

Lithium-jonski akumulatori podpadaju pod zakonske odredbe kao opasan materijal za transport.

Transport ovih akumulatora mora se vršiti držeći se lokalnih, nacionalnih i internacionalnih propisa i odredbi.

Potrošači smeju ove akumatore bez daljeg transportovati putem.

Komercijalni transport Lithium-jonskih akumulatora preko preduzeća za špediciju podleže odredbama za transport opasnih materija. Priprema transporta i transport smeju da izvode isključivo samo odgovarajuće obučeni personal. Ukupan proces mora da prate stručnjaci.

Na sledeće tačke se mora paziti pri transportu akumulatora.

Uverite se da su kontakti zaštićeni i izolovani, da bi izbegli kratke spojeve.

Pazite na to, da se paket sa akumulatorom ne kliza unutar pakovanja.

Oštećeni ili istrošeni akumulatori ne smeju se transportovati.

Obratite se za dalja uputstva Vašem preduzeću špediciji.

## Informacija o šumovima-/vibraciji

Merne vrednosti sa šumovima su dobijene prema EN 60745.

Nivo bude električnog alata označen sa A iznosi tipično: Nivo zvučnog pritiska 83,5 dB(A); Nivo snage zvuka 94,5 dB(A). Nesigurnost K=3 dB.

### Nosite zaštitu za sluh!

Ukupne vrednosti vibracija (zbir vektora tri pravca) dobijeni prema EN 60745: Emisiona vrednost vibracija  $a_h = 1,1 \text{ m/s}^2$ , Nesigurnost  $K = 1,5 \text{ m/s}^2$ .

Nivo vibracija naveden u ovim uputstvima izmeren je prema postupku merenja koji je standardizovan u EN 60745 i može se upotrebiti za poredjenje električnih alata jedan sa drugim. On je pogodan i za privremenu procenu opterećenja vibracijama. Navedeni nivo vibracija predstavlja glavnu primenu električnog alata. Ako se električni alata svakako upotrebljava za druge namene, sa upotrebljenim alatima koji nešto odstupaju ili sa nedovoljnim održavanjem, može nivo vibracija odstupati. Ovo može u značajnoj meri da poveća opterećenje vibracijama preko selog radnog vremena.



Za tačnu procenu o vibracijama treba uzeti u obzir i vreme, u kojem je uređaj bio isključen, ili je doduše radio, međutim nije stvarno bio u upotrebi. Ovo može opterećenje vibracijama u znatnoj meri smanjiti za vreme celog radnog vremena.

Utvrđite dodatne mere sigurnosti radi zaštite radnika od delovanja vibracija kao na primer: Održavanje električnog alata i upotrebljenih alata, držati ruke tople, organizacija rada.

### EC-Izjava o usaglašenosti

Izjavljujemo na vlastitu odgovornost, da je ovaj proizvod usaglašen sa sledećim standardima ili normativnim aktima

EN 60745-1:2009+A11:2010,

EN 60745-2-5:2010,

EN 55014-1:2006+A1:2009+A2:2011,

EN 55014-2:2015

EN 50581:2012, prema odredbama smernica 2011/65/EU, 2006/42/EC, 2014/30/EU.

Tehnička dokumentacija kod:  
Adolf Würth GmbH & Co. KG, Abt. PCM  
Reinhold-Würth-Straße 12 - 17,  
74653 Künzelsau, GERMANY

Frank Wolpert  
Prokurista - upravitelj  
menadžmenta proizvoda

Dr. -ing. Siegfried Beichter  
Prokurista - upravitelj  
odelenja za kvalitet

Künzelsau: 01.09.2017

**Zadržavamo pravo na promene.**

HR

## Za vašu sigurnost

**⚠ UPOZORENJE** Pročitajte sve upute za sigurnost i upute za rukovanje. Nepoštivanje uputa za sigurnost i uputa za rukovanje može rezultirati strujnim udarom, požarom i/ili teškim ozljedama.

**Sve upute za sigurnost i rukovanje spremite za kasniju primjenu.**

Pojam „Električni alat“ korišten u uputama za sigurnost odnosi se na električne alate s napajanjem iz mreže (s mrežnim kabelom) i na električne alate s napajanjem iz aku-baterije (bez mrežnog kabela).



**Bezopasan rad s uređajem moguć je samo ako ste u potpunosti pročitali upute za rukovanje i upute za sigurnost i ako se strogo pridržavate u njima sadržanih uputa.**



## Upute za sigurnost za kružne pile

## Postupak piljenja

- Rukama ne zahvaćajte u zonu piljenja i ne dodirujte list pile. Drugom rukom držite dodatnu ručku ili kućište motora.** List pile vas ne može ozlijediti ako s obje ruke držite kružnu pilu.
- Ne zahvaćajte ispod izratka.** Ispod izratka štitnik ih ne može zaštititi od lista pile.
- Dubinu rezanja prilagodite debljini rezanog izratka.** Ispod izratka treba biti vidljiva manje od jedna puna visina zupca.
- Piljeni izradak nikada ne držite u rukama ili preko nogu. Izradak osigurajte na stabilnoj podlozi.** Važno je da izradak bude dobro pričvršćen kako bi se na minimum smanjila opasnost od dodira s tijelom, uklještenja lista pile ili gubitka kontrole nad kružnom pilom.
- Pri radovima kada bi radni alat mogao zahvatiti skrivene električne vodove, pneumatski alat držite na izoliranim površinama zahvata.** Kontaktom s električnim vodom pod naponom i metalni dijelovi pneumatskog alata mogli bi se staviti pod napon, što će rezultirati strujnim udarom.
- Kod uzdužnog rezanja koristite uvijek graničnik ili ravnu vodilicu ruba.** Time će se povećati točnost rezanja i umanjiti mogućnost da list pile uklješti.

- Koristite uvijek listove pile odgovarajuće veličine i odgovarajućeg steznog provrta (npr. zvjezdastog ili okruglog).** Listovi pile koji ne odgovaraju montažnim dijelovima pile, okretat će se ekscentrično i dovesti do gubitka kontrole nad pilom.
- Nikada ne koristite oštećene ili pogrešne podložne pločice ili vijke lista pile.** Podložne pločice i vijci lista pile specijalno su konstruirani za vašu pilu, za postizanje optimalnog učinka i radne sigurnosti.

## Uzroci i izbjegavanje povratnog udara:

- Povratni udar je iznenadna reakcija nastala zaglavljivanjem, uklještenjem ili pogrešnim centriranjem lista pile, koja može rezultirati nekontroliranim podizanjem kružne i pile i njenim izvlačenjem iz izratka, u smjeru rukovatelja; Ako bi se list pile zaglavio ili uklještio u raspору reza, čija se širina smanjuje, on će se blokirati i pod djelovanjem snage elektromotora kružna pila će se odbaciti u smjeru natrag, prema rukovatelju; Ako bi se list pile u rezu zakrenuo ili pogrešno izravnao, zubi stražnjeg ruba lista pile mogli bi se zaglaviti u površini izratka, zbog čega će se list pile izbaciti iz raspора reza, a kružna pila će odskočiti prema natrag u smjeru rukovatelja.
- Povratni udar rezultat je pogrešne ili neispravne uporabe kružne pile.** On se može izbjeći prikladnim mjerama opreza, kao što je dolje opisano.

- **Kružnu pilu čvrsto držite s obje ruke i u takvom položaju u kojem možete preuzeti sile povratnog udara. Postavite se uvijek bočno uz list pile, a nikada tako da list bile bude u liniji s vašim tijelom.** Pri povratnom udaru kružna pila bi mogla odskočiti prema natrag, a rukovatelj može ovladati silama povratnog udara samo ako je poduzeo prikladne mjere opreza.
- **Ako bi se list pile uklještio ili bi se kružna pila iz nekih razloga isključila, oslobodite prekidač za uključivanje-isključivanje i kružnu pilu držite mirno u izratku, sve do potpunog zaustavljanja lista pile. Nikada ne pokušavajte kružnu pilu uklanjati iz izratka ili povlačiti prema natrag, sve dok list pile rotira ili ako bi moglo doći do povratnog udara.** Pronađite uzrok uklještenja lista pile i otklonite ga prikladnim mjerama.
- **Ako pilu koja se je zaglavila u izratku želite ponovno pokrenuti, centrirajte list pile u rasporu piljenja i provjerite da zubi pile nisu zahvatili u izradak.** Ako bi se list pile uklještio, on bi se mogao izvući iz izratka ili uzrokovati povratni udar, kada se pila ponovno pokrene.
- **Velike ploče poduprite, kako bi se izbjegla opasnost od povratnog udara zbog uklještenja lista pile.** Velike ploče se mogu saviti pod djelovanjem vlastite težine. Limene ploče moraju biti oslonjene na obje strane, kako blizu raspورا reza, tako i na njihovom rubu.
- **Ne koristite tupe ili oštećene listove pile.** Listovi pile s tupim ili pogrešno usmjerenim zubima, zbog suviše uskog raspورا piljenja uzrokuju povećano trenje, uklještenje lista pile i povratni udar.
- **Prije piljenja fiksirajte podešavanja dubine rezanja i kuta rezanja.** Ako bi se tijekom piljenja promijenila podešavanja, list pile bi se mogao uklještititi i dovesti do povratnog udara.
- **Budite posebno oprezni pri rezanje na mjestima sa skrivenim zaprekama, kao što je npr. postojeći zid.** Zarezani list pile mogao bi se kod piljenja blokirati na skrivenim predmetima i prouzročiti povratni udar.

## Funkcija donjeg štitnika

- **Prije svake uporabe provjerite da li donji štitnik besprijekorno zatvara. Ne koristite pilu ako donji štitnik nije slobodno pomičan i ako se odmah ne zatvara. Nikada ne uklješтите niti učvrstite donji štitnik u otvorenom položaju.** Ako bi pila nehotično pala na pod, donji štitnik bi se mogao savinuti. Otvorite štitnik poteznom polugom u natrag i provjerite da je slobodno pomičan i da kod svih kutova i dubina rezanja ne dodiruje list pile niti ostale dijelove.
- **Provjerite djelovanje opruge za donji štitnik. Pije uporabe kružnu pilu odnesite na popravak ako donji štitnik i opruga ne bi besprijekorno djelovali.** Oštećeni dijelovi, ljepljive naslage ili nakupine strugotine mogle bi onemogućiti gibanje donjeg štitnika.
- **Rukom otvorite donji štitnik samo kod posebnih rezova, kao što je „zareživanje i kutno rezanje“.** Donji štitnik otvorite polugom za potezanje natrag i oslobodite je čim list pile zareže u izradak. Kod svih ostalih radova piljenja, donji štitnik mora automatski raditi.
- **Pilu ne odlažite na radni stol ili pod, ako donji štitnik ne pokriva list pile.** Nezaštićen list pile koji bi pod djelovanjem inercije rotirao do zaustavljanja, mogao bi pomaknuti pilu suprotno smjeru rezanja, te bi mogao zarezati sve što mu se nađe na putu. Zbog toga obratite pozornost na vrijeme zaustavljanja lista pile pod djelovanjem inercije.
- **Nosite štitnike za sluh.** Pod djelovanjem buke može se oštetiti sluh.
- **Ne otvarajte aku-bateriju.** Inače postoji opasnost od kratkog spoja.
- **Aku-bateriju zašтите od izvora topline, npr. od dugotrajnog zračenja sunčevih zraka, te od vatre, vode i vlage.** Inače postoji opasnost od eksplozije.
- **U slučaju oštećenja i nestručne uporabe aku-baterije mogu se pojaviti isparavanja. Dovedite svježi zrak i u slučaju tegoba zatražite liječničku pomoć.** Isparavanja mogu nadražiti dišne putove.
- **Aku-bateriju koristite samo u kombinaciji s vašim Würth električnim alatom.** Samo tako će se aku-baterija zaštititi od opasnog preopterećenja.

- Koristite samo originalne Würth aku-baterije s naponom navedenim na identifikacijskoj pločici vašeg električnog alata.** Uporaba nekih drugih aku-baterija može rezultirati ozljedama i opasnošću od požara.
- Koristite samo originalni Würth pribor!**

### Tehnički podaci za uređaj

#### Aku-ručna kružna pila za rezanje metala **MHKS 28-A**

Broj artikla	5700 802 X
Broj okretaja pri praznom hodu	3200 min <sup>-1</sup>
Promjer lista pile x promjer provrta lista pile	174 x 20 mm
Max. učinak rezanja	
- čelični limovi	5 mm
- cijevi	Ø 61 mm
- profili	max. 61 mm
Težina prema EPTA postupku 01	4,2 kg

#### Aku-baterija **Li-ionska LI-2-28 V LI-2-28 V**

Broj artikla	0700 956	0700 957	0700 957
	730	730	731
Nazivni napon	28 V	28 V	28 V
Kapacitet	3,0 Ah	3,0 Ah	5,0 Ah
Broj aku-čelija	1 x 7	2 x 7	2 x 7
Težina	1,0 kg	1,0 kg	1,0 kg

### Uporaba za određenu namjenu

Pila za metal namijenjena je za pravocrtno piljenje različitih vrsta metala, kao npr. metalnih profila (UniStrut), cijevi, stalaka za suho građenje, kablskih kanala, aluminijskih profila, limova, itd.

Korisnik uređaja odgovara za štete koje bi nastale ako se uređaj ne bi koristio za određenu namjenu.

### Simboli

	Pročitajte sve upute za sigurnost i upute za uporabu
	Pažnja
	Aku-bateriju izvadite prije svih radova na uređaju.
	Nosite zaštitne naočale.
	CE-znak

### Aku-baterija

Nova ili dulje vrijeme nekorisćena aku-baterija dati će svoj puni učinak tek nakon cca. 2 - 3 ciklusa punjenja i pražnjenja.

Aku-bateriju ne odlažite na radijatore, niti je dulje vrijeme izlažite djelovanju jakih sunčevih zraka, jer su za nju štetne temperature više od 50 °C.

Održavajte čistim priključne kontakte na punjaču i zamjenskoj aku-bateriji. Za optimalno dugi radni vijek trajanja, aku-baterija mora se napuniti nakon uporabe.

Nakon punjenja aku-bateriju izvadite iz punjača, kako bi se postigao po mogućnosti njen što dulji radni vijek trajanja.

Pri uskladištenju aku-baterije duljem od 30 dana: aku-bateriju uskladištiti pri temperaturi od cca. 27 °C i u suhoj prostoriji.

Aku-bateriju uskladištiti kod cca. 30% - 50% stanja napunjenosti.

Aku-bateriju treba ponovno napuniti nakon svakih 6 mjeseci.

### Usisavanje prašine

Prašina od materijala kao što su premazi sa sadržajem olova, nekih vrsta drva, minerala i metala, može biti štetna za zdravlje. Dodirivanje ili udisanje prašine može rezultirati alergijskim reakcijama i/ili oboljenjima dišnih organa korisnika ili osoba koje se nalaze blizu mjesta rada.

Određene vrste prašine, kao što je prašina od hrastovine ili bukovine smatraju se kancerogenim, posebno u spoju s dodatnim tvarima za obradu drva (kromati, sredstva za zaštitu drva). Materijal koji sadrži azbest smiju obrađivati samo za to stručne osobe.

- Osigurajte dobro provjetranje radnog mjesta.
- Preporučuje se nošenje zaštitne maske s filtrom klase P2.

Pridržavajte se propisa za obrađivane materijale koji vrijede u vašoj zemlji.

### Održavanje i čišćenje

- Aku-bateriju izvadite prije svih radova na uređaju.**
- Kako bi mogli dobro i sigurno raditi, električni alat i otvore za hlađenje održavajte čistim.**

Ako bi električni alat unatoč brižljivih postupaka izrade i ispitivanja prestao raditi, popravak prepustite Würth masterSERVICE.

Pri svim povratnim upitima i naručivanju rezervnih dijelova molimo neizostavno navedite artikl broj sa tipske pločice električnog alata.

Aktualni popis rezervnih dijelova ovog električnog alata možete naći na internetu, pod „<http://www.wuerth.com/partsmanager>“ ili ga zatražiti od najbližeg Würth zastupništva.

### Jamstvo

Za ovaj Würth električni alat dajemo jamstvo prema zakonskim propisima, počevši od datuma kupnje (dokazuje se računom ili otpremnicom). Nastale štete otklonit će se zamjenskom isporukom ili popravkom.

Iz jamstva su isključene štete nastale prirodnim trošenjem, preopterećenjem ili nestručnim rukovanjem.

Reklamacije će se priznati samo ako električni alat nerastavljen predate u Würth zastupništvo, osobi ovlaštenoj za servis električnih i pneumatskih alata.

### Zbrinjavanje u otpad

Električni alat, pribor i ambalažu morate odvesti na ekološki prihvatljivo zbrinjavanje u reciklažno dvorište.

Električni alat ne bacajte u kućni otpad!

#### Samo za zemlje EU:



Prema Europskim smjernicama 2012/19/EU za električne i elektroničke stare uređaje, uporabivi električni alati više se ne moraju odvojeno prikupljati i odvesti na ekološki prihvatljivo zbrinjavanje u reciklažno dvorište.

### Transport litijskih ionskih baterija

Litijske-ionske baterije spadaju pod zakonske odredbe u svezi transporta opasne robe.

Prijevoz ovih baterija mora uslijediti uz poštivanje lokalnih, nacionalnih i internacionalnih propisa i odredaba.

Korisnici mogu bez ustručavanja ove baterije transportirati po cestama.

Komercijalni transport litijsko-ionskih baterija od strane transportnih poduzeća spada pod odredbe o transportu opasne robe. Otpremničke pripreme i transport smiju izvoditi isključivo odgovarajuće školovane osobe. Kompletni proces se mora pratiti na stručan način.

Kod transporta baterija se moraju poštivati slijedeće točke:

Uvjerite se da su kontakti zaštićeni i izolirani kako bi se izbjegli kratki spojevi.

Pazite na to, da blok baterija unutar pakiranja ne može proklizavati.

Oštećene ili iscurjele baterije se ne smiju transportirati.

U svezi ostalih uputa obratite se vašem prijevoznom poduzeću.



### Informacije o buci i vibracijama

Izmjerene vrijednosti buke određene su prema EN 60745.

Razina šumova električnog alata vrednovana s A, obično iznosi: Razina zvučnog tlaka 83,5 dB(A); razina učinka zvuka 94,5 dB(A). Nesigurnost K=3 dB.

#### Nosite štitnike za sluh!

Ukupne vrijednosti vibracija (vektorski zbroj u tri smjera) određene su prema EN 60745: vrijednost emisija vibracija  $a_{h1} = 1,1 \text{ m/s}^2$ , nesigurnost K=1,5  $\text{m/s}^2$ .

Razina vibracija navedena u ovim uputama izmjerena je prema postupku mjerenja propisanom u EN 60745 i može se koristiti za usporedbu električnih alata. Prikladan je i za privremenu procjenu opterećenja od vibracija.

Navedeni prag vibracija predstavlja glavne primjene električnog alata. Razina vibracija bi se mogla povećati ako bi se električni alat koristio i za druga područja primjene s radnim alatima koji od toga odstupaju ili bi se koristio nedovoljno održavan. To bi moglo znatno povećati opterećenje, izlaganjem vibracijama za čitavo vrijeme rada s električnim alatom.

Za točnu procjenu opterećenja od vibracija, moraju se uzeti u obzir i vremena u kojima je uređaj isključen, ili doduše radi ali se stvarno ne koristi. To može znatno smanjiti opterećenje od vibracija za čitavog radnog vremena.

Poduzmite dodatne mjere sigurnosti za zaštitu rukovatelja od djelovanja vibracija, kao što je npr.: Održavanje električnog alata i radnih alata, održavanje ruku toplim, organizacija radnih operacija.

### EC-Izjava o usklađenosti

Izjavljujemo uz punu odgovornost da je ovaj proizvod usklađen sa slijedećim normama ili normativnim dokumentima: EN 60745-1:2009+A11:2010, EN 60745-2-5:2010, EN 55014-1:2006+A1:2009+A2:2011, EN 55014-2:2015, EN 50581:2012, prema odredbama smjernica 2011/65/EU, 2006/42/EC, 2014/30/EU.

Tehnička dokumentacija se može zatražiti od:  
Adolf Würth GmbH & Co. KG, Abt. PCM  
Reinhold-Würth-Straße 12 - 17,  
74653 Künzelsau, GERMANY

Frank Wolpert  
Prokurist - Upravitelj  
menadžmenta proizvoda

Dr.-Ing. Siegfried Beichter  
Prokurist - Upravitelj  
kvalitete

Künzelsau: 01.09.2017

**Zadržavamo pravo na promjene.**